

مسابقة جامع الدولة الكبير  
بغداد، العراق

State Mosque Competition  
Baghdad, Iraq

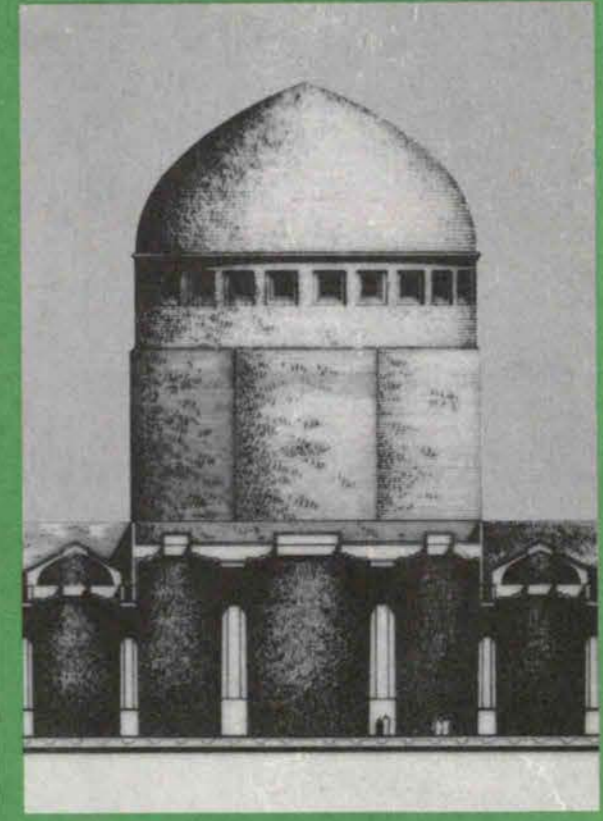

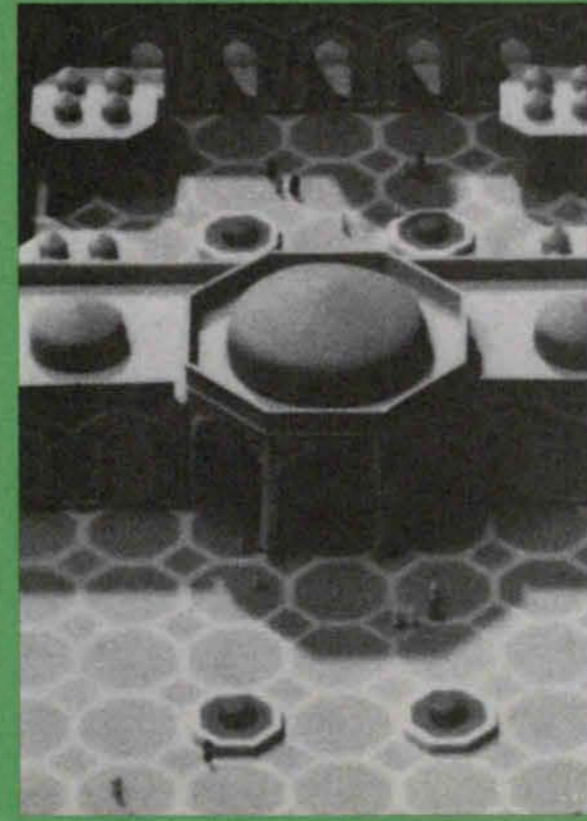

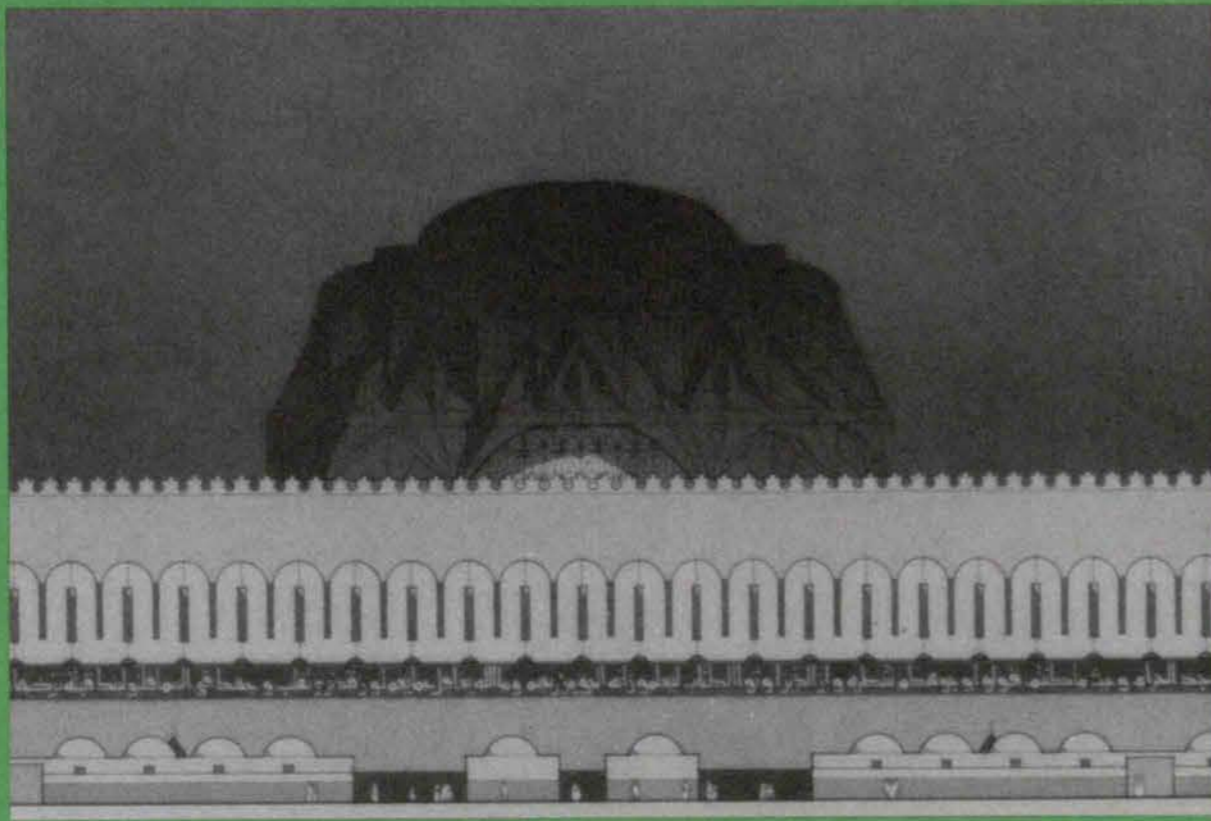
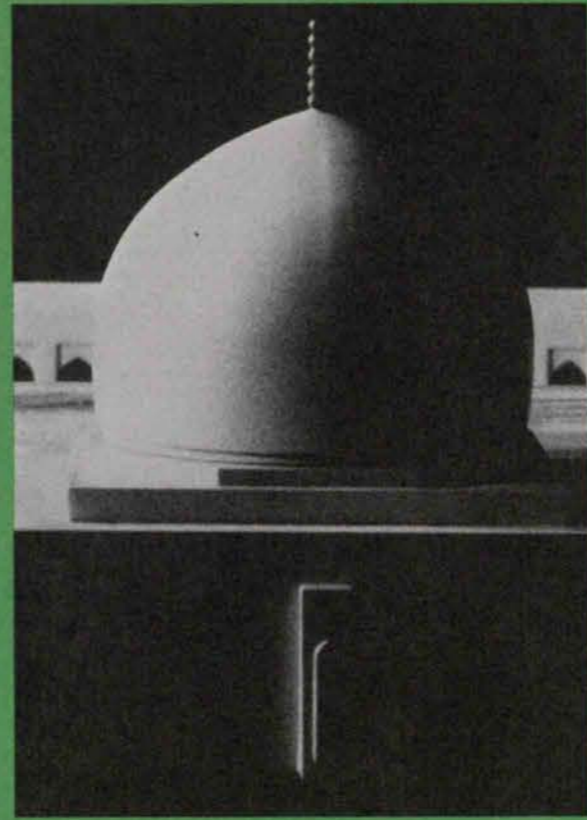
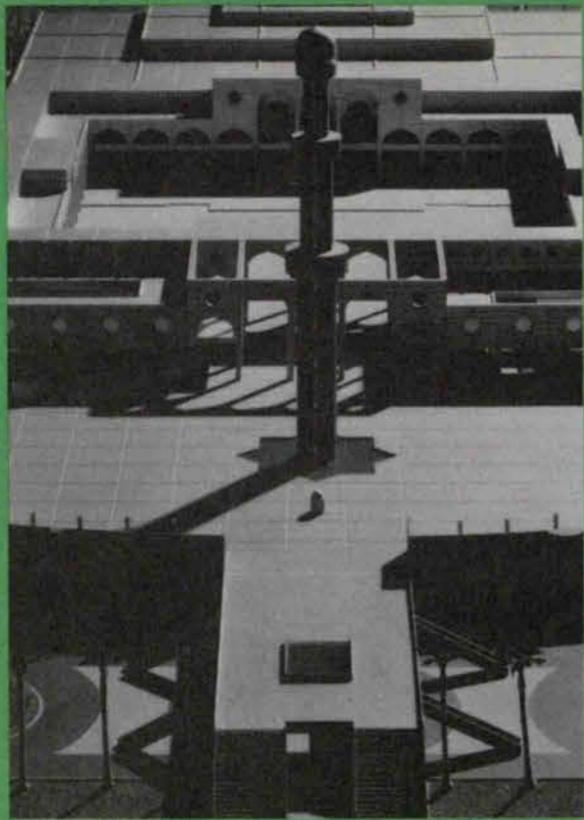
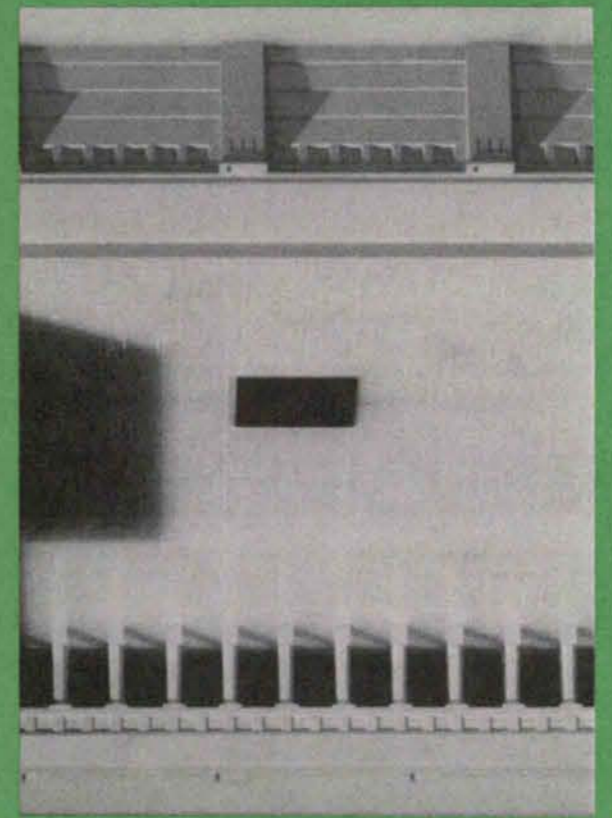
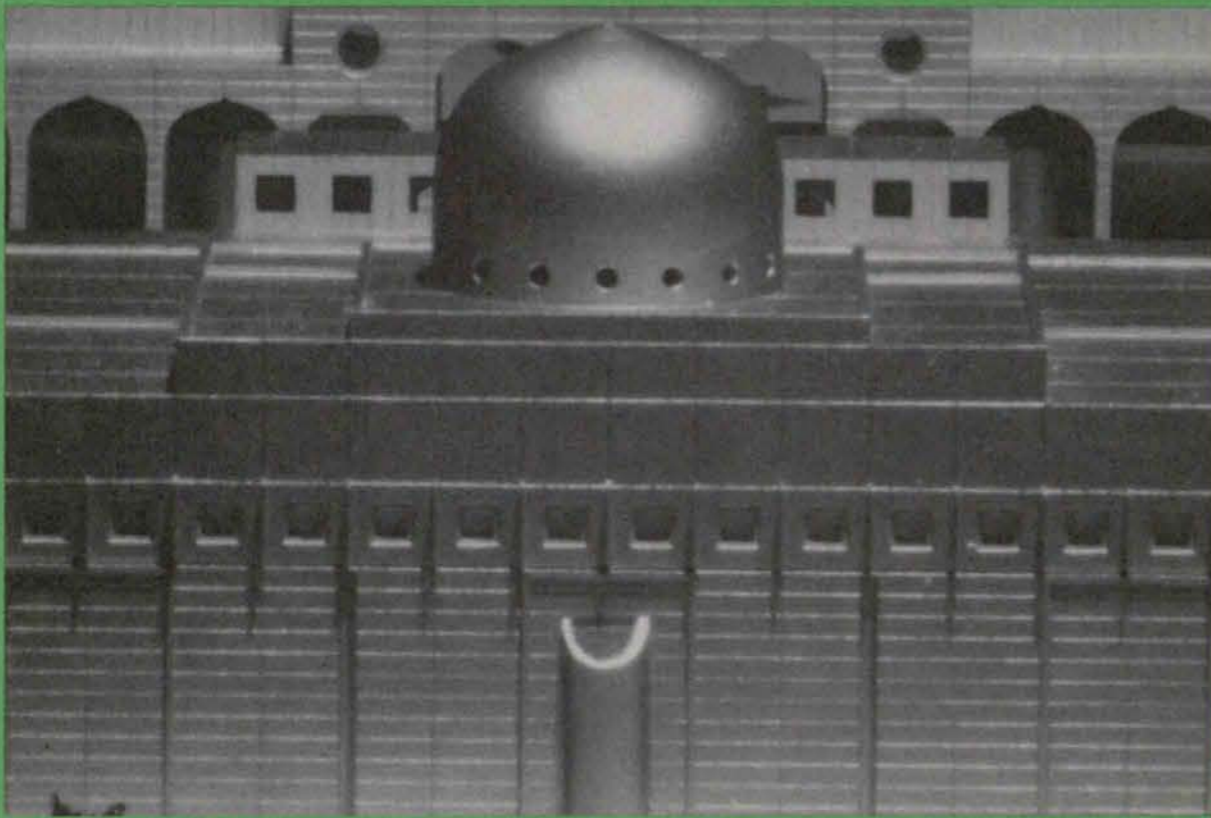
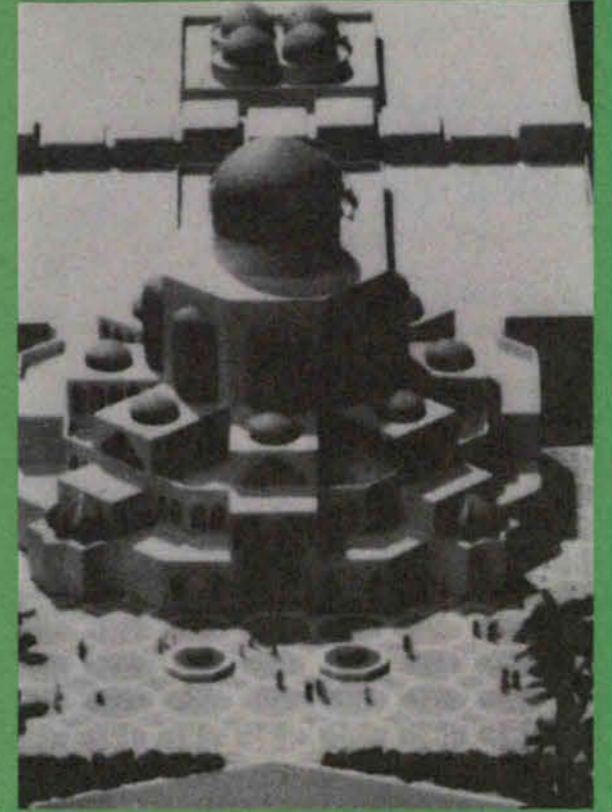
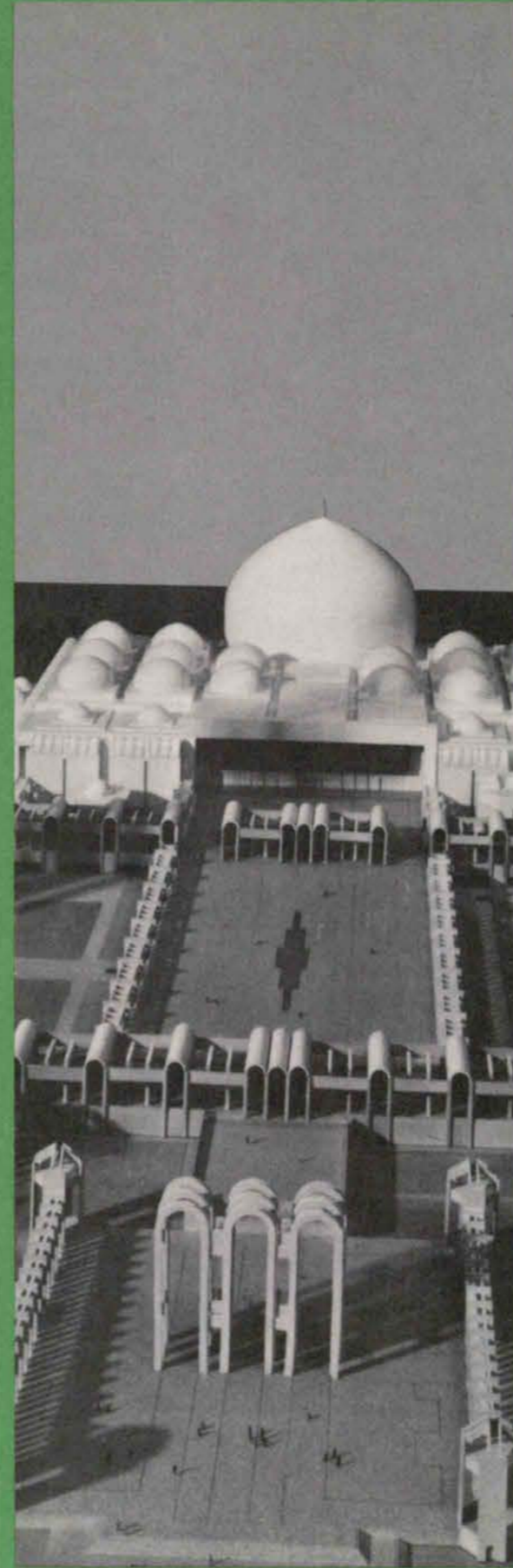
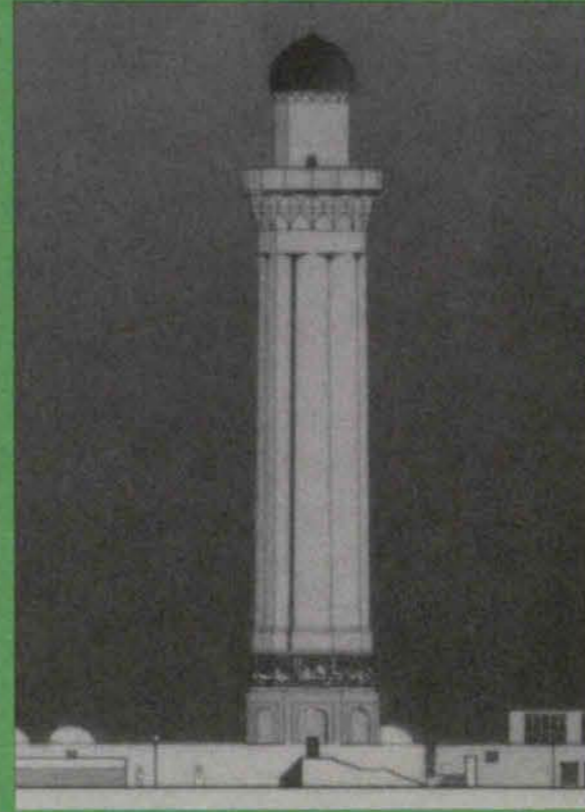
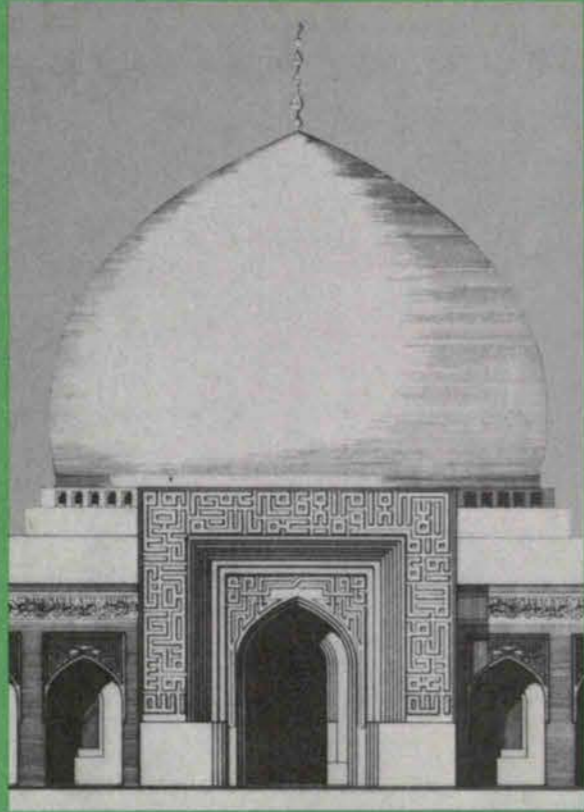

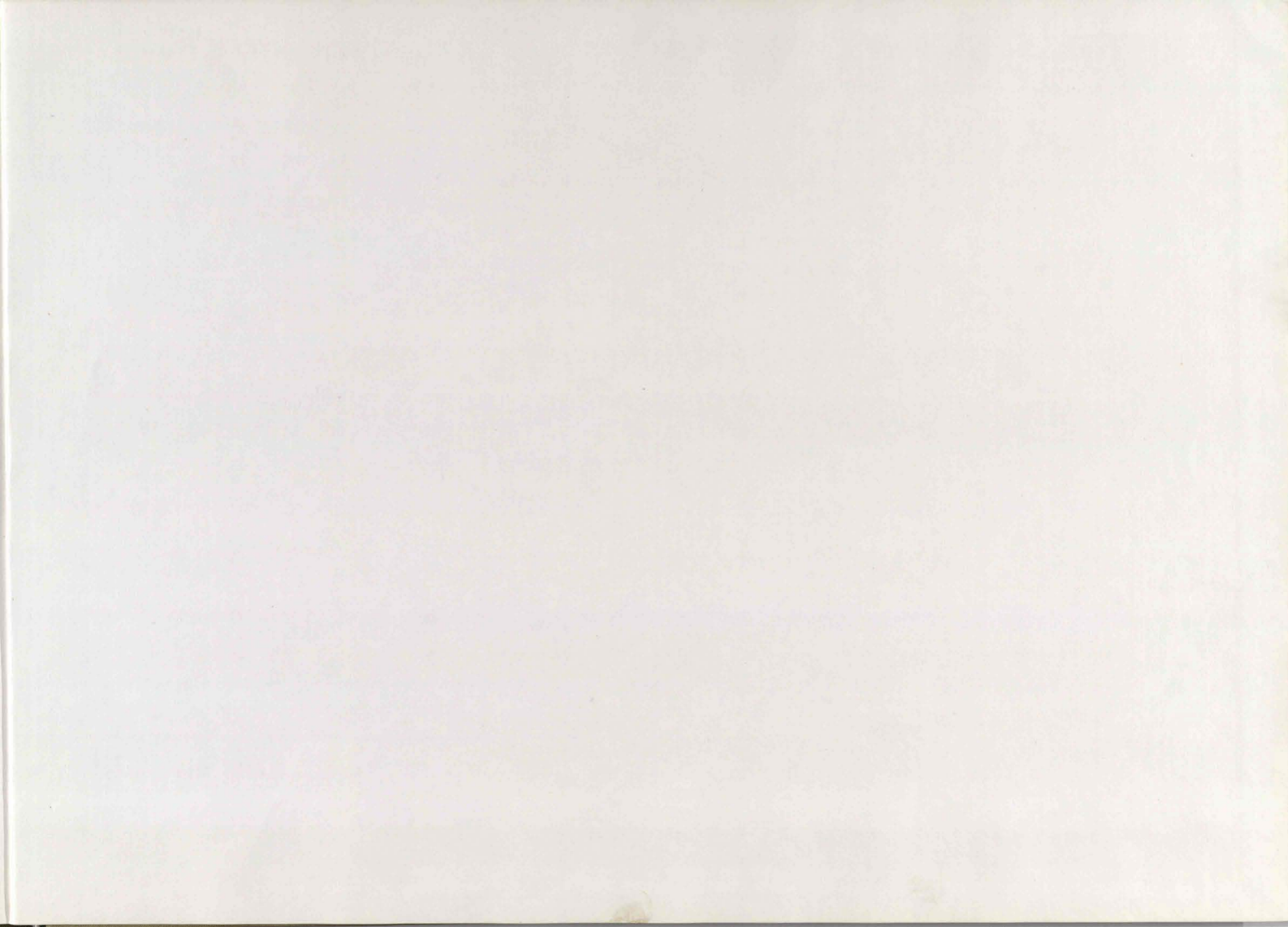

**State Mosque Competition  
Baghdad, Iraq**

Amanat Al Asima  
Project No. 651/328

**مسابقة جامع الدولة الكبير  
بغداد، العراق**

أمانة العاصمة مشروع رقم ٦٥١/٣٢٨

مسابقة جامع الدولة الكبير  
بغداد، العراق  
State Mosque Competition  
Baghdad, Iraq

٤

## المحتويات

13	مينورو تكياما
23	راسم بدران
35	قحطان المدفعي
45	ريكاردو بوفيل
55	فتوري ، رواخ وسكوت براون
67	محمد صالح مكية
79	معاذ الألويسي

التسيق :

شركة الاستشارات العالمية راينكه  
شتوتغارت - ألمانيا الغربية

التصميم والإنتاج :

دار النشر إيرنست كليت  
شتوتغارت - ألمانيا الغربية

## Contents

13	Minoru Takeyama
23	Rasem Badran
35	Kathan al Madfai
45	Ricardo Bofill
55	Venturi, Rauch and Scott Brown
67	Mohamed S. Makiya
79	Maath Alousi

Coordination:  
Reinicke International Consulting GmbH  
Stuttgart, West Germany

Design and Production:  
Ernst Klett Printers,  
Stuttgart, West Germany

Printed in West Germany, 1983

مسابقة جامع الدولة الكبير  
بغداد، العراق

**State Mosque Competition  
Baghdad, Iraq**

بیت القادسیہ  
مکتبہ المدینہ

State Manuscript Competition  
Baghdad, Iraq

مکتبہ المدینہ  
بیت القادسیہ  
مکتبہ المدینہ  
بیت القادسیہ  
مکتبہ المدینہ  
بیت القادسیہ



His Excellency, the President Saddam Hussein, at prayer



السيد الرئيس القائد صدام حسين أثناء أداء الصلاة.

سبحان الله!

## المسجد في الاسلام، وفي الحضارة العربية الاسلامية

احتل المسجد في الاسلام موقع الريادة لجمع وضم شمل المسلمين تحت راية القرآن وكان له الأثر الكبير في تعزيز أواصر الألفة والوحدة بينهم .

يجتمعون فيه كل يوم، ليقوموا الصلاة التي تهي عن الفحشاء والمنكر ويتدارسوا امورهم وفق الدين الحنيف الذي جاء رحمة للعالمين، يأمر بالمعروف وينهى عن المنكر .

كان المسجد يهذب الإنسان المسلم، ويبعده عن اتيان الشر والشرك، ويدفعه الى الخير والعمل الصالح، كما كان يلعب دوراً هاماً وقاعلاً في تعريف المسلم بأمر دينه وواجباته ومسئوليته، وتثقيفه بالعلم والفقه والتفسير، وسيرة الرسول العظيم محمد (ص) وتعليمه اسرار الدين وكنوزه الخيرة التي لا تنفد. وفتح ابوابه الى

of contemporary life which has evolved and is passing through a process of renewal in Baghdad and Iraq - today.

It is certain that the Grand State Mosque will have a more profound and far-reaching influence on the history and development of Arab Islamic architecture than any other structure, both from a positive and negative aspect.

If we can develop and prepare a distinctively executed design, the result will be positive, and its construction and benefit will extend to the country itself and to future generations. We would therefore say: Selecting the best design and developing it to the ideal is a matter of the greatest subtlety and sensitivity, requiring an advanced and specialised intellectual and professional partnership, not only on a national scale, but on an inter-Arab and international scale through a world symposium, which is to be a world thinking symposium for the Grand State Mosque of Baghdad and the heritage of Arab Islamic architecture.

God is the Giver of Success.



الوافدين اليه من كل فج عميق ليدرسوا العلوم العربية من بيان وبلاغة ونحو وصرف، وكل ادوات ومتطلبات التثقف باللغة العربية التي نزل بها القرآن الكريم .

ليتم لهم ان يذوقوا عظمة الدين الاسلامي، وينالوا حظاً وافراً من المعرفة بأسرار اعجاز الحكيم، ويتدرعوا بالعلم والفقه حتى يتسنى لهم ان يصونوا الدين من الملحددين والمتردددين، ومن الذين يطغون على الاسلام العظيم. فأخذ المسجد يؤمن لهم المعرفة والاطلاع والتخصص باللغة والمنطق اضافة الى التزود بالفقه والاصول .

وهذا الدور الايجابي البناء الذي لعبه المسجد في حياة المسلمين، وفي سيرة الاسلام، اضى على الحضارة العربية الاسلامية زخماً اسلامياً - متطوراً وصار يرفد باصالته وجوهره الاجيال تلو الاجيال، بإشعاعات عقلية ونقلية وسعت آفاقه وظلت تمشي مع روح كل عصر وتلائم كل مراحل وعصور الشعوب .

State Mosque in Baghdad in the form of an architectural structure which would embody the continuance of the cultural heritage and highlight the forward-looking aspirations of the nation, so that it may act as a distinctive religious instructor to the State, where the worship of the Creator - blessed and exalted be He - may be exercised, and where the philosophy and teachings of the true religion of Islam may be studied.

To implement these grand constructional objectives, the Municipality of the Capital, in conjunction with the Ministry of Endowments and Religious Affairs, has addressed an invitation to seven international and Iraqi - Arab and foreign - consultants to prepare preliminary designs for the Grand Mosque. They have submitted, after distinctive and comprehensive studies, expressive designs of considerable architectural importance, reflecting a profound understanding of the significance of this project with all its historical dimensions and artistic features, and demonstrating the heritage of Islam and the values

على تراث - الاسلام وقيم الحياة المعاصرة التي تطورت  
وتم بعثها في بغداد والعراق - اليوم .

وانه لمن المؤكد سيكون لجامع الدولة الكبير ابعاد الأثر  
واعمقه في تاريخ وتطور العارة العربية الإسلامية من أي  
منشأ آخر، سواء كان بالاتجاه الايجابي او كان بالاتجاه  
السلي .

فاذا ما تمكنا من تطوير وتهيئة تصميم بتنفيذ متميز،  
فان المحصلة ستكون ايجابية وسيتمد بناؤها وعطاؤها الى  
القطر والى الاجيال القادمة معاً .

ومن هنا نقول : ان اختيار التصميم الأفضل وتطويره  
الى الامثل قضية دقيقة وحساسة للغاية ولتتطلب  
مشاركة فكرية ومهنية متطورة ومتخصصة لا على  
النطاق القطري فحسب، وانما تتطلب ايضاً على  
النطاقين العربي والدولي عبر ندوة عالمية هي الندوة  
العالمية الفكرية لجامع الدولة الكبير في بغداد وتراث  
العارة العربية الإسلامية .

والله ولي التوفيق .

بتوجيه الدعوة الى سبعة من الاستشاريين، عالميين  
وعراقيين، عرباً واجانب، ليقوموا باعداد التصاميم  
المبدئية للمسجد الكبير، حيث قدموا - من خلال  
دراساتهم المتميزة والمستفيضة - تصاميم ذات اهمية  
معمارية بالغة في التصميم والتعبير، وتشير بادراك عميق  
الى اهمية المشروع بابعاده التاريخية ومميزاته الفنية لتدل

معماري يجسد فيه استمرار التراث الحضاري ويبرز  
التطلع المستقبلي للأمة، ليكون مغلماً دينياً متميزاً  
للدولة، تمارس فيه عبادة الخالق تبارك وتعالى، وتدرس  
فيه فلسفة وتعاليم الاسلام الحنيف .

ولغرض تحقيق هذه الاهداف البناء الكبيرة، فقد  
قامت امانة العاصمة ووزارة الاوقاف والشؤون الدينية

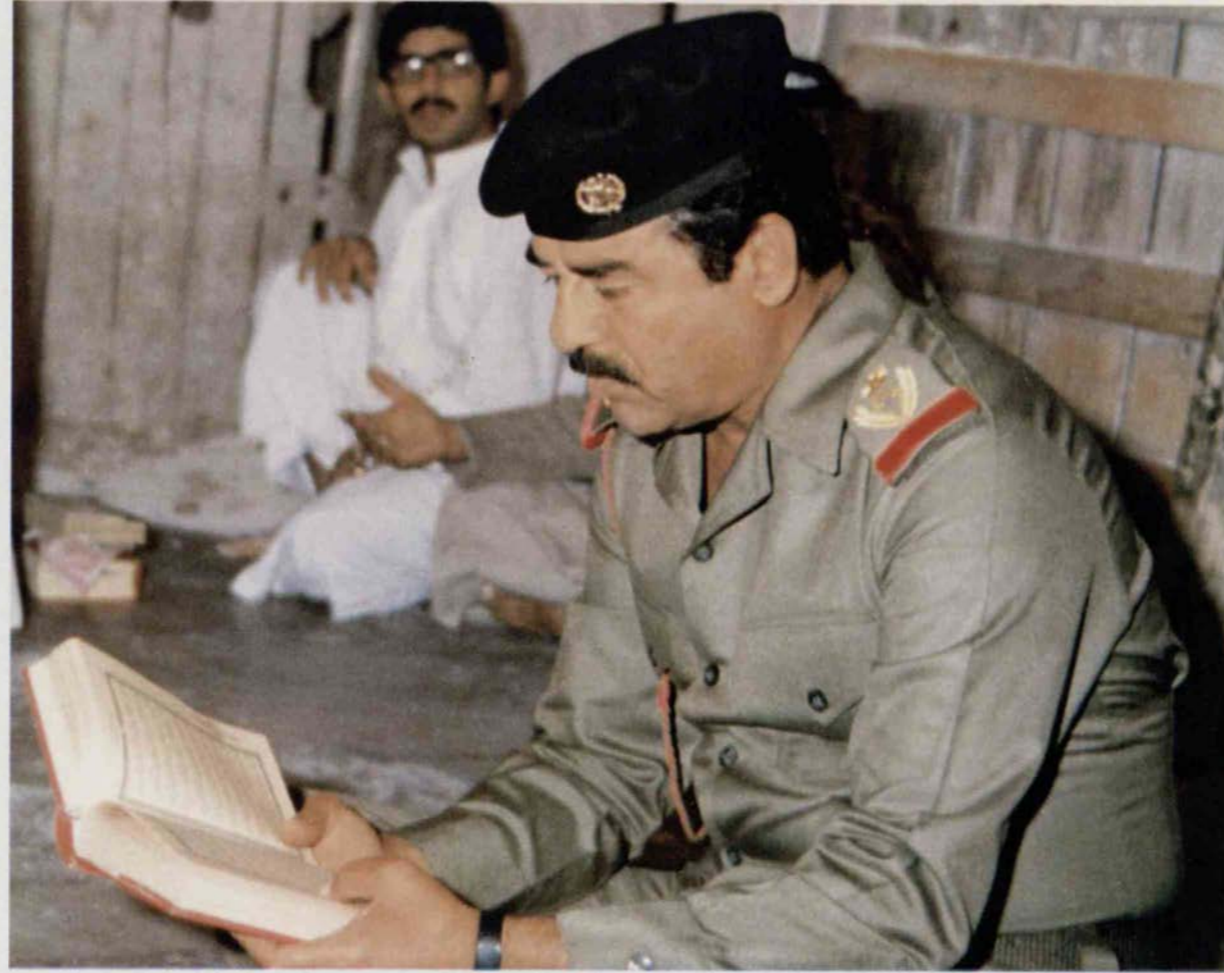

Messenger Mohammed (may Allah's blessing and peace be upon him), the mysteries of religion, and its inexhaustible goodly treasures. It has opened its doors to all comers from every remote corner to study Arabic sciences, including eloquence, rhetoric, grammar and morphology, and all the means and requisites for learning the Arabic language in which the Holy Qur'an was revealed. They were thus enabled to experience the grandeur of the Islamic religion, acquire a generous share in the knowledge of the secrets of inimitability of its style and content, and to arm themselves with scholarships and jurisprudence so that they may safeguard the true religion from atheists and heretics, and from those who seek to harm the great religion of Islam.

In this way the mosque has imparted to them knowledge, breadth of vision, and specialisation in language and logic, in addition to providing them with jurisprudence and fundamentals of the Faith.

This positive and constructive role which the mosque has played in the lives of Muslims and in the development of Islam has given Arab Islamic civilisation an evolutionary Islamic momentum, and inspired by its originality and quintessence successive generations with intellectual and traditional radiance which broadened their horizons, kept pace with the spirit of every age, and harmonised with all stages and phases of the peoples' development.

لقد ازدهرت الحضارة العربية بفضل الاسلام حتى  
بلغت اقصى ما عساها ان تبلغه في السعة والقوة  
والشمول والانتشار بفضل الايمان بعدالته، وسمو  
مبادئه، وبفضل عوامل اخرى متشابكة ومتلاحقة،  
وكان المسجد من بينها ومن اولى عوامل انتشارها في  
العالم . لقد شيدت المساجد في صدر الاسلام في العراق  
- وفي بغداد - لتلعب دوراً بارزاً في حياة المسلمين،  
فصارت بحق مراكز الاشعاع الفكري والتربوي للدين  
الاسلامي الذي نهض بالحياة الى مستوى عال ورفيع  
وترعرعت في ضلاله واكنافه الحضارة العربية  
الإسلامية بمخائصها ورسوخها وشموليتها واستقطابها  
لبنى المعمورة .

وبعثاً لهذا الدور الريادي التاريخي الروحي والفكري  
لبغداد، وجه السيد الرئيس القائد المناضل صدام حسين  
رئيس مجلس قيادة الثورة، رئيس الجمهورية، اهتمامه الى  
بناء جامع الدولة الكبير في بغداد، بصيغة تكوين

Arab civilisation flourished under the  
auspices of Islam until it reached its maxi-  
mum potential of scope, power, comprehen-  
siveness, and coverage, thanks to the deep  
faith in its justness, the sublimeness of its  
principles, and other interlinked and conse-  
quential factors; the mosque being the most  
powerful factor in the spread of Islam.

The earliest mosques were built in Iraq - in  
Baghdad - so that they might play a promi-  
nent part in the life of Muslims, and they  
became true centres of intellectual and educa-  
tional illumination for the Islamic religion,  
which elevated life to an exalted level, in the  
shade of which Arab Islamic civilisation grew  
and flourished with all its qualities, stability,  
comprehensiveness, and unity of purpose for  
the inhabitants of the earth.

To revive this pioneering, historical, spiritual,  
and intellectual role of Baghdad, the fighting  
President and Leader Saddam Hussein, Chair-  
man of the Revolutionary Command Council,  
President of the Republic, directed his  
attentions towards the building of the Grand

### The Mosque in Islam and in Arab Islamic Civilisation

The mosque has occupied a pioneering posi-  
tion in Islam, unifying and gathering Mus-  
lims together under the banner of the Qur'an,  
and had the greatest influence in strengthen-  
ing the ties of intimacy and solidarity among  
them. They gather in the mosque daily, to  
attend the prayers which forbid them to com-  
mit indecency and evil, and to deliberate over  
their affairs in accordance with the true reli-  
gion which has come as a blessing to man-  
kind, exhorting them to do good works and  
to refrain from sinful acts.

The mosque has refined the Muslim indivi-  
dual and kept him from the perpetration of  
evil and idolatry; it has urged him to be  
charitable and to do good work; and it has  
played a significant and active role in famili-  
arising the Muslim with the affairs of his reli-  
gion, his duties, and his responsibilities. It  
taught him science, jurisprudence, interpreta-  
tion of the Qur'an, the biography of the Great

## مسيرة مسابقة جامع الدولة الكبير

بموجب قرار صادر من رئاسة ديوان رئاسة الجمهورية، تم تشكيل لجنة جامع الدولة الكبير في صيف عام ١٩٨٢، برئاسة الاستاذ رفعة الجادرجي مستشار أمانة العاصمة وعضوية كل من:

١ - د. جنين لطف الله كنانه ممثلاً لوزارة الاوقاف والشؤون الدينية.

٢ - المهندس حلیم وتوت ممثلاً لوزارة الاسكان والتعمير

وتم في شهر آب/١٩٨٢ تسمية السيد (جورج دادلي)، مستشاراً فنياً ومنسقاً للمشروع. وكان قد تم في ١٩٨٢/٧/٢١ دعوة اثنين وعشرين مكتباً استشارياً، عراقياً، عربياً، واجنبياً، ليقدموا وثائق تأهيلهم - للمسابقة، الى مديرية التصاميم بامانة العاصمة، بموعد يقع اقصاه في ١٩٨٢/٩/١٦.

- اعتذر المدعو رقم (١٣)، المركز القومي للاستشارات الهندسية والمعمارية، عن المشاركة في المسابقة.

- تم اتحاد بين المدعو رقم (١٢) - الاستشاري العراقي، والمدعو رقم (١٤) - المشغل المعماري/ريكاردو بوفيل - كما قبلت اللجنة، مشاركة مكتب برونو فرينجي - فانكوفر - كندا، في المسابقة، وهذا بلغ عدد المكاتب التي تم استلام وثائق تأهيلها عشرين مكتباً.

### التأهيل:

ارسلت الدعوات والمعلومات المدرجة ادناه، الى ٢٢ مكتباً معيارياً تعلن لهم فيها بدء مسابقة جامع الدولة الكبير العالمية (مغلقة ومحدودة).

صيغة الدعوة للمشاركة في المسابقة.

١٠ تنوي الحكومة العراقية احالة تصميم جامع الدولة، ولغرض اختيار المعماري المصمم، فستقام مسابقة عالمية مغلقة، وباعتباركم معيارياً من عشرة معاريين دعوا للمشاركة في هذه المسابقة. نود قيامكم - بمايلي:

٢٠ تقديم الوثائق التي تبين قابلياتكم في هذا النوع من العمارة الى هذه الدائرة، وخاصة:

٢٠١ خبرتكم في تصميم المساجد، ومدى تمكنها من تغطية كل من الأنشائيات والخدمات .. الخ  
٢٠٢ ذكر الجهة العراقية، أو العالمية المشاركة معكم.

### Form of invitation to participate in the competition

- 1.0 The Iraqi Government intends to award a design of the State Mosque, and in order to select the designing architect, a closed international competition will be held. As one of the architectural firms invited to take part in the competition, we would request you to take the following steps:
- 2.0 Submit documents demonstrating your capability in this type of architecture to this department, and in particular:
  - 2.1 Your experience in the design of mosques and the extent to which it can over infrastructures, services, etc.
  - 2.2 An indication of the Iraqi or international concern collaborating with your firm.
  - 2.3 Name of the expert in Islamic Architecture in partnership with you.
  - 2.4 Name of the expert specialist in Islamic history working with you.

### Pre-Qualifications

The invitation and information quoted below were sent to twenty-two architectural firms, announcing the commencement of the International State Grand Mosque Competition (closed and limited).

The invited firm No. 13, National Centre for Engineering and Architectural Consultancies, asked to be excused from taking part in the competition.

There was a merger between the invited firm No. 12 - an Iraqi Consultant - and the invited firm No. 14 - Ricardo Bofill, Architects - and the Committee also accepted the participation of Bruno Freschi, of Vancouver, Canada, in the competition. The number of firms from whom pre-qualification documents were received was, accordingly, twenty.

In August, 1982, Mr. George Dudley was appointed Technical Consultant and Co-ordinator to the project. On July 21, 1982, twenty-two consultant firms - Iraqi, Arab, and foreign - were invited to submit pre-qualification documents for the competition to the Directorate of Design at the Municipality of the Capital not later than September 16, 1982.



- ٢,٣ تسمية خبير العمارة الاسلامية والرياضة المشارك  
معكم
- ٢,٤ تسمية الخبير المتخصص في التاريخ الاسلامي  
والذي يعمل معكم .
- ٢,٥ تسمية كل من معمار المناظر الطبيعية ، ومهندس  
النقل اللذين يعملان معكم
- ٢,٦ عرض ملخص عن توزيع المهام .
- ٣,٠ تقديم شهادات تأييد متعددة من ارباب عمل ،  
تفصل مساهمتكم في تصميم المساجد .
- ٤,٠ تدرج متطلبات جامع الدولة الكبير ، وفق ما  
يلي :
- ٤,١ الاستيعاب ٣٠٠٠٠ شخص
- ٤,٢ مصلى للنساء يسع ٣٠٠٠ شخص
- ٤,٣ ساحة للصلوات الخمس ، تسع ١٠٠٠ شخص
- ٤,٤ ساحة صلاة مكشوفة تسع ٤٠٠٠ شخص
- ٤,٥ مكتبة رئيسة تستوعب ١٠٠٠٠٠ كتاب ، و ٥٠٠٠٠  
مخطوطة

### Brief for the State Grand Mosque Competition

By virtue of a Decree issued by the Chairman of the Council of the Presidency of the Republic, a State Grand Mosque Committee was set up in the summer of 1982 under the chairmanship of Mr. Rif'at al-Chadirji, Consultant to the Municipality of the Capital, and with the membership of:

1. Dr. Lutfallah Jenin Kitanah, representing the Ministry of Endowment and Religious Affairs.
2. Mr. Haleem Watwat, representing the Ministry of Housing and Development.

- الايضاحات والتعديلات اللاحقة :
١٠. تقرر تأجيل موعد التقديم الى ١٦/٩/١٩٨٢
  ٢٠. يمكن لنفس الخبر ان يشارك مع اكثر من متسابق واحد اذا وافق الخبر المعني على ذلك
  ٣٠. يقتصر التقديم في هذه المرحلة على عرض وثائق التأهيل ولا يشمل تقديم تصاميم
  ٤٠. الخبرة الواسعة في مجال التراث الاسلامي ، او في الاعمال ذات - المدلولات الكبيرة يمكن ان تؤهل لمتطلبات الشرط في فقرة ٢.١ .
  ٥٠. كل الايجابيات على الاسئلة وايجابيات الخلاصة ، ستعمم على كافة المتسابقين بما فيهم الذين لم يحضروا لقاء الخلاصة قبل تاريخ ١٩/١١/١٩٨٢ وسيساعد رب العمل المتسابقين في ترتيبات السفر .



- ٤,٦ موقف سيارات يستوعب ١٢٠٠ سيارة، و ١٢٠ باصاً .
- ٤,٧ تأمين التجهيزات ووسائل الراحة لـ ١٠ اداريين تقريباً .
- ٤,٨ تأمين التجهيزات، ووسائل الراحة لـ ٤٠ اماماً زائراً .
- ٤,٩ قاعة اجتماع تسع ٣٠٠ شخص .
- ٤,١٠ قاعة اجتماع تسع ٨٠٠ شخص، مع جناح خاص للنساء يسع ٢٠٠ نسمة
- ٤,١١ معهد تدريس ذو عشرة صفوف .
- ٤,١٢ معهد تدريس القرآن الكريم ذو ستة صفوف .
- ٤,١٣ مطعم يسع ٥٠٠ شخص مع كامل تجهيزات المطبخ الضرورية .
- ٤,١٤ رواق لبيع التوليف والكتب الدينية .
- هذا وبقرار من لجنة جامع الدولة الكبير تم اعتماد عدد المدعوين الى - المسابقة في المشروع اعلاه ٢٢ معيارياً .

- 2.5 Name of the landscape architect and the transport engineer working with you.
- 2.6 A summary of the distribution of functions.
- 3.0 Submission of several certificates of confirmation from employers stating your contribution to mosque design.
- 4.0 Requirements in respect of the State Grand Mosque are as follows:
  - 4.1 Capacity 30,000 persons.
  - 4.2 Prayer area for females with a capacity for 3,000 persons.
  - 4.3 A yard for the Five Prayers, with a capacity for 1,000 persons.
  - 4.4 An open prayer yard with a capacity for 4,000 persons.
  - 4.5 Main library with a capacity for 100,000 books and 50,000 MSS.
  - 4.6 Car park with a capacity for 1200 cars and 120 buses.
  - 4.7 Provision of services and amenities for 10 administrators, approx.

- 4.8 Provision of services and amenities for 40 visiting Imams (prayer leaders).
- 4.9 Conference hall for 300 persons.
- 4.10 Conference hall for 800 persons, with a ladies' wing with a capacity for 200 persons.
- 4.11 A teaching institute with ten classrooms.
- 4.12 An institute for teaching the Holy Qur'an, with six classrooms.
- 4.13 Restaurant with a capacity for 500 persons, with all the necessary kitchen equipment.
- 4.14 An arcade for the sale of religious publications.
- By a decision of the State Grand Mosque Committee, the number of firms invited to take part in the competition for the project was increased to twenty-two. Subsequent clarifications and amendments:

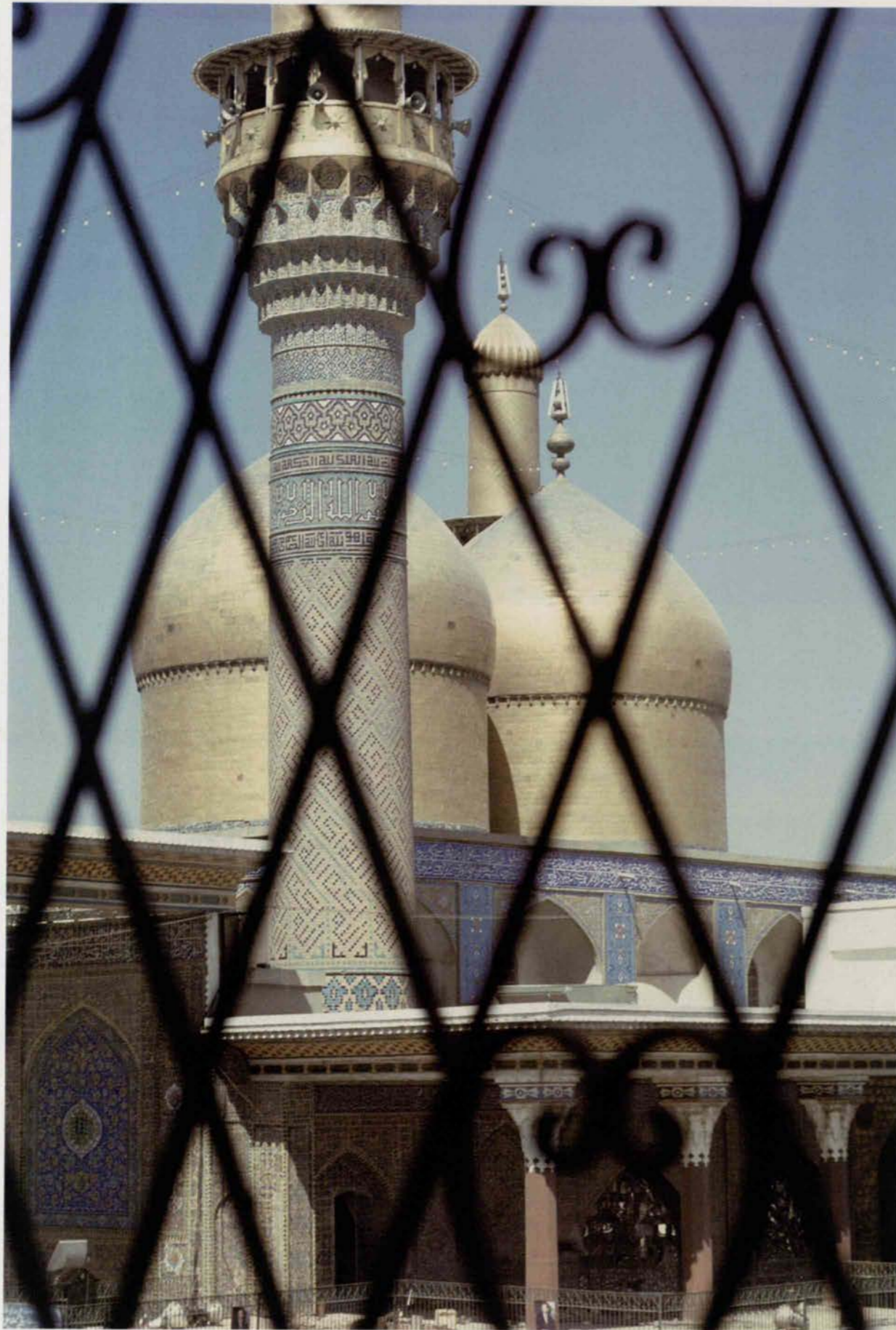

- المؤسسات المدعوة للتأهيل في مسابقة جامع الدولة الكبير:
- ١ - معاذ الألوسي / تيست - بغداد - العراق
  - ٢ - قحطان المدفعي - ويلز - المملكة المتحدة
  - ٣ - رولف كوتبرود - شتوتكارت - ألمانيا الغربية
  - ٤ - مكية ومشاركوه - لندن - المملكة المتحدة
  - ٥ - فنتوري، رواخ وسكوت براون فلادلفيا، بي اي، الولايات المتحدة (بنسلفانيا)
  - ٦ - كلمان، مكينل وود، بوسطن، ماشوسس - الولايات المتحدة
  - ٧ - مينورو تكياما - طوكيو - اليابان
  - ٨ - بلانار - بغداد - العراق
  - ٩ - راسم بدران - عمان - الاردن
  - ١٠ - مارجلو د. اوليفو - روما - ايطاليا
  - ١١ - ريتشارد انكلاند ومشاركوه فلنتا - مالطا
  - ١٢ - الاستشاري العراقي - بغداد - العراق
  - ١٣ - المركز القومي للاستشارات الهندسية والمعمارية
- ١٤ - ريكاردو بوفيل - مشغل العارة - برشلونة - اسبانيا
  - ١٥ - باولو بورتوكيزي - روما - ايطاليا
  - ١٦ - سامان اسعد كمال ومشاركوه - بغداد - العراق
  - ١٧ - محمود العلي ومشاركوه - بغداد - العراق
  - ١٨ - علي الموسوي - بغداد - العراق
  - ١٩ - عدنان اسود - بغداد - العراق
  - ٢٠ - سمير الشوانة - بغداد - العراق
  - ٢١ - فاضل عجينة - بغداد - العراق
  - ٢٢ - برونو فريجي فانكوفر - كندا
- في شهر ايلول من عام ١٩٨٢ تشكلت لجنة الاعتماد من السادة:
- ١ - الدكتور جنين لطف الله كتانه عضو اللجنة - ممثل وزارة الاوقاف والشؤون الدينية
  - ٢ - حلیم وتوت عضو اللجنة - ممثل وزارة الاسكان والتعمير
  - ٣ - السيد جورج دادلي المستشار الفني والمنسق العام للمشروع

During the same month the Adjudication Committee selected seven competitors to participate in the competition:

1. Maath Alousi/Test, Baghdad, Iraq.
  2. Rasem Badran, Amman, Jordan
  3. Bofill, Iraq Consult/Barcelona, Spain/ Baghdad, Iraq.
  4. Kahtan Al-Madfai/Wales, U.K.
  5. Makiya & Partners, London, U.K.
  6. Minoru Takeyama, Tokyo, Japan.
  7. Venturi, Rauch, & Scott Brown, Philadelphia, Pennsylvania, U.S.A.
- In October, 1982, the seven competitors were notified of the commencement of the competitions as from October 1, 1982.
  - In November, Dr. Sabah Hussain Al'Azzawi, Director of Design at the Municipality of the Capital, was appointed Chairman of the Committee for the State mosque in lieu of Mr. Rif'at Al-Chadirji.
  - In November of the same year, written questions were submitted by the competitors, and a question-and-answer-meeting was held. The competitors and their representatives visited the site, and replies were forwarded to all entrants.
  - All entrants submitted their works on January 20, 1983.
  - The Adjudication Committee comprising:
    1. Rif'at Al-Chadirji - Iraq
    2. Dr. Dugan Kuban, Turkey
    3. Prof. Stephano Bianca, Switzerland
 held meetings from February 1 to February 3, 1983, and unanimously issued its recommendations. The meetings were attended by:
    - The Under Secretary for the Ministry of Endowment and Religious Affairs.
    - Dr. Sabah Hussain Al'Azzawi, Chairman of the State Grand Mosque Committee, Director of Design at the Municipality of the Capital.
    - Mr. George Dudley, Technical Consultant and General Co-ordinator for the State Grand Mosque Project.

- ٤- الدكتور صباح حسين العزاوي مدير التصاميم - امانة العاصمة.
- في نفس الشهر قامت لجنة الاعتماد باختيار سبعة متسابقين للمشاركة في المسابقة وهم كل من:
- ١- معاذ الالوسي/تيسر - بغداد العراق  
٢- راسم بدران/عمان - الاردن  
٣- بوفيل - الاستشاري العراقي/برشلونة - اسبانيا/بغداد - العراق  
٤- قحطان المدفعي/ويلز، المملكة المتحدة  
٥- مكيه ومشاركوه/لندن - المملكة المتحدة  
٦- مينورو تكياما/طوكيو - اليابان  
٧- فنتوري، رواخ وسكوت براون، فيلادلفيا - بنسلفانيا - الولايات المتحدة.
- في تشرين اول/١٩٨٢، تم ابلاغ المتسابقين السبعة ببدء المسابقة اعتباراً من الاول من تشرين اول عام ١٩٨٢
- في شهر تشرين ثاني، تم تعيين الدكتور صباح حسين العزاوي مدير التصاميم بامانة العاصمة، رئيساً للجنة جامع الدولة، بدلاً من الاستاذ رفعة الجادرجي.
- في شهر تشرين ثاني من العام اعلاه، قدمت الاسئلة مكتوبة من قبل المتسابقين وتم عقد اجتماع الاسئلة والاجوبة، وقام المتسابقون وممثلوهم بزيارة الموقع، وارسلت الاجابة الى كافة المتسابقين.
- قدم كافة المتسابقين في ١٩٨٣/١/٢٠ اعطاهم عقدت هيئة التحكيم المؤلفة من:
- ١- رفعة الجادرجي العراق  
٢- الدكتور كوبان دوكان تركيا  
٣- البروفسور ستفانو بيانكا سويسره
- اجتماعاً للفترة من ١٩٨٣/٢/١ الى ١٩٨٣/٢/٣ واصدرت توصياتها بالاجماع، وقد حضره كل من:
- وكيل وزارة الاوقاف والشؤون الدينية  
- الدكتور صباح حسين العزاوي، رئيس لجنة جامع الدولة الكبير، مدير التصاميم بامانة العاصمة.  
- السيد جورج دادلي - المستشار الفني والمنسق العام لمشروع مسجد الدولة الكبير.

- 1.0 The date for the submission of entries was postponed to September 16, 1982.
- 2.0 The same expert may take part with more than one entrant if the expert concerned agrees to such an arrangement.
- 3.0 Presentation at this stage shall be confined to the submission of pre-qualification documents and does not include the submission of designs.
- 4.0 Wide experience in the field of Islamic culture or in projects of considerable importance may qualify for the requirements stated in paragraph 2.1 above.
- 5.0 All replies to questions and summarised replies will be circularised to all entrants, including those who have not attended the final meeting, before November 19, 1982. The Employer will assist entrants in making travel arrangements.

**Firms invited to submit pre-qualifications to the State Grand Mosque Competition**

1. Maath Alousi/Test - Baghdad, Iraq.
2. Kahtan Al-Madfai, Wales, United Kingdom.
3. Rolf Gutbrod, Stuttgart, West Germany.
4. Makiya Associates, London, United Kingdom.
5. Venturi, Rauch and Scott Brown, Philadelphia, PA, USA.
6. Kallmann, McKinnell and Wood Boston, Mass., USA.
7. Minoru Takeyama, Tokyo, Japan.
8. Planar, Baghdad, Iraq.
9. Rasem Badran, Amman, Jordan.
10. Mareello d'Olivo, Rome, Italy.
11. Richard England + Partners, Vellella, Malta.
12. Iraq Consult, Baghdad, Iraq.
13. National Centre for Engineering and Architectural Consultancy, Baghdad, Iraq.
14. Ricardo Bofill, Taller de Arquitectura, Barcelona, Spain.

15. Paolo Portoghesi, Rome, Italy.
16. Saman Kamal and Associates, Baghdad, Iraq.
17. Mahmood Al-Ali and Partners, Baghdad, Iraq.
18. Ali Mousawi, Baghdad, Iraq.
19. Adnan Aswad, Baghdad, Iraq.
20. Sameer M. Al-Shiwanna, Baghdad, Iraq.
21. Fadhil Ajina, Baghdad, Iraq.
22. Bruno Freschi, Vancouver, Canada.

In September, 1982, the Adjudication Committee was formed, comprising:

1. Dr. Lutfallah Janeen Kitana Member, representing the Ministry of Endowment and Religious Affairs.
2. Haleem Watwat Member, representing the Ministry of Housing & Development
3. Mr. George Dudley, Technical Consultant and General Co-ordinator to the Project.
4. Dr. Sabah Hussain Al'Azzawi Director of Design, Municipality of the Capital.



Minoru Takeyama

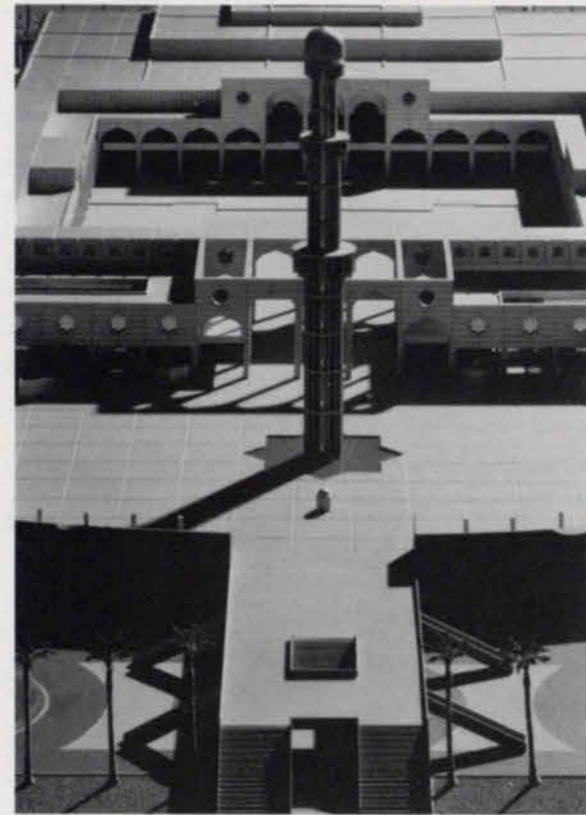

مينورو تاكاياما

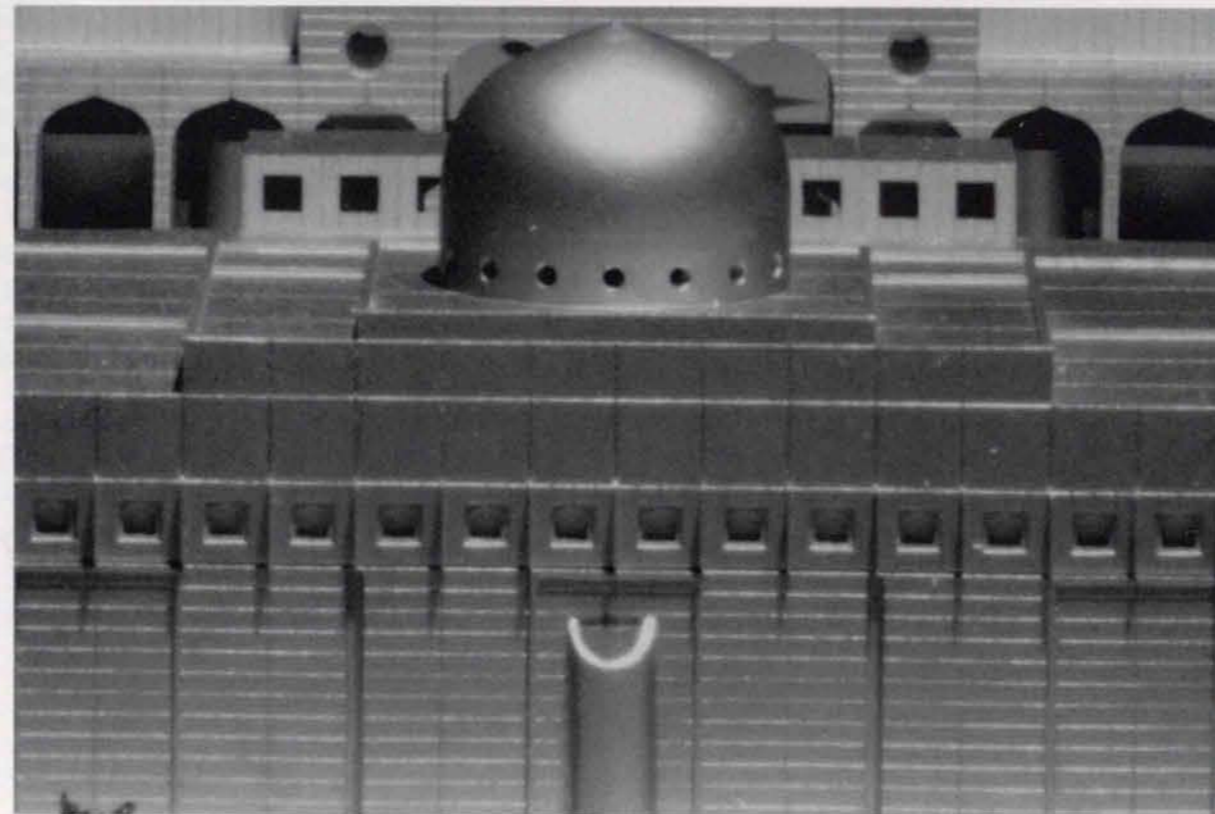

• تناسق تطوير الأشكال الهندسية وتطبيق ذلك في جميع مظاهر التصميم الشكلي والوظيفي الأمر الذي يؤدي الى تكامل الطرازات والبيئات التاريخية مع خصائص التصميم المعماري المعاصر .

#### الروابط التاريخية

وفي حلنا هذا توفر البيئة التاريخية للعراق روحاً واطاراً يعد عنوان للمشروع لتوحيد تصميمنا مع تطلعات وتحقيقات الماضي والحاضر والمستقبل .

ان أكبر الاطارات التاريخية هي المسقط الدائري لمدينة بغداد المستديرة التي أنشأها الخليفة المنصور في الدولة العباسية عام ٧٦٢، ان قطرها هو ٣٠٠٠ متر وتم حمايتها عن طريق زوجين من حلقات الحوائط المتراكمة، وفي

#### فكرة التصميم

ان مشروعنا لانشاء مسجد الدولة في عاصمة الجمهورية العراقية هو يهدف لعمل جمع منطقي للأفكار الرئيسية التالية :

- اعادة التكامل للتراث الحضري التاريخي للعراق حالياً والدولة العباسية الماضية والتعبير عن هذه الحضارة كوصلة حيوية بين الماضي والحاضر من أجل تحقيق الأمل في امتداد عقائد الاسلام في المستقبل .
- ادماج الخصائص المجردة في توجيه الزمان والمكان وارتباطه بالابداع الانساني لتأكيد الوجود الانساني في الكون .

ان فكرتنا الأساسية تجاه هذا المشروع التاريخي هي خلق كيان ديني وقومي ذي تعبير قوي وذو أبعاد جديدة مما سيخدم الروابط المستمرة للعراق العظيمة بالماضي والحاضر وذلك خلال الافتراضات المنطقية الآتية :

- الحفاظ على الروح الدينية والثقافية الاسلامية التقليدية في مشروع دائم موحد جديد .
- أهمية مسجد الدولة ببغداد بكونه «أعلى درجات التعبير في الخلق والتجسيد للمعتقدات والتطلعات الدينية والقومية والأهلية لشعب العراق وقيادته» .
- ادراك معاني خصائص العمارة الاسلامية بناء على فلسفتها في الاطار المعماري الدولي المعاصر .

State Mosque of Baghdad

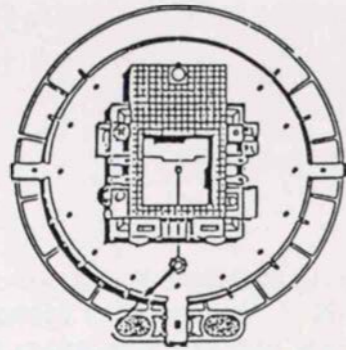

Great Mosque of Samarra

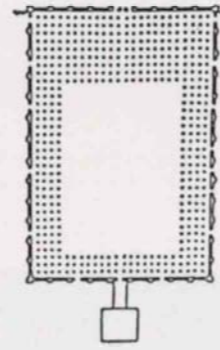

Round city of Baghdad

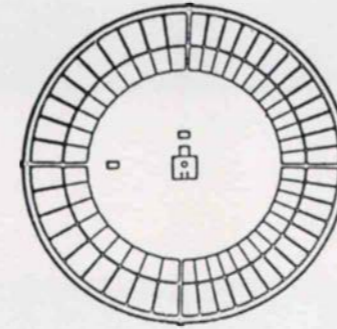

which can be seen in other early examples: the Mosque of Ahmad ibn Tulun, in Cairo, built in 876-879, and the Mosque of Qairouan in North Africa, originally constructed in 836.

Two basic frames determine the simplest sacred geometries which provide our design with a physical context that combines historical iconographic references with qualities appropriate for contemporary design.

#### Time-space Orientation

Man has ever been seeking the means to situate himself in space, time and the world of spirit and mind.

The creation of a microcosm of the universe is one of the essential needs for man to confirm his existence.

In the holy space created by the Mosque we have to establish the clearest keys beyond the physical restrictions to get out of Chaos into Cosmos.

In our solution, Islamic symbolism is the basic code to determine the architectural language, so that significance will penetrate into the inner meaning of the given form.

#### Geometric Order

Islam design is determined to a large extent by the geometric patterning whose meaning it is to provide an ordered understanding of the relationship between man and his environment. In our design of the State Mosque we have adopted a geometric order that:

1. establishes the harmony of space orchestration beyond the contradictions and conflicts often appearing between:
  - place - space
  - large scale - small scale
  - macrocosm - microcosm
  - chaos - cosmos
2. cleans the inner consciousness from a self-center to cosmic-centered attitude as one enters the Mosque.

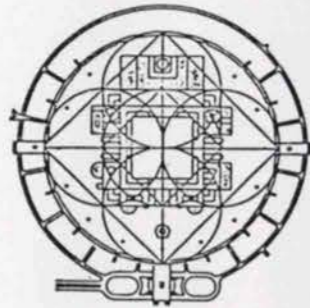

### الأشكال الهندسية

ان التصميم الاسلامي يتحدد بصورة كبيرة بالأنماط والأشكال الهندسية التي تعني توفير فهم منظم للعلاقة بين الانسان والبيئة، وفي تصميمنا لمسجد الدولة فلقد طبقنا شكل هندسي يقوم بالآتي:

١- انشاء التناسق في تصميم الشكل والعناصر بشكل كبير فوق أي تناقضات أو تضاربات تظهر كثيرا بين:

المكان - الحيز

المقياس الكبير - المقياس الصغير

العالم الكبير (الكون) - العالم الصغير

اللاتكون - الكون

٢- تحرير الاحساس الداخلي من اتجاه التركيز على النفس الى اتجاه التركيز على الكون عندما يدخل الانسان الى المسجد.

### التوجيه الزمني والمكاني

ان الانسان يقوم باستمرار بالبحث عن وسائل تمكنه من الاحساس بمكانته في المكان والزمان وفي عالم الروح والعقل.

وان خلق العالم المصغر من الكون هو أحد الاحتياجات الأساسية للانسان لتأكيد وجوده.

وفي الأماكن المقدسة التي يجسدها المسجد يجب أن نقوم بانشاء خطوط واضحة أقوى من المحددات الواقعية وذلك من أجل الخروج من حالة اللاتكون الى الكون.

وفي حلنا هذا فان الرمز الاسلامي يعد أساس تحديد اللغة المعمارية وبذلك فان الأهمية ستدخل الى عمق المعنى الداخلي للشكل المعماري.

المنتصف يوجد قصر الحكومة باب الذهب موصلا بمسجد جامع كبير، وبالرغم من أنه لا توجد أي مخلفات أثرية لهذه المدينة فان وضعها كبقوة ثقافية وعلمية ودينية يؤكد معنى أهميتها.

ان أكبر الاطارات الدينية هو مسجد سامراء، الذي بناه المتوكل عام ٨٤٧، انه مستطيل ضخم من الحوائط والأعمدة مغطى بسقف خشبي مسطح كبير ومحاط بحيز خارجي كبير عرف بأنه فناء خارجي، ان هذا التصميم هو مثل ممتاز للمبادئ والاساسيات الأصلية لتصميم المساجد والتي يمكن رؤيتها في الماضي في أمثلة أخرى مثل مسجد أحمد بن طولون بالقاهرة الذي بني عام ١٠٧٦ - ١٠٧٩ ومسجد القيروان في شمال أفريقيا الذي أنشأ أصلا في عام ٨٣٦.

وبهذين الاطارين الرئيسيين يتم تحديد أبسط الأشكال الهندسية المقدسة التي تجعل تصميمنا بيئة تجسدية تجمع الخصائص التاريخية الى الخصائص المناسبة للتصميم المعماري المعاصر.

### Design Philosophy

Our basic approach towards this historic event is the creation of a religious and national entity of the highest expression and newest dimensions that will serve as a continuing link between the great past and contemporary Iraq through the following premises:

- The conservation of traditional islamic culture and religious spirit in a new and permanent complex.
- The significance of the Baghdad State Mosque as the "highest expression in creative and physical terms of the Religious State and national beliefs and aspirations of the people of Iraq and their leadership".
- The comprehension of the semantic quality of islamic architecture based upon its philosophy and encompassing the worldwide contemporary architectural scene.

### Design Concept

Our design for the creation of the State Mosque in the capital of the Republic of Iraq seeks to provide a synthesis of the following major concepts:

- The reintegration of Iraq/Abbasid **historic heritage** and the expression of its culture as a living link between the present and the past with a hope for the future extension of the beliefs of Islam.
- The incorporation of metaphysical properties in **space-time** orientation as related to human creativity to reaffirm his existence in this universe.
- The harmonious development of **geometric order** and its correspondence in all aspects of formal and functional design which could integrate the historical settings and styles with contemporary design qualities.

### Historical Linkage

In our solution, the historical context of Iraq provides the **spirit and frame** which serves as an underlying theme to unite our design with the past, present and future achievements and aspirations.

The largest historical frame is the **circular** plan of the Round City of Baghdad designed by Calif Al-Mansur of the Abbasid Empire and founded in 762. It had a diameter of 3,000 meters and was defended by two pairs of concentric rings of walls. In the center stood the government palace, Bab al-Dhahab connected to a large congregational mosque. Although nothing of this old city remains, its significance as a focus of culture, science, and religion reaffirm its semantic importance. The most religious frame is the Great Mosque at Samarra built by Al-Mutawakkil in 847. It is an enormous **rectangle** of walls and columns covered by a large flat wooden roof and surrounded by a large outer enclosure known as a ziyadah. This design is an excellent example of the original principles of mosque design

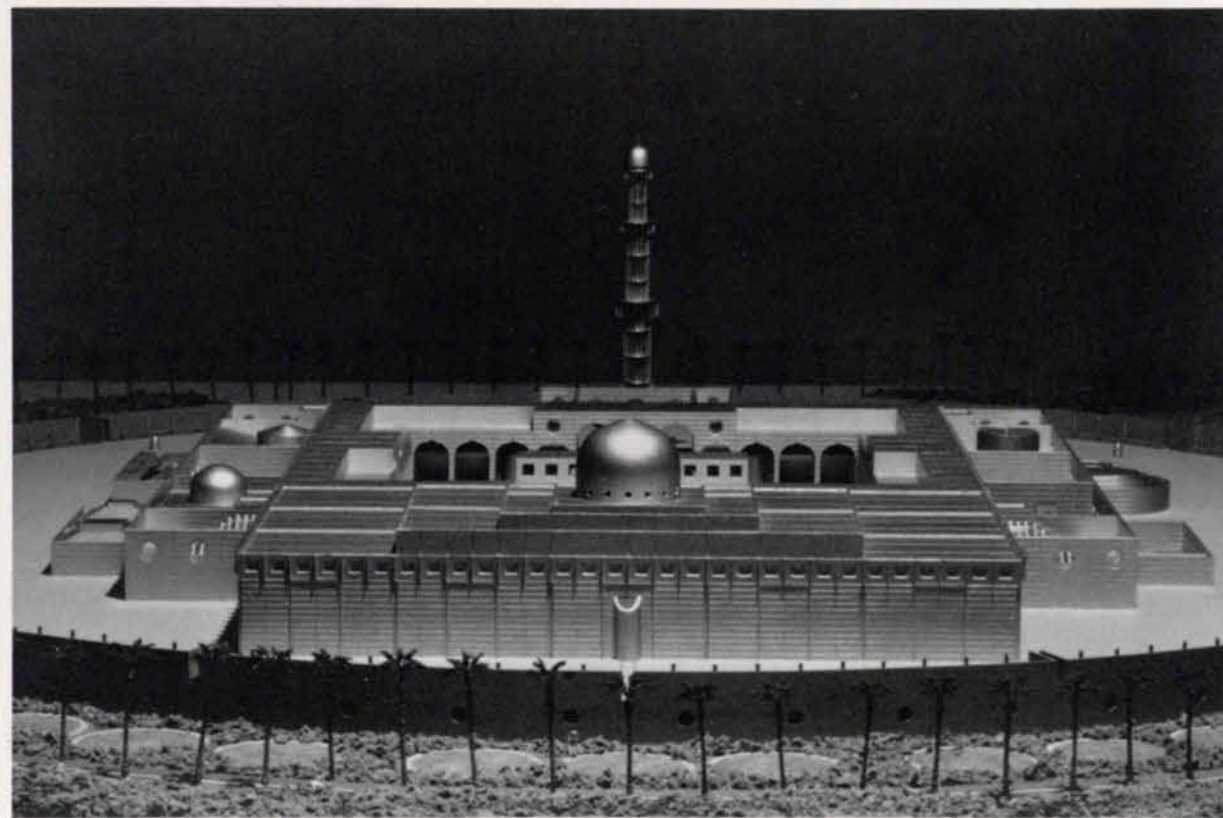
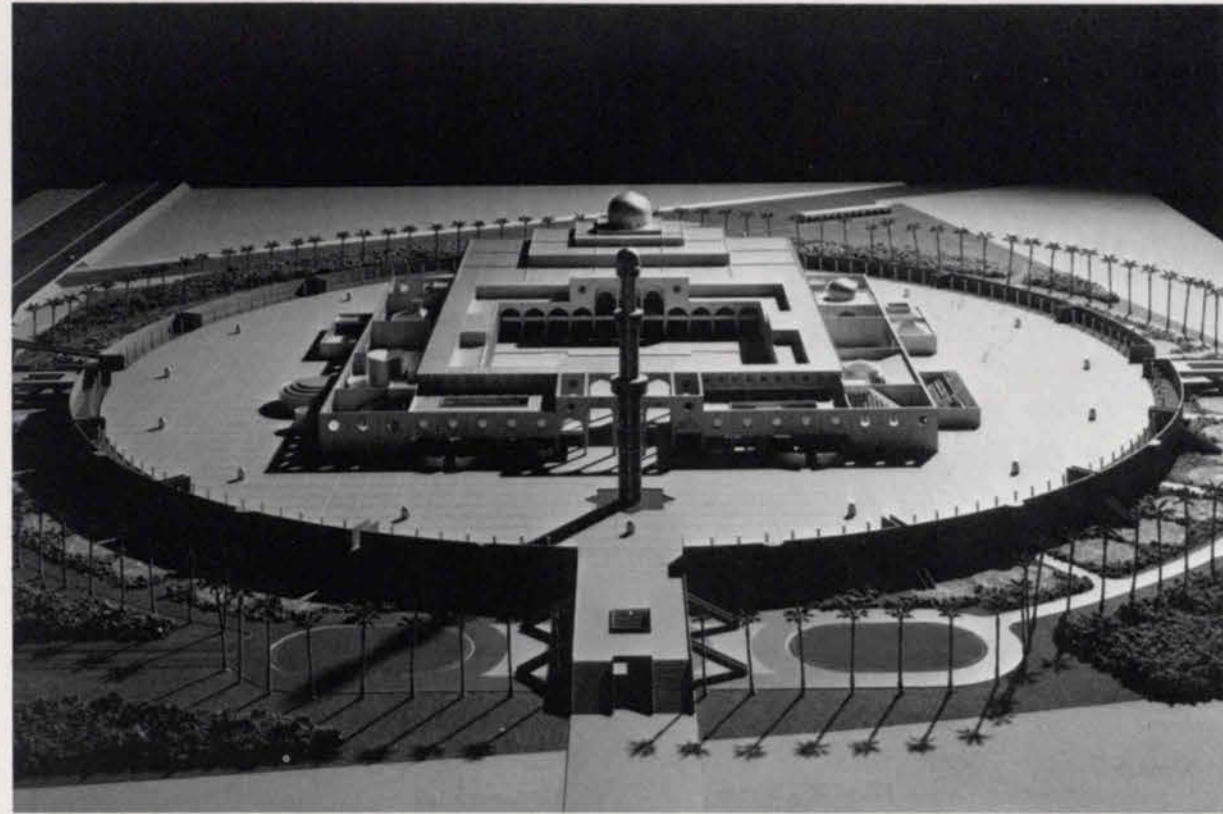

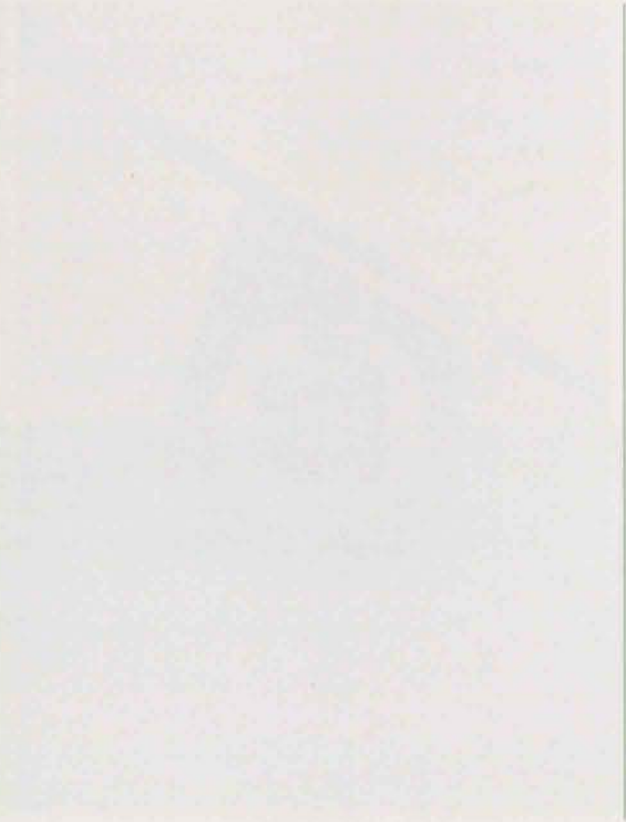
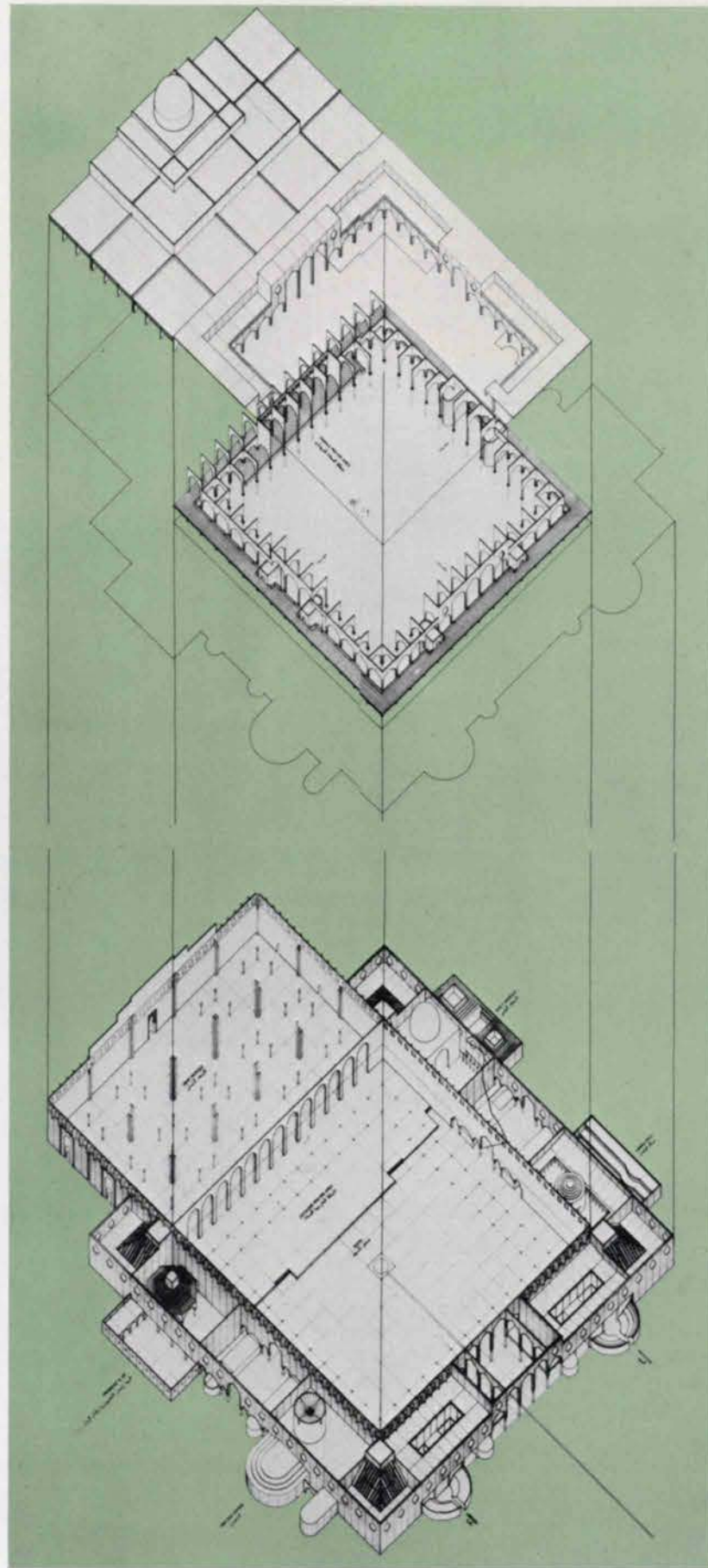

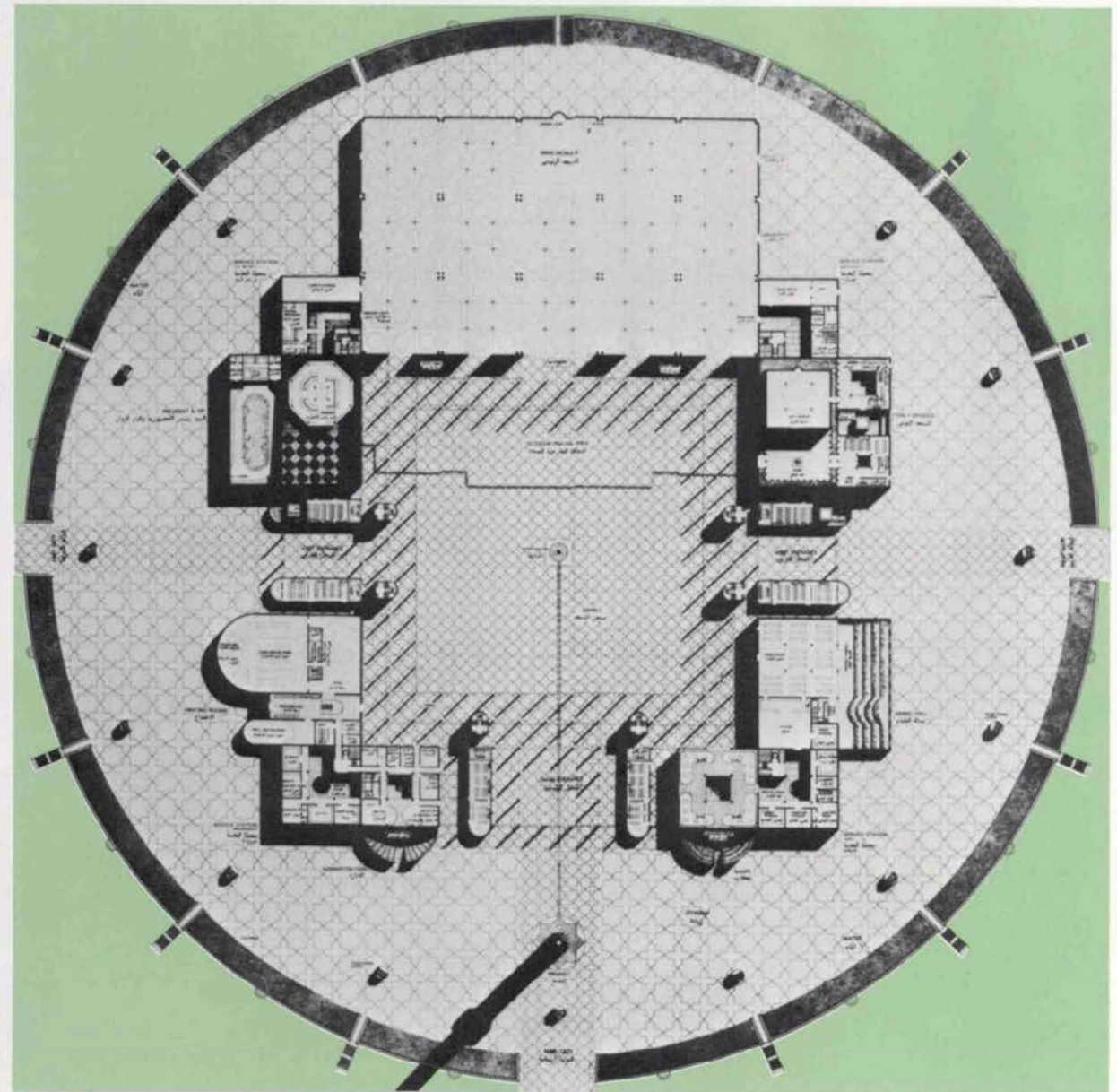
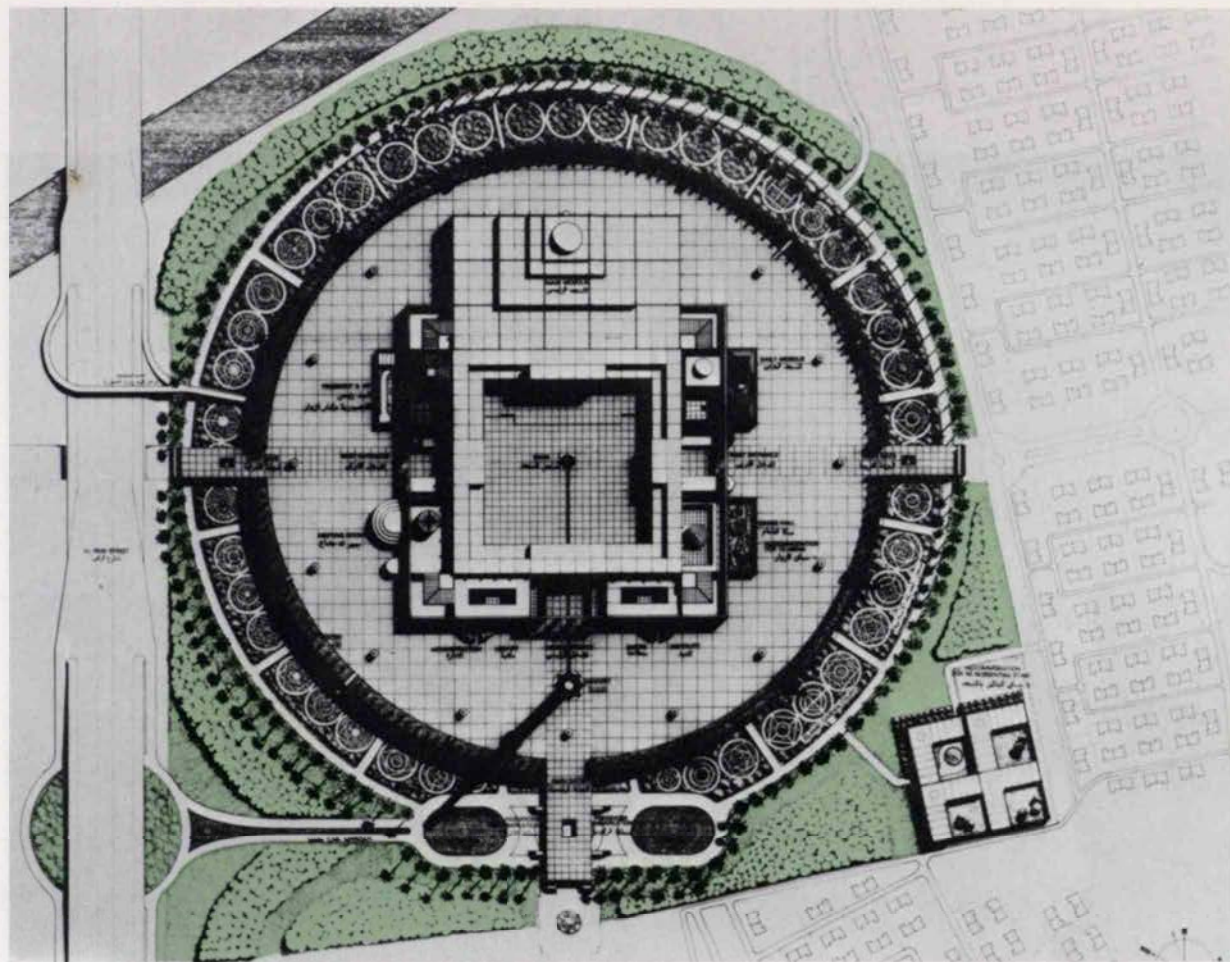
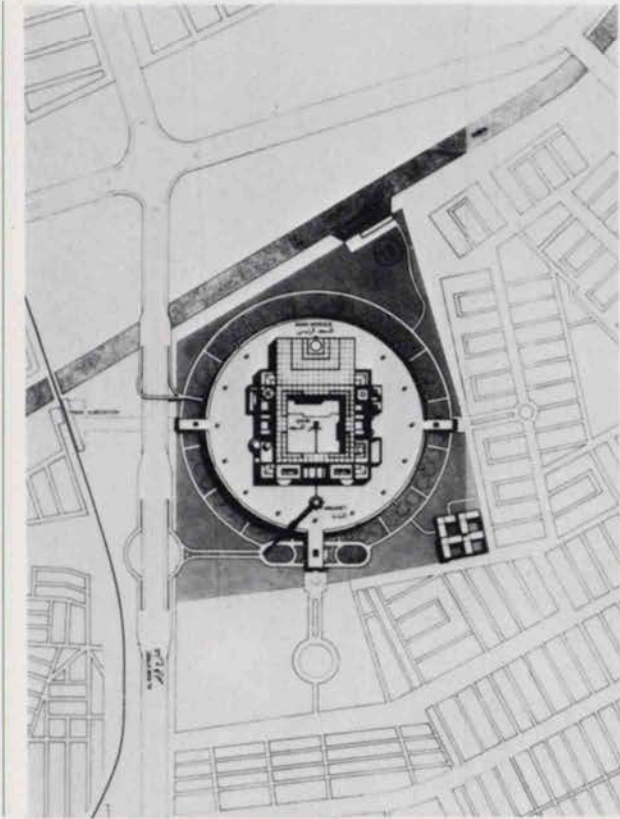

Elevations

الواجهات

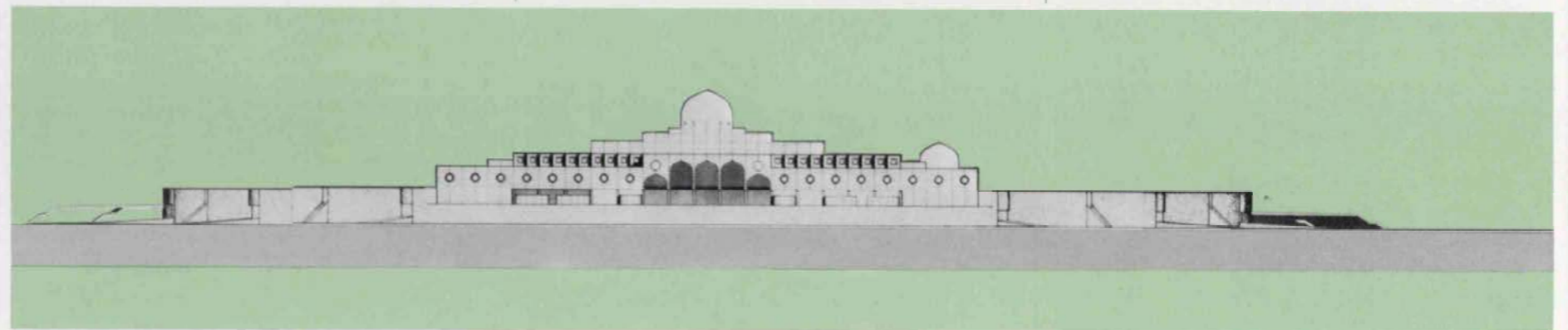
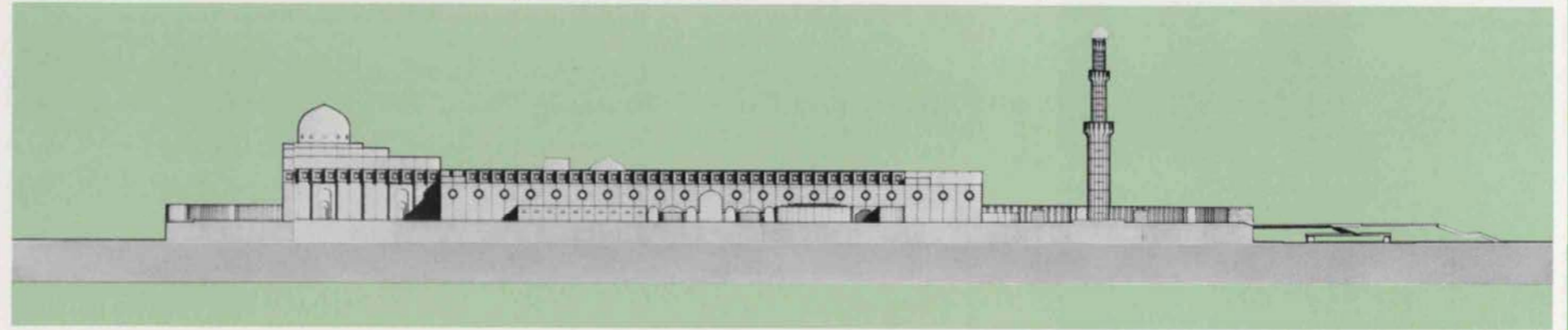

Cross Sections  
Details

مقاطع عرضية -  
تفاصيل

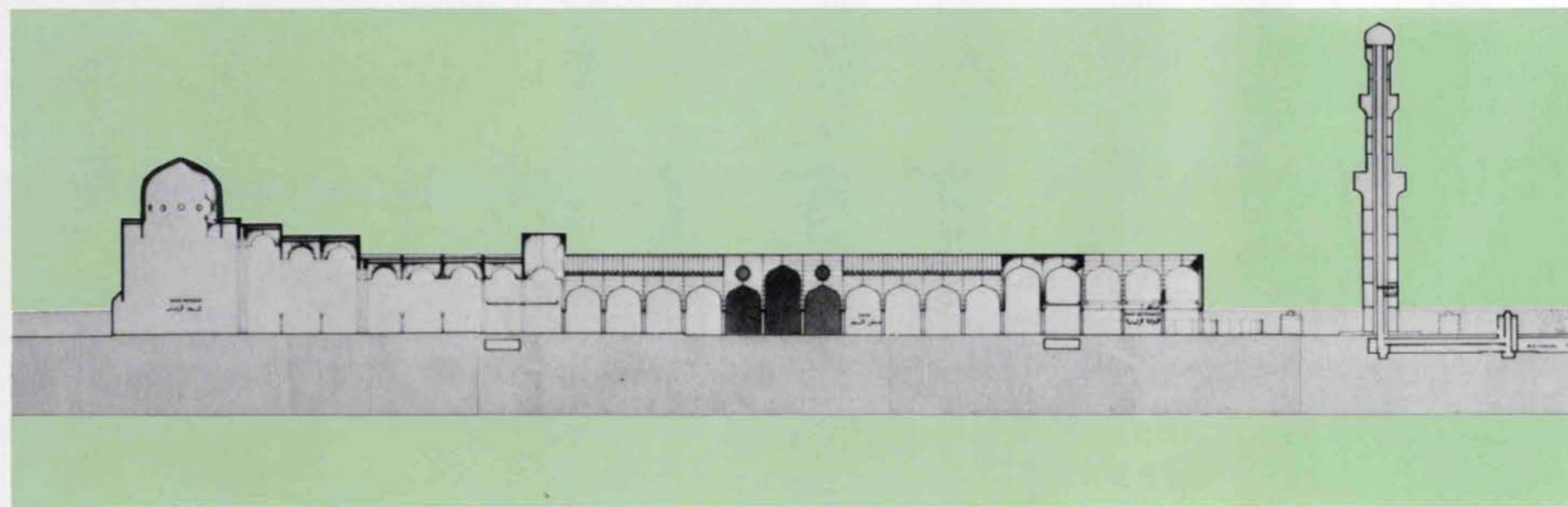
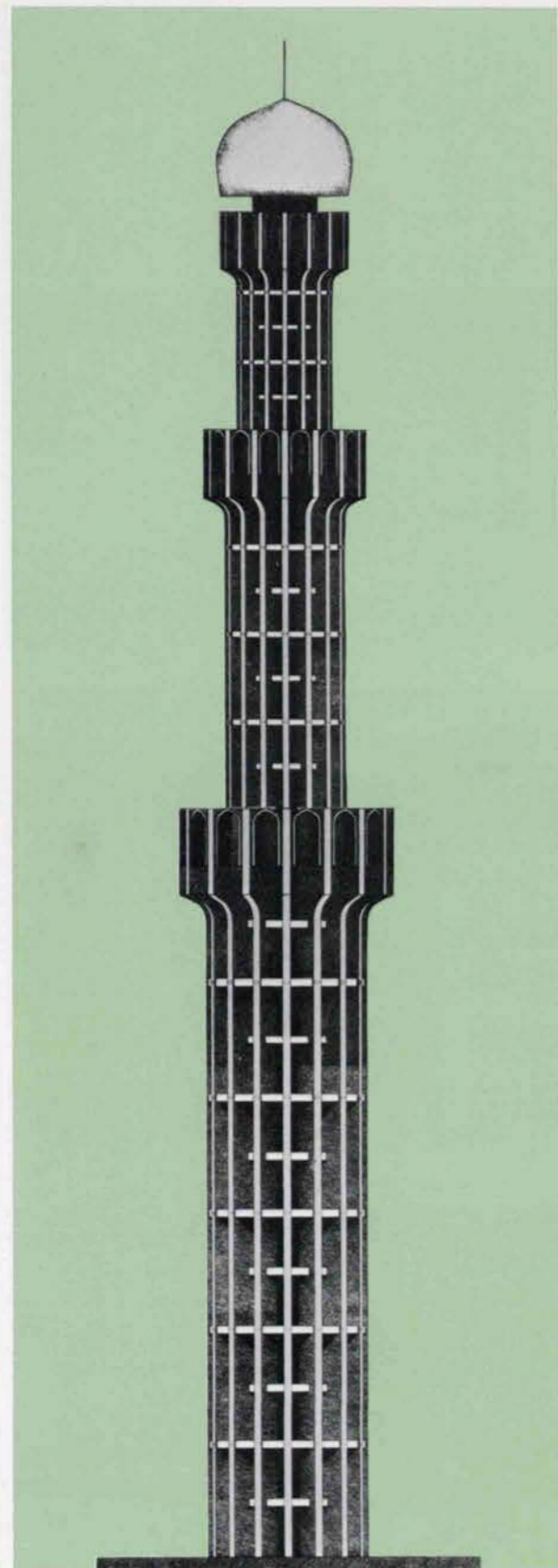



## بيان السيرة الذاتية

نبذة عن حياة المعماري مينورو تاكياما

ولد مينورو تاكياما في اليابان عام ١٩٣٤. درس في جامعة واسيدا - طوكيو (١٩٥٢-١٩٥٨) نال الماجستير عام ١٩٥٧، وجامعة هارفرد (١٩٥٩-١٩٦٠) عمل ما بين ١٩٦٠ و ١٩٦٥ مع عدد من المعماريين في الولايات المتحدة والدنمارك وبضمنهم جوسي لوس سوت، هيرو ساساكي، عصامو نوكوشي، جوردن اتزون وارن جاكوبسون وهنيك لارسن. ومنذ عام ١٩٦٥ أصبح رئيس مكتب مينورو تاكياما والاعمال المتحدة، مقره طوكيو.

اعماله الكاملة في اليابان تتضمن مساكن خاصة مثل (اتيليه انديكو - وهو ستديو خاص به) سايورو (١٩٧٦)، ومساكن عامة: فنادق مثل فندق بفرى ثوم في هوكلاو (١٩٧٣) - مستشفيات مثل مستشفى ناكلورا لجراحة الدماغ في سايورو (١٩٧٨).

ابنية تجارية وصناعية مثل: ايشي بان كان، وفي بان كان في طوكيو (١٩٧٠) وشركة البيبسي كولا في هوكيدو (١٩٧٢). شارك في العديد من المعارض مثل: «ما بعد التحديث في اليابان ١٩٨٢» (في الدنمارك) تارا ٢ (١٩٨٢) في بولنده المعرض المعماري العالمي (كل سنتين) في بلغاريا، (١٩٦١)، الموجة المعمارية الجديدة في اليابان (١٩٧٦) في الولايات المتحدة وغيرهم. كتب تاكياما عدة كتب ومقالات في المجلات اليابانية، كما وانه عمل بصفة ناقد ومحاضر واستاذ زائر في جامعات اليابان وكندا وهنج كونج والولايات المتحدة الامريكية.

كما فاز بعدة جوائز منها، الجائزة الخاصة للمعرض العالمي للسنتين (١٩٦١) في بلغاريا. وقد جاء ذكره بصفة فخرية في المسابقة الدولية للمركز الاسلامي الثقافي في مدريد (١٩٨٠)، زمالة ويلرايت من جامعة هارفرد (١٩٧١) وجوائز معمارية اخرى.

## Curriculum Vitae

Minoru Takeyama  
Architect

Minoru Takeyama was born in Japan in 1934 and studied at Waseda University, Tokyo (1952-58), receiving his M. Arch in 1957, and at Harvard University on a Fulbright scholarship (1959-1960). Between 1960 and 1965 he worked for several architects in the U.S. and Denmark including José Luis Sert, Hideo Sasaki, Isamu Noguchi, Jørn Utzon, Arne Jacobsen and Henning Larsen. Since 1965 he has been president of Minoru Takeyama and the United Actions, based in Tokyo.

His completed buildings in Japan include private residences such as Atelier Indigo (his own studio), Sapporo (1976), and public housing: hotels such as Hotel Beverly Tom in Hokkaido (1973); hospitals such as the Nakamura Brain Surgery Hospital in Sapporo (1978); commercial and industrial buildings such as Ichi Ban Kahn and Ni Bahn Kahn Omni-Rental Stores in Tokyo (1970) and the Pepsi Cola Canning Plant in Hokkaido (1972).

He has taken part in several exhibitions including "Post-Modernism in Japan" (1982) in Denmark, "Terra-2" (1982) in Poland, "World Biennale of Architecture" (1981) in Bulgaria, "A New Wave of Japanese Architecture" (1978) in U.S., and so on.

Takeyama has written several books and many articles for Japanese periodicals, and has served as visiting critic, lecturer, and professor at universities in Japan, Canada, Hong Kong and the U.S.

The awards he has obtained include the Special Prize in the World Biennale, Bulgaria (1981), an Honorable Mention in the International Competition of Islamic Culture Center in Madrid (1980), the Wheelwright Fellowship from Harvard University (1971) and numerous architectural prizes.

1912

1912

1912

1912

1912

1912

1912

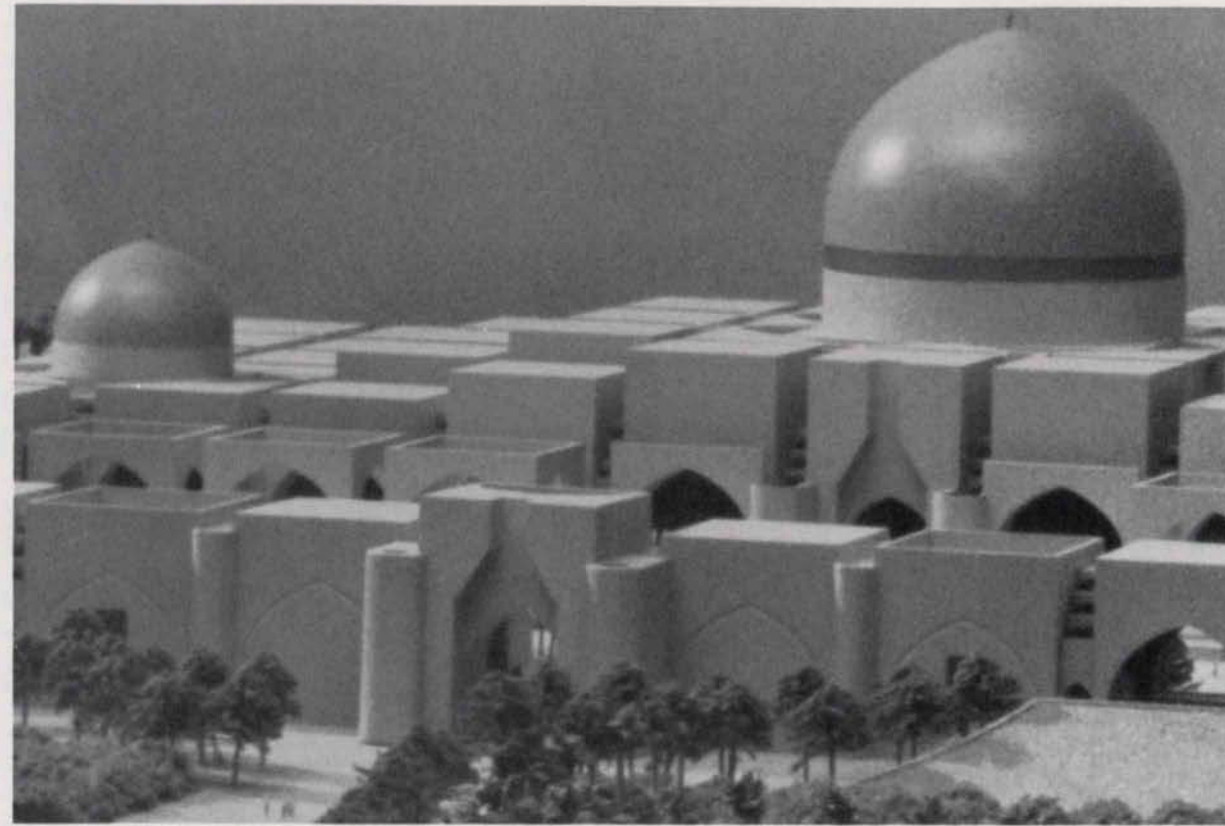

تم تثبيت المبنى في الموقع بحيث روعي فيه وجود الساحة الدائرية المحاطة بالاشجار التي اعتبرها المصمم أحد المعالم المميزة للموقع بحيث اسقط في مركزها المدخل الرئيسي للفناء الذي يؤدي للجامع. واستخدم الفراغ الدائري ليكون نقطة التقاء لحركة المشاة من الطرقات المحيطة حوله.

يقع طريق المشاة الرئيسي موازيا لمحور القبلة بحيث تحيط بامتداده الطولي الاشجار القائمة من الطرف الغربي والمنحرفة قليلا عن اتجاه القبلة أما الطرف الشرقي منه فقد حدد ببحيرة طولية موازية للقبلة يذكرنا بمدخل تاج محل في اجرا ويقع مدخل مقصورة الشخصيات الرسمية امام الجامع قرب المحراب.

لقد حجبت مواقف السيارات عن الرؤيا باخفائها وراء غابة من اشجار النخيل والبرتقال ونسق على وحدة القياس المتبعه في الجامع والممتدة منه، وهي محاطة بمجرى ماء او قناة للري. وتمر عبر هذه العناصر الانتقالية ممرات مستقيمة بحيث يفتح المنظر امامنا

تم اختيار المسقط التقليدي للمصل استنادا الى المعطيات التاريخية، وهو الشكل المستطيل والفناء الخارجي المحاط بالاروقة كما هو الحال في مساجد الاسلام الاولى مثل الكوفة وسامراء والفسطاط والقيروان.

ان توجه المسجد نحو القبلة جعله يأخذ اتجاهها مميذا عن الاحياء المحيطة به، وهي ظاهرة تختص بها كثير من تكوينات المدن الاسلامية. ولهذا فقد اعطي مجمع المسجد السكني اتجاهها يتناسب مع تلك الاحياء المجاورة له.

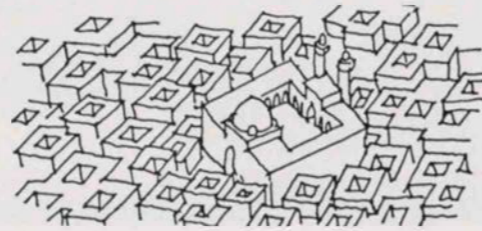

لقد اتاحت مسابقة تصميم جامع الدولة الفرصة للتأكيد للعالم اجمع على الاسس التي يقوم عليها التراث المعماري الاسلامي في العالم العربي. لقد استوعب قدماء العرب من بنائين وحرفيين كل ما توفر لديهم من المعرفة في العلوم والهندسة ودمجوها في عطائهم الفكري والروحي الذي أوصل الينا هذا التراث المعماري العظيم الذي تشاهده اليوم. اعتمد التصميم المقترح على دراسة مفردات العمارة التقليدية وتطويرها باتباع احداث الاساليب الهندسية المعاصرة بحيث تعطيا البعد التاريخي الذي تتميز به المساجد الاسلامية.

يهدف المصمم الى ايجاد بناء اسلامي الطابع عراقي في شخصيته معاصرا في تقنيته واضحا في معالنه لمختلف فئات وشعوب العالم الاسلامي.

recalls the serenity of the flat Iraqi countryside - date palms, orange trees and irrigation canals.

The mosque is surrounded by a sloping mound containing places for ablutions. The gap between this and the mosque proper symbolises the transition from "mundane" to "spiritual". In a way it resembles the so-called "ziyada" space of the Great Mosque of Samarra or Ibn Tulun in Cairo, serving a similar function.

The housing is located close to the border of the site and has direct access from the peripheral road as well as from the mosque proper. Its character reflects the traditional Islamic courtyard-house. The whole group resembles an Iraqi village behind the protective flood-dike.

The clustered four columns reduce the massive feeling of a huge, single pier, as it would be required for the suggested large span. These columns evoke the four corner colonettes of

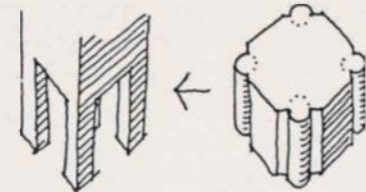

the brick piers in the Great Mosque of Samarra or Ibn Tulun in Kairo, a typical feature of the Abbasid period.

The tie-beams and the sequence of double arches echo the "democratic" space of some early mosques (Amr Ibn al-Ass in Fustat). The identical, repetitive bays symbolize the equality of men in front of God. The tie-beams create a transparent low ceiling related to human scale.

The stepped windows between the pairs of arches provide daylight in the prayer-hall in the same way as the stepped windows in the ingenious structure of the Khan Marjan in

Baghdad. The light comes down in an unobtrusive, indirect and filtered way. In the peripheral wall there are only narrow slits.

The zone of transition of the dome reflects the traditional muqarnas squinch of Islamic architecture, which is probably its most unique contribution to the history of architecture. Early examples are found in Samarra (Imam Dur) and Baghdad (Abbasid palace), but muqarnas soon became a common feature.

The consistent use of brick is in keeping with the Iraqi tradition, and so is the "defensive" look of the exterior (Samarra, Ukheidhir). The slit-arches in the walls have the typical Iraqi four-centered shape which was invented during the Abbasid period (Baghdad Gate in Raqqa).

The gateways are in detail based on the typical muqarnas porch of Islamic architecture (Ayyubid and Mamluk porticoes in Cairo, Damascus, Jerusalem). The application is,

however, modern and is derived from brick-laying. The flanking towers are a typical Iraqi feature (Ukhaidhir, Atshan).

The minaret is of the cylindrical Iraqi type, as could be seen in the Khulafa mosque in Baghdad, in Kifl and many other places. The round balcony is supported by simplified muqarnasat; the four slits in the balcony are meant for the loudspeakers and reflect the square grid of the mosque.

The dome rests on a brick drum and the suggested facing reflects the two traditional approaches of Iraqi architecture: gold-plating and glazed ceramic. The top (of unmistakably Islamic shape) is faced by turquoise ceramic mosaic, separated from the brick drum by a golden strip.

المصبوبة او المنحوتة. كما ان الابراج نصف الدائرية الملاصقة للجدار الخارجي تذكرنا بمجدران جامع سامراء وبوابات قصر الاخضر.

صممت المآذن بحيث تندمج مع النمط التقليدي للعمارة العراقية كما يشاهد في مسجد الخلفاء في بغداد. فهي عبارة عن جسم اسطواني من الطوب متوج بشرفة دائرية مقامه على مقرنصات بشكل تدرج اسطواني يعطي روح المقرنص الاسلامي بأسلوب مبسط.

تميزت قباب الجامع بطابعها الكلاسيكي الذي يعكس تراث العمارة الاسلامية في العراق فهي تتكون من جزئين رئيسين، الجزء السفلي منهما يشكل القاعدة الاسطوانية من الطوب المحلي والجزء العلوي يشمل القبة بكسائها القيشاني الازرق والذي يفصله عن الجزء السفلي حلقة ذهبية خصصت للكتابات والآيات القرآنية وبذلك يتكون تشكيل معماري يجمع بين القباب الذهبية والزرقاء التي تميزت بها المساجد العراقية.

تعكس الاجزاء الانتقالية اسفل القبة مفهوم المقرنصات التقليدية في العمارة الاسلامية وهي من العناصر المهمة التي ساهمت في التطور التاريخي للعمارة الاسلامية. ومن الامثلة التقليدية على ذلك باب العمارة في قصر جوسق الخاقاني في سامراء والذي طبق في ما بعد في كثير من المساجد الاسلامية.

ان الالتزام باستعمال الطوب المحلي يعطي للمشروع شخصية عراقية مميزة ويحافظ على اسلوب البناء العراقي التقليدي كما هو الحال في مدرسة المستنصرية او القصر العباسي وسامراء، كما ان استعمال القوس العراقي ذي الاربعة مراكز والذي استعمل لأول مرة في القصر العباسي وفي بوابة بغداد في الرقة يؤكد فلسفة الحفاظ على مفهوم الشكل المعماري وتطويره.

لقد اتبع نظام المقرنصات في تصميم المداخل الرئيسية للجامع كما هو الحال في العمارتين الايوبية والمملوكية وعمارة السلاجقة في الاناضول بحيث اتبعت تقنية البناء بالطوب العراقي اكثر من الاعتماد على المقرنصات

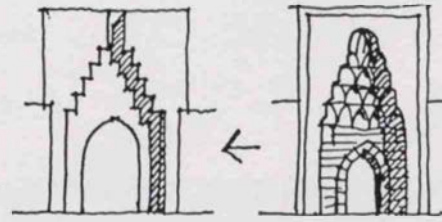

The competition for the design of the New State Mosque to be built in Baghdad presented an opportunity to reaffirm to the world, in today's terms, the principles upon which the tradition of the Arab Islamic Architecture is based. In their day the historic Arab Building availed themselves of the best that was known to them in contemporary science and engineering, and infused it with that unmistakable spirit which has come to us as the great architectural heritage as we know it today. With this project, we propose to re-examine the traditional forms of this architecture, and with the same fresh outlook and scientific spirit bring to these forms the best that is available to us in contemporary technical knowledge.

ان نظام الاعمدة الاربعة المجمع صمم للتخفيف من ضخامة الدعامات المطلوبة لثانياً لملء سقف قاعة المصلى. وبذلك نحصل على شفافية تذكرنا بغابة الاعمدة في المساجد الاسلامية مثل مسجد عمرو ومسجد قرطبة، ويعكس كذلك الاسلوب العراقي للدعامات المبنية من الطوب المحتوية على اربعة اعمدة متسقة بالزوايا وذلك للتخفيف ولو بصريا من حجم العنصر الانشائي اللازم كما في سامراء وابن طولون.

ان الاقواس المزدوجة والشدادات تضفي على الفراغ طابعا يذكرنا بالمساجد الاولى في الاسلام حيث ايقاع الوحدات المتساوية المنظمة للفراغ الداخلي.

توجد فتحات الانارة المتدرجة بين الاقواس المزدوجة بحيث تضفي اضاءة طبيعية داخل المصلى بنفس الاسلوب التاريخي المتبع في خان مرجان في بغداد، حيث يشاهد تأثير الانارة دون رؤية المصدر بشكل مباشر ويساعد هذا ايضا على تقسيم الفراغ الداخلي للجامع الى احجام تتناسب والمقياس الانساني.

ليرينا الجامع محاطا بسد تراب مذكرا بقاعدة الزقورة العراقية.

يحوي السد الترابي السابق الذكر والمحيط بالمسجد على اماكن للوضوء والخدمات الاخرى المكلمة وتكون بينها وبين المسجد فراغا يرمز الى المرحلة الانتقالية من عالم المادة الى عالم الروح كما هو الحال في ما يسمى «بالزيادة» للجامع السابقة مثل سامراء وابن طولون.

يتصل المجمع بالمسجد السكني بالطريق الدائري للموقع اضافة الى اتصاله المباشر بالمسجد. وتقع قاعة الاجتماعات بالقرب من المجمع السكني على الطريق المؤدي للمجمع الى بناء المسجد. يتناسب الطابع المعماري للمجموعة السكنية مع النظام التقليدي للاحواس الداخلية كما في العمارة الاسلامية عامة والبيوت البغدادية خاصة. أما الحاجز الترابي المحيط بالاسكان فيعيد الى الازهان حواجز الفياضانات الترابية في القرى العراقية.

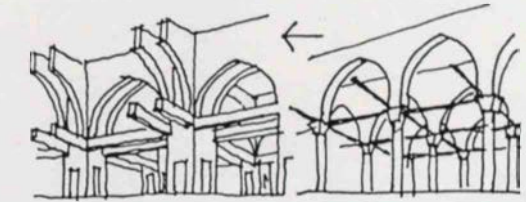

Our aim is to create an Arab Islamic complex: Unmistakably Iraqi, unmistakably contemporary, and understandable to everyone, educated and unsophisticated alike, from whatever part of the world he may come. If we can achieve this and if we can reinforce these traditional forms with a contemporary expression then we shall have lived up to the aspirations of the great Arab builders of the past.

The "prototype" mosque-plan has been selected: rectangular prayer-hall and courtyard surrounded by riwaq (portico), as in classical examples of mosque planning (Kufa, Samarra, Qairawan, Cairo etc.), in order to make the design understandable to everyone.

In a typical Islamic town the houses do not necessarily follow the qibla-direction of the religious buildings. The mosque in our design distinguishes itself from the rest of the complex by a similar change of direction. The housing complex follows the borderline of the site.

The location of the complex on the site was determined by the circle of existing trees in the centre. This was understood to be a unique feature and used to indicate the main entrance to the mosque. This circle also facilitates the transition from the direction of the existing row of trees to the qibla.

The ceremonial approach is in the main axis, lined by the existing alley of trees (not following the qibla) and by an artificial lake with a row of water-jets on the edge of a platform, somewhat reminiscent of the Taj Mahal. The V. I. P. approach is from the opposite side, leading directly to the maqsura.

Passing through a palm grove the visitor perceives the mosque surrounded by a protective earth-mound, acting visually like a base of an ancient ziggurat (Agar Quf). The landscape

## Design Philosophy

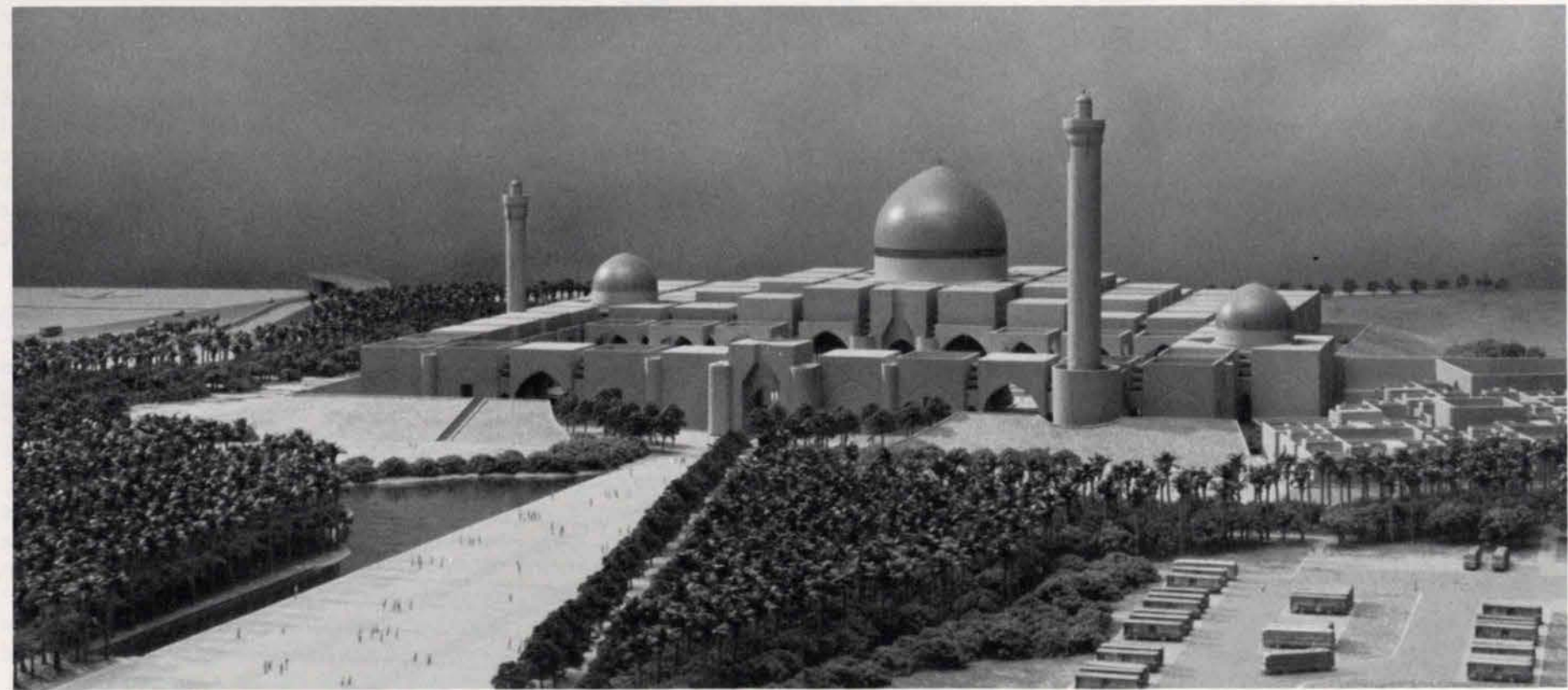
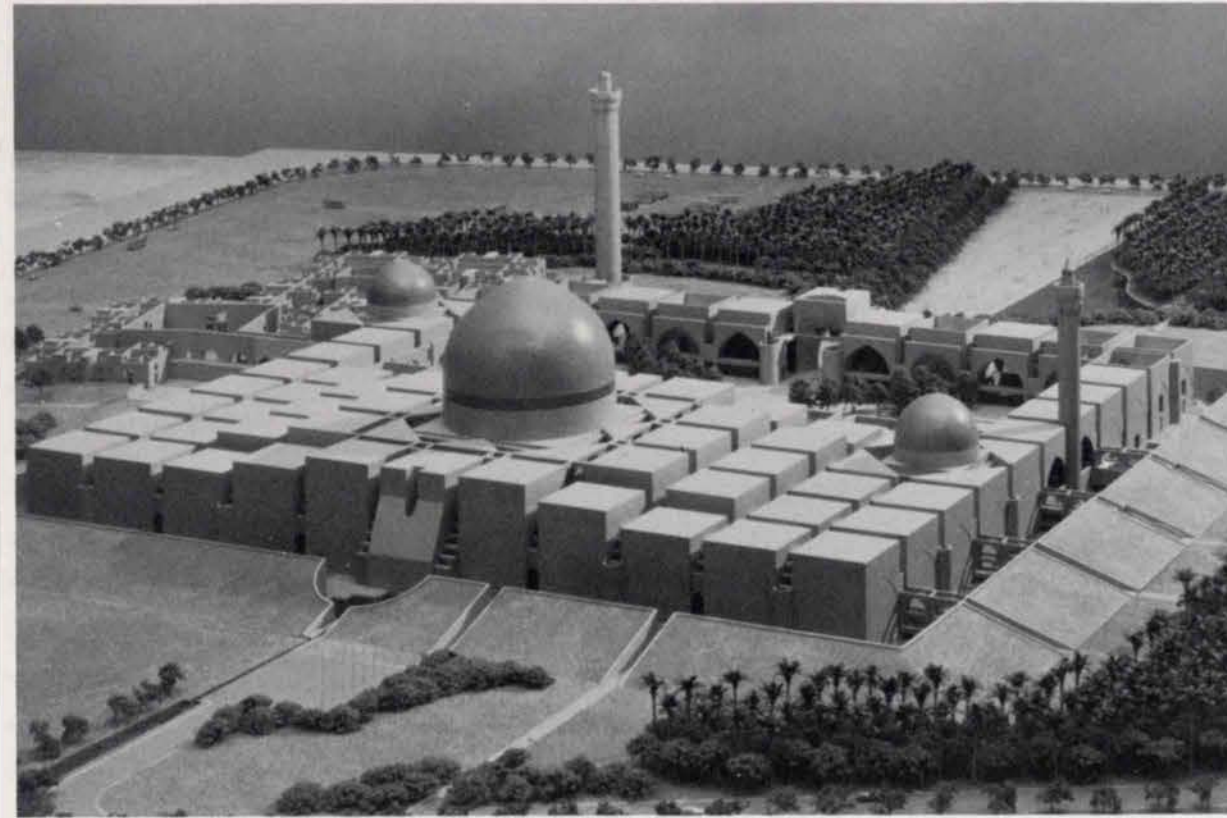

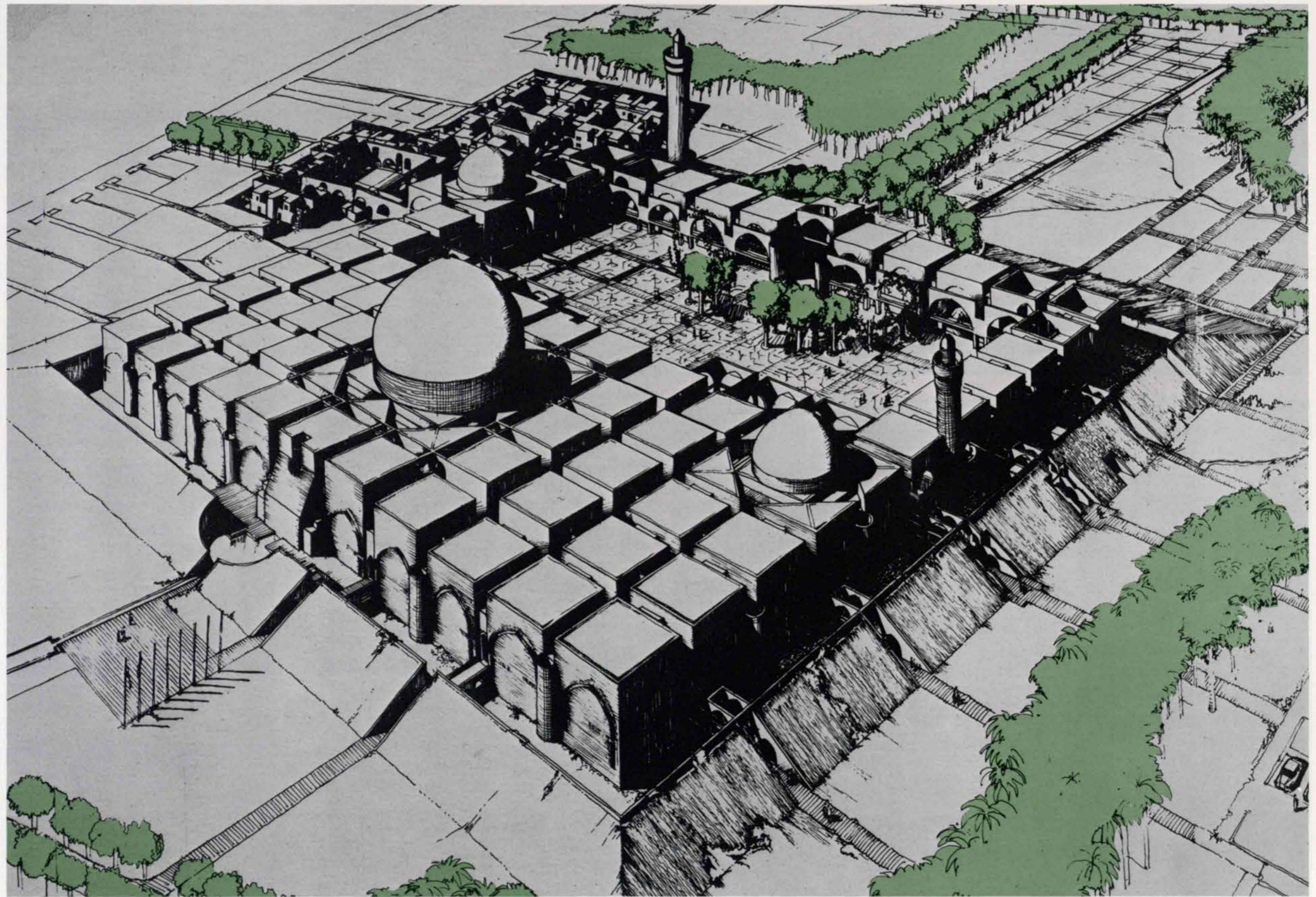

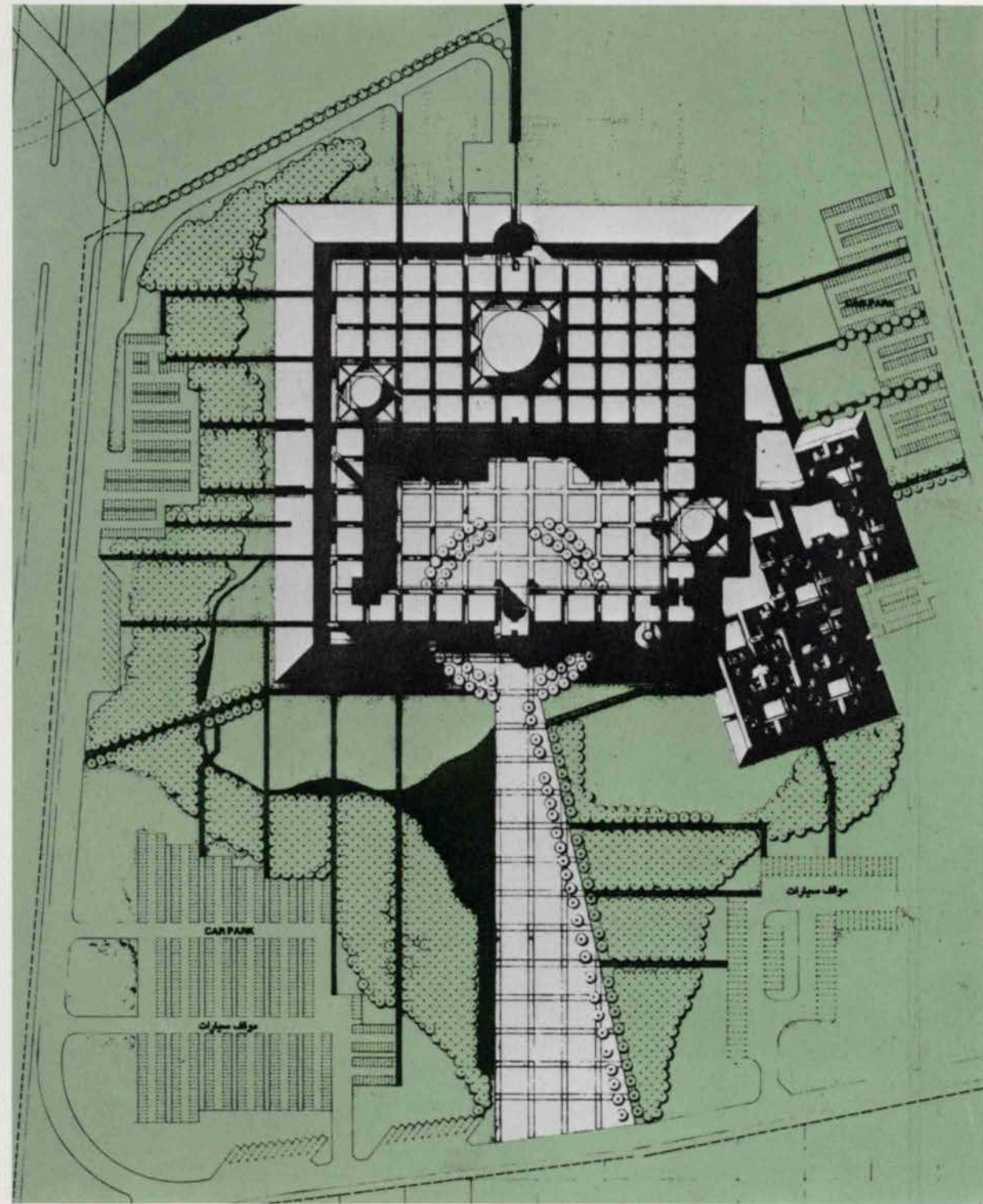
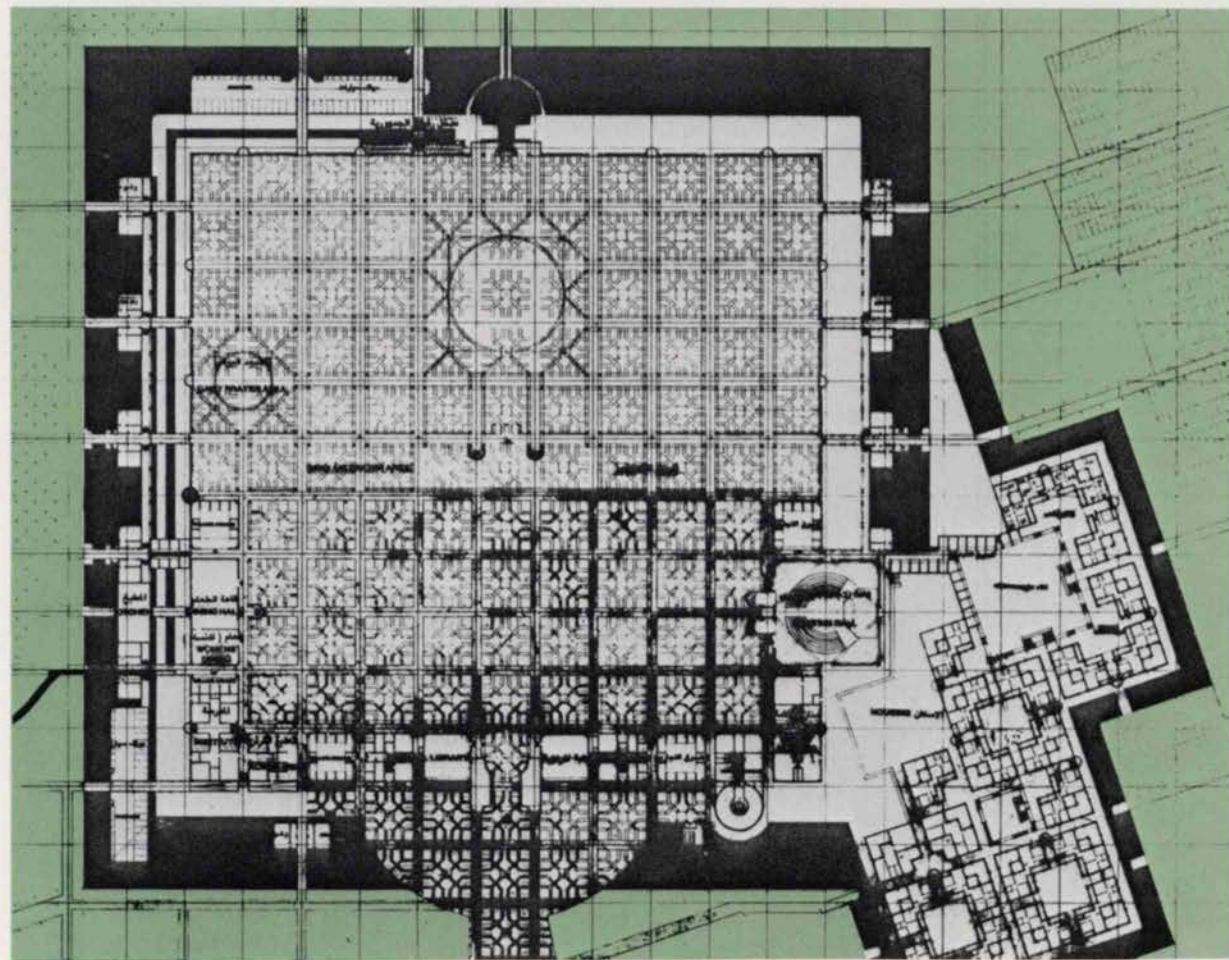



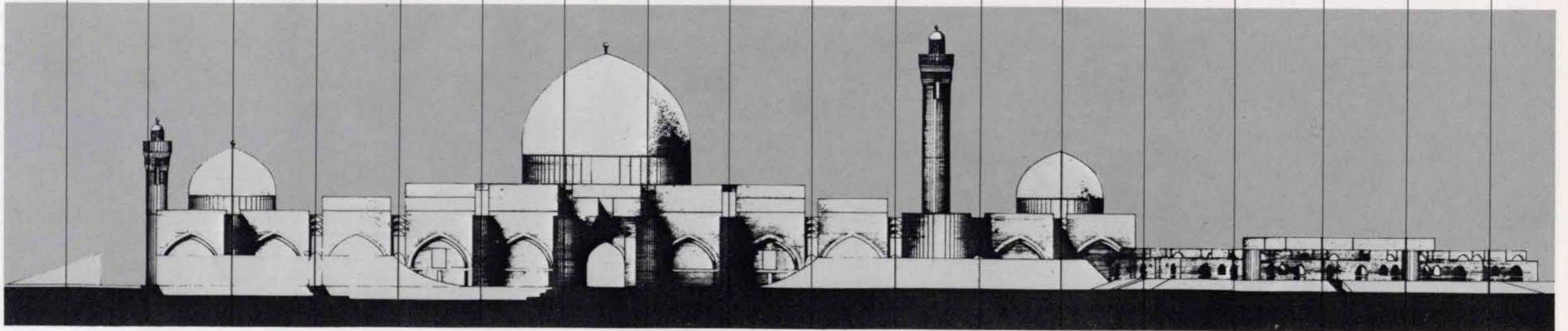
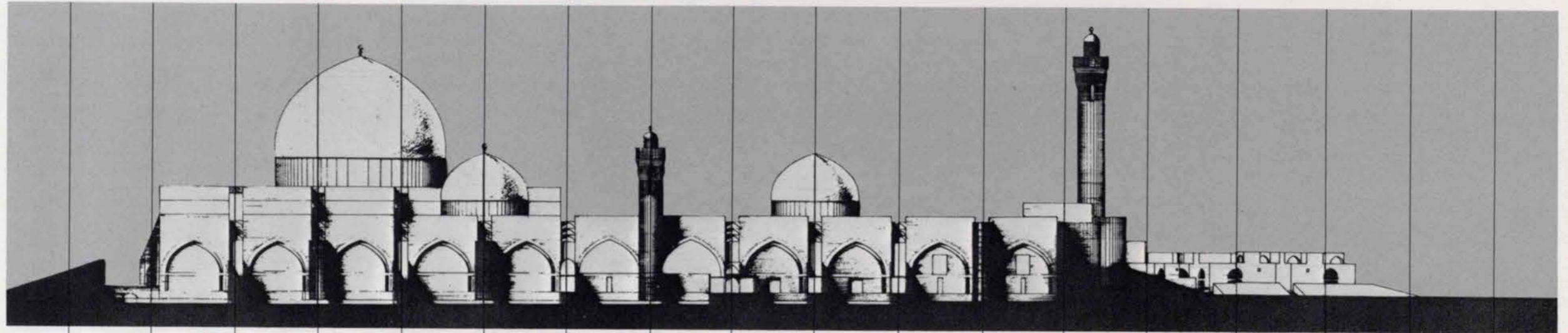

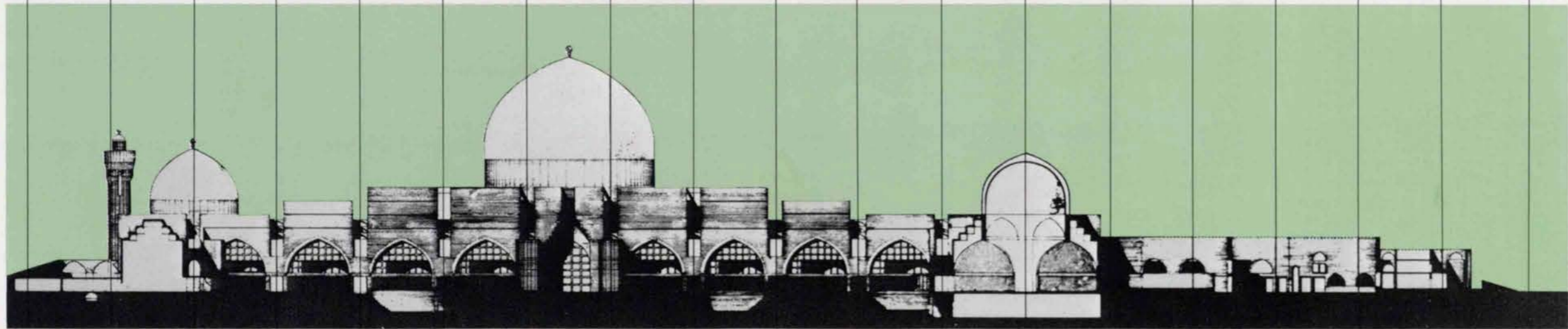
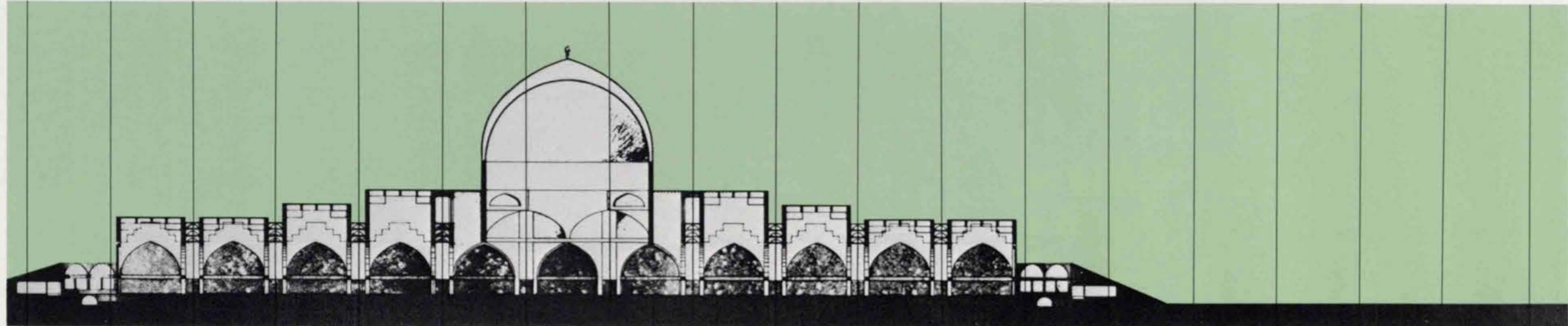

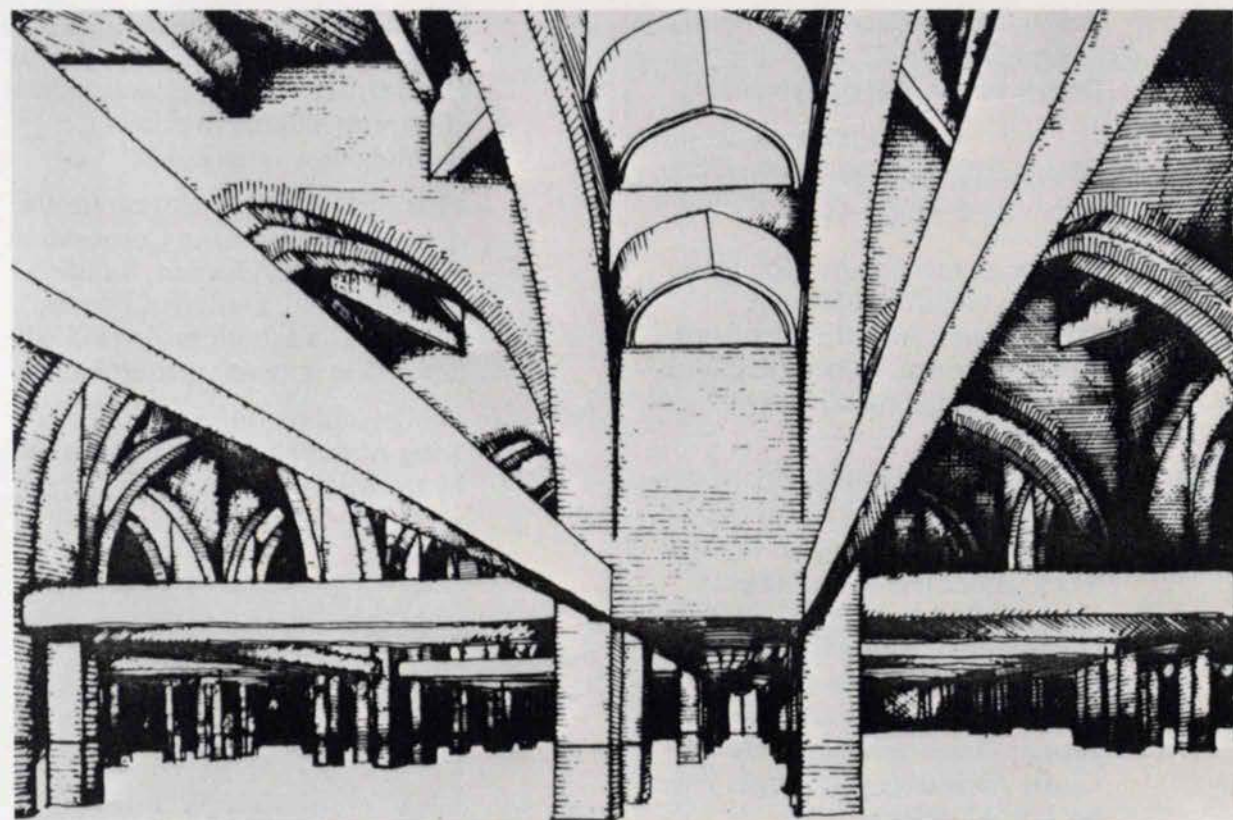
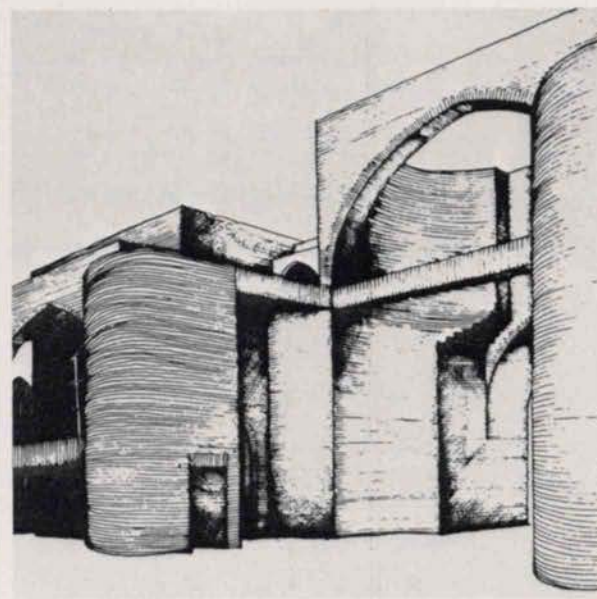
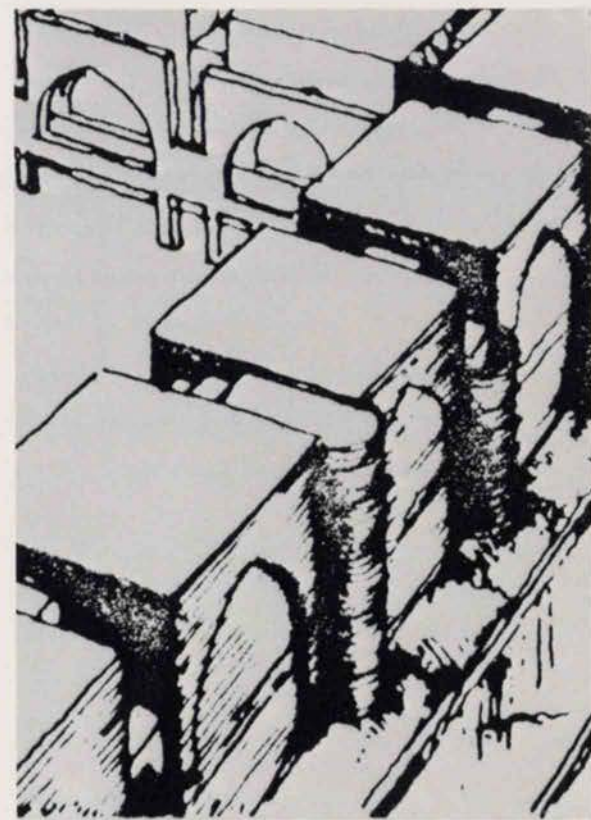

## بيان السيرة الذاتية

رأسم بدران

الاسم :

رأسم جمال بدران

الوظيفة :

شريك ومدير الدائرة المعمارية

المهنة :

مهندس معماري

الشهادات العلمية :

دبلوم هندسة معمارية من جامعة دارمشتادت سنة ١٩٧٠ (ألمانيا الغربية)

الخبرة العملية :

١٩٧٠ مؤسس في مكتب Project Group for Architecture

and Town Planning في مدينة دارمشتادت

بجمهورية ألمانيا الغربية .

١٩٧٣ مهندس معماري حر في عمان .

١٩٧٤ مؤسس مشارك في الدائرة المعمارية لمكتب محمد

عبد الرحيم جردانة/عمان .

١٩٧٧ مؤسس مكتب المستشار الهندسي .

١٩٨٠ مؤسس ، شريك ، ومدير الدائرة المعمارية في شركة

شيللات بدران كيلاني SBK معماريون مهندسون

مستشارون .

المشاريع :

١٩٦٨ صمم الكثير من المباني في ألمانيا الاتحادية والاردن :

دراسات معمارية للمسرح الحديث نشرت

عام ١٩٧٠ في Bauwelt وفي كتاب

Mobiler Spielraum-Theater der Zukunft

للكاتب S. Fischer .

١٩٧٠ بحث لاعادة بناء وسط مدينة الكويت

وقد نشرت في

Architecture d'Aujourd'hui عام ١٩٧٣ .

١٩٧٢ - ١٩٧٣ دراسات وأبحاث في المباني المتحركة

Steel Structure في ألمانيا . دراسات وأبحاث

في اسكان ذوي الدخل المحدود منها

المسابقة العالمية 72 Elementa لوزارة

الاسكان والتخطيط في جمهورية ألمانيا

الاتحادية وقد نشرت في مجلة Architecture

D'Aujourd'hui AA, Nov. 73 وكذلك في مجلة

Beton, Stein الألمانية . الجائزة الاولى في

### Activities:

1979- Three of Mr. Badran's Projects  
1982 were nominated for the Agha Khan Architecture Award.

Elected to do studies for the beautification of the infrastructure for Medina Monawarrah Second Ring road, with Parsons Brown International.

A member of an Internationale Jury for planning the area of "Bab Al-Sheikh" in Baghdad.

Invited to exhibit projects in the Biennale of Venice for architecture in the Islamic World 82.

A member in the Consultant Committee of Interior design for the Arab World Institute (IMA), in Paris.

1980 Some of his achievements were mentioned in 'Architecture in the third world' by Udo Kulterman, dumont-dokumente.

1982 SBK First prize in a large Commercial Center (8,000 sqm) - Irbid. Design of Housing Project for interior security officers, special police head quarters building. Management building and employees housing project for the Jordanian Cement Factories.

1983 SBK Some of his work was published in "Architettura Nei Paesi Islamici", Seconda Mostra Internazionale di Architettura. Edizioni La Biennale Di Venezia. Design of Queen Alia Airport Housing Project 350,000 sqm. Participated in an international competition for the design of the new opera house "Opera de La Bastille" in Paris.

1977 Design of the officers club building in Abu-Dhabi. Design of the Jordan Television Tower.

1978 Design for the Great Aqaba Complex (The Aqaba Tower), Building Executed. First prize in a competition to design a commercial center (25,000 sqm). Also first prize in a Housing Project (100 Units). Both projects owned by Ministry of Awqaf.

1979 Second prize for the design of King Abdullah Mosque. Design of the management building for the Jordan Cement Factories-Fuheis. Design of a comprehensive school (Al-Manhal), whose first and second stages have been executed. Also an article was published in the Jordan Times newspaper (Avant-Garde Architects Challenges Popular Local Design).

1974 First prize in a competition for the design of the Jordan Housing Bank Head Office - Jordan, (in collaboration with another architect.) Building now is occupied.

1975 First prize in a competition for the design of the Housing Corporation - Head Office - Jordan. Building now occupied. Design of Nurses Hostel in Salt (both projects in collaboration with another architect).

1976 Design and preliminary studies for King Abdullah Mosque sponsored by the Ministry of Awqaf.

**النشاطات :**

١٩٧٩ رشحت ثلاثة مشاريع من أعمال المهندس راسم بدران لجائزة الأغا خان المعمارية . وكذلك اختير لعمل تصميمات التجميل (beautification) للطريق الدائري الثاني حول المدينة المنورة والمصمم من قبل بارسونز براون انترناشيونال .

١٩٨١ دعي ليكون أحد الأعضاء المحكمين في مشروع تخطيط منطقة باب الشيخ ببغداد .

١٩٨٢ دعي لعرض مشاريعه في معرض العمارة المعاصرة في العالم الاسلامي والذي اقيم في البندقية/ايطاليا .

عضو في لجنة مهندسي التصميمات الداخلية الاستشارية لمبنى معهد العالم العربي في باريس .

العاملين في مصانع الاسمنت الاردنية ومبنى ادارة مصانع الاسمنت في عمان .

نشر عن أعماله في كتاب معرض البينال في فينيسيا بعنوان العمارة في العالم الاسلامي .

Architectura mei paesi islamici.

Seconda Mostra Internazionale di Architettura.

Edizioni La Biennale di Venezia.

تصميم مشروع اسكان مطار الملكة علياء (٢٠٣٥٠,٠٠٠ م<sup>٢</sup>) واشترك في مسابقة دولية لتصميم مبنى الأوبرا في باريس .

مركز تجاري (٢٠٢٥٠٠٠) لوزارة الاوقاف - عمان .

١٩٨٣ الجائزة الأولى لتصميم مشروع سكني (١٠٠) وحده في تلاح العلي لوزارة الاوقاف .

١٩٧٩ الجائزة الثانية لتصميم مسجد الملك عبد الله - عمان . تصميم مبنى الادارة لمصانع الاسمنت الاردنية - الفحيص . تصميم مدرسة شاملة (مدرسة المنهل) والتي نفذ منها المرحلتين الاولى والثانية . نشر مقال عن أعماله في جريدة Jordan Times بعنوان Avant-Garde Architect Challenges Popular Local Design .

١٩٨٠ نشر عن أعماله في كتاب العمارة في العالم الثالث للكاتب Udo Kulterman

١٩٨٢ الجائزة الأولى لمشروع تجاري في اريد . تصميم اسكان ضباط الأمن العام . مبنى ادارة الشرطة الخاصة . مشروع اسكان

المسابقة المعمارية لمشروع اسكان ، جولد شتاين قرب فرانكفورت ، المانيا الاتحادية .

١٩٧٤ اشترك مع مهندس معماري زميل لتصميم مبنى الادارة العامة لبنك الاسكان - والذي ربح الجائزة الاولى وتم تنفيذه .

١٩٧٥ اشترك مع مهندس زميل لتصميم مبنى الادارة العامة لمؤسسة الاسكان والفائز بالجائزة الاولى وقد تم تنفيذه . تصميم مبنى سكن المرضات في السلط بالاشتراك مع مهندس معماري زميل .

١٩٧٦ تصميم وعمل الدراسة الاولى لجامع الملك عبد الله لوزارة الاوقاف .

١٩٧٧ تصميم مبنى نادي الضباط في أبوظبي . تصميم برج التلفزيون الأردني .

١٩٧٨ تصميم مبنى المجمع السكني الكبير (برج العقبة) - العقبة . الجائزة الاولى لتصميم

## Curriculum Vitae

Rasem Badran

Name: Rasem Badran  
Title: Partner, Head of Architectural Department  
Profession: Architect  
Degrees: Diploma Engineer, University of Darmstadt, West Germany 1970.

## Experience:

1970 A founding member of Projekt-gruppe für Architektur und Städtebau P. A. S. in Darmstadt in West Germany.

1973 Freelance Architect in Amman.

1974 A founding member with another architect of the department of Architecture in "Muhammad Abdul-Raheem Jardaneh" Consulting Office in Amman.

1977 Founder and owner of Architecture department of the "Engineering Consultant" Office.

1980 Partner in SBK\* Consulting Office. Founder and head of architecture department, in SBK.

\* SBK (Shubeilat Badran Kailani) Architects & Consulting Engineers

## Projects:

1968 Studies on modern theatre, Published in Bauwelt and in S. Fischer (Mobiler Spielraum - Theater der Zukunft) in Germany.

1970 A study for the rebuilding of Kuwait City, published in AA Dec. 1973.

1971/72 Studies and Research in Mobile Steel Structures - Germany, and in housing for limited income groups;

1. First prize in an international competition (Elementa 72), sponsored by the Ministry of Housing & Planning - West Germany. Published in Stein & Beton, DB, AA Nov. 1973 and is now occupied.
2. First prize in the Architectural Competition to design housing estate in Goldstein - West Germany.

Handwritten text in a cursive script, likely a letter or a page from a manuscript. The text is arranged in several paragraphs, with some lines starting with capital letters. The ink is dark and the paper shows signs of age and wear.

Handwritten text in a cursive script, continuing from the top section. This section appears to be a list or a series of entries, possibly a ledger or a record book. Each entry is separated by a horizontal line, and some entries have a small number or letter in the left margin. The handwriting is consistent with the top section.

Kahtan Al Madfai

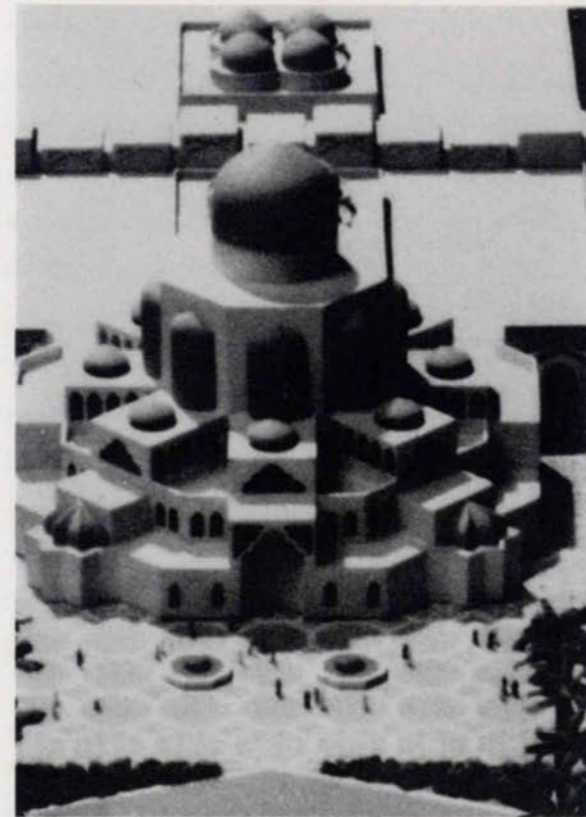

قطان المدفعي

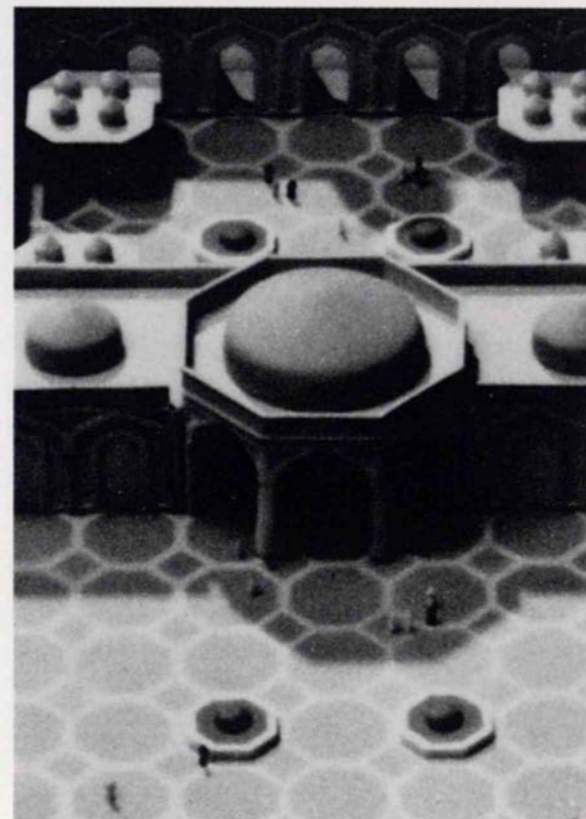

مقدمة

لقد حاولنا أن نميز بوضوح بين الصور الفكرية للجوامع ذات الجذور العربية وبين الأخرى ذات الجذور غير العربية. تتميز الصور الفكرية للجوامع العربية بنكهة الصحراء الخالدة وهي الصفة التي توجد عناصر التصميم العربية الإسلامية وتبرزها من بين كل المصادر والجذور الأخرى.

مصادر الإيجاء

- ١ - بعث التقاليد الإسلامية في العمارة
- ٢ - عالمية المبادئ الإسلامية في تصميم وبناء الجوامع
- ٣ - الجذور العربية في تاريخ أرضية التقاليد الإسلامية

المبادئ المرشدة للتصميم

وعليه فيمكن إيجاز المعيار الذي قاد التصميم بكافة مراحل وأجزائه وعناصره مبدأً: الجذور العربية في المبادئ الإسلامية لتصميم الجوامع.

فرضيات اللغة المعمارية

- ١ - إن الدولة هي حامية الدين .
- ٢ - تسلسل تراثي مباشر إلى الجذور العربية الإسلامية لتصميم الجوامع الكبرى المعروفة .
- ٣ - استخدام أكثر الأساليب تطوراً في التوزيع الفراغي وتقنية البناء .

المبادئ الفكرية لتوزيع العناصر الوظيفية

تشكيل مقصود في صياغة عناصر الجوامع على غرار نموذج المسجد الجامع في صدر الإسلام . وكما صورت الحضارة العربية نموذج المسجد الجامع في ظل الخبرة والمتطلبات البيئية . حاولنا نحن بدورنا أن نعرف خصائص جامع الدولة بتصميم معاصر متضمناً وظائف متعددة في بيئة حضارية تتسم بالتغيير المطرد .

**The architectural idiom**

The integration of the various elements was a prime aim, e. g.

- (1) The influence of the desert environment on motifs and details.
- (2) The motif of the palm-tree and the palm-tree domes in the centre of individual Masjids.
- (3) The traditional association of numerology and proportions used in controlling the planning and the spatial distribution.

**Directional space**

The directional space in the mosque represents, symbolically, the cosmic space connecting the worshipper to Mecca. In physical terms, this directional space need not exist for it is a direction marked on a mental map in the worshipper's mind. Muslim prayer, then, begins with the very intention to pray; orientating oneself towards Mecca is the second step.

**Unification of space**

Expressed in elevation, the natural culmination of the square in Islamic architecture is the dome. Awareness of that dome is already implicit at the base of the square; the pendentive starts early in the spatial arrangement. The Islamic approach displays a totality of vision; the dome is implicit in the square itself.

**Principle of planning and the arch**

Quick egress of the worshippers from the enclosed area to outside the limits of the site was achieved by:

- (1) 40 m × 40 m planning grid.
- (2) By the use of 8 m wide avenues flanking the grid.

These dimensions determined the span of the arch with a 10 m height.

**Proportions**

The proportion of  $\frac{4}{5}$  is regarded by us to be a monumental proportion in preference to the golden proportion.

**The dome**

The great dome over the mihrab represents a purely religious function while the second dome dominating the sahan symbolises the transition from sacred to secular worlds.

**The minarets**

The minarets are used symbolically to mark the open area rather than to enhance the space of the dome; the open area being a symbol of man's triumph over the desert in his quest for urbanization.



## الصياغة المعمارية

لقد كان الهدف الأول للصياغة المعمارية هو التماسك الوظيفي لأجزاء التصميم بعضها بعضاً على ضوء العناصر الإيحائية. مثال

١- تأشير البيئة الصحراوية على أجزاء تفاصيل التصميم.

٢- استعمال موضوع النخلة في قبب النخيل في وسط المساجد المنفردة.

٣- استعمال رمزية الأرقام والنسب العددية في السيطرة على التوزيع الفراغي والوظيفي.

## الفضاء المتوجه

يرمز الفضاء المتوجه إلى الفضاء الكوفي الذي يربط المصلي بالقبلة في مكة المكرمة. فن الناحية المادية لا ضرورة لوجود مثل هذا الفضاء المتوجه الذي ما هو إلا اتجاه مجرد مؤشر على خارطة فكرية في فكر المصلي يقود إلى القبلة. ولذا فإن صلاة المسلم تبدأ بمجرد النية للصلاة وما يتبع النية من خطوات هي ثانوية في مجرى الصلاة. ولهذا السبب نجد المباشرة في الصلاة تبدأ مثلاً: نويت أن أصلي ثلاث ركع لوجه الله تعالى.. إلخ.

## القوس ومبادئ التوزيع الفراغي

إن تسهيل خروج كافة المصلين (٣٤٠٠٠) بعد انقضاء الصلاة هو الأساس في التوزيع الفراغي والذي يعتمد على:

١- استعمال فضاءات بمساحة ٤٠م × ٤٠م.

٢- تحيطها أروقة بعرض (٨م) تؤدي إلى مخارج الجامع.

٣- تقرر شكل وحجم القوس نتيجة إلى ما جاء في (١) و (٢) أعلاه.

## النسب

لقد تم استخدام نسبة عددية (٤/٥) وهي في رأينا نسبة تليق بنصب وعمارات الدولة مفضلها على النسبة الذهبية (١:١,٦١٨) التي تليق بالحسابات - الجمالية.

## القباب الكبرى

تمثل القبة العظيمة (قطر ٤٠م) الوظيفة الدينية لأجزاء وتكوين الجامع بينما تمثل القبة الوسطية التي تهيمن على الصحن مكان التقاء الوظيفة الدينية بالوظيفة الدنيوية. تشمل القبة الوسطية أماكن لأضرحة مشاهير العراق - إضافة إلى أماكن صلاة رئيس الجمهورية والسيدة عقيلته.

## المنائر

تم استعمال أربع منائر رمزياً لتأشير وتحديد الصحن والأماكن المفتوحة وذلك رمزاً إلى انتصار الإنسان العربي في دحره جفاف الصحراء وإحيائه الأرض الميتة - ومن ثم قلبها إلى مناطق حضرية ومدن تعج بالحياة.

## Design Philosophy

### Introduction

We have tried to draw a clear distinction between Arabic and non Arabic iconography as expressed in mosque architecture. Arabic iconography is stamped with the eternal influence of the desert; this creates a unified Arabic/Islamic source of iconographic elements clearly distinguished from any other source.

### Sources of inspiration

1. The revivalism of Islamic heritage.
2. The universality of Islamic doctrines of mosque design and building.
3. The Arabic roots in the Islamic tradition.

### The guiding doctrine for the design

The measuring criterion for the design and its elements, therefore, could be summed up in the doctrine: "Arabic roots of the Islamic doctrines of mosque design."

### Basic assumptions for the architectural language

- a) The State is the defender of the Faith.
- b) A direct lineage of heritage to the Islamic Arabic root of great mosque design.
- c) The use of most advanced methods in spatial distribution and construction.

### The concept of the function

A deliberate modelling of the working of the mosque on the Masjid al Jami of early Arabic traditions. Just as the Arabs of the early Islamic period readily adapted their concepts of mosque architecture in the light of experience, so we have sought to define the characteristics of a modern State Mosque of manifold functions within an urban environment of continuous change.

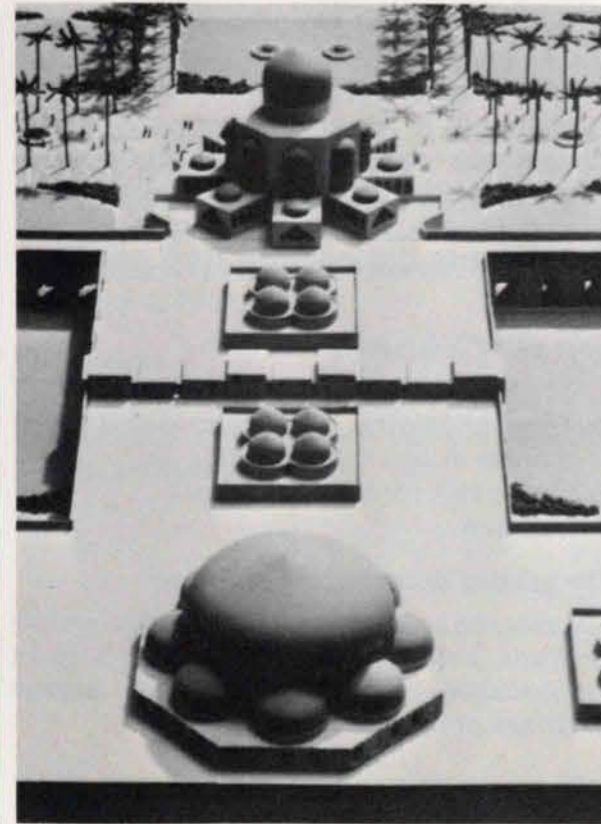
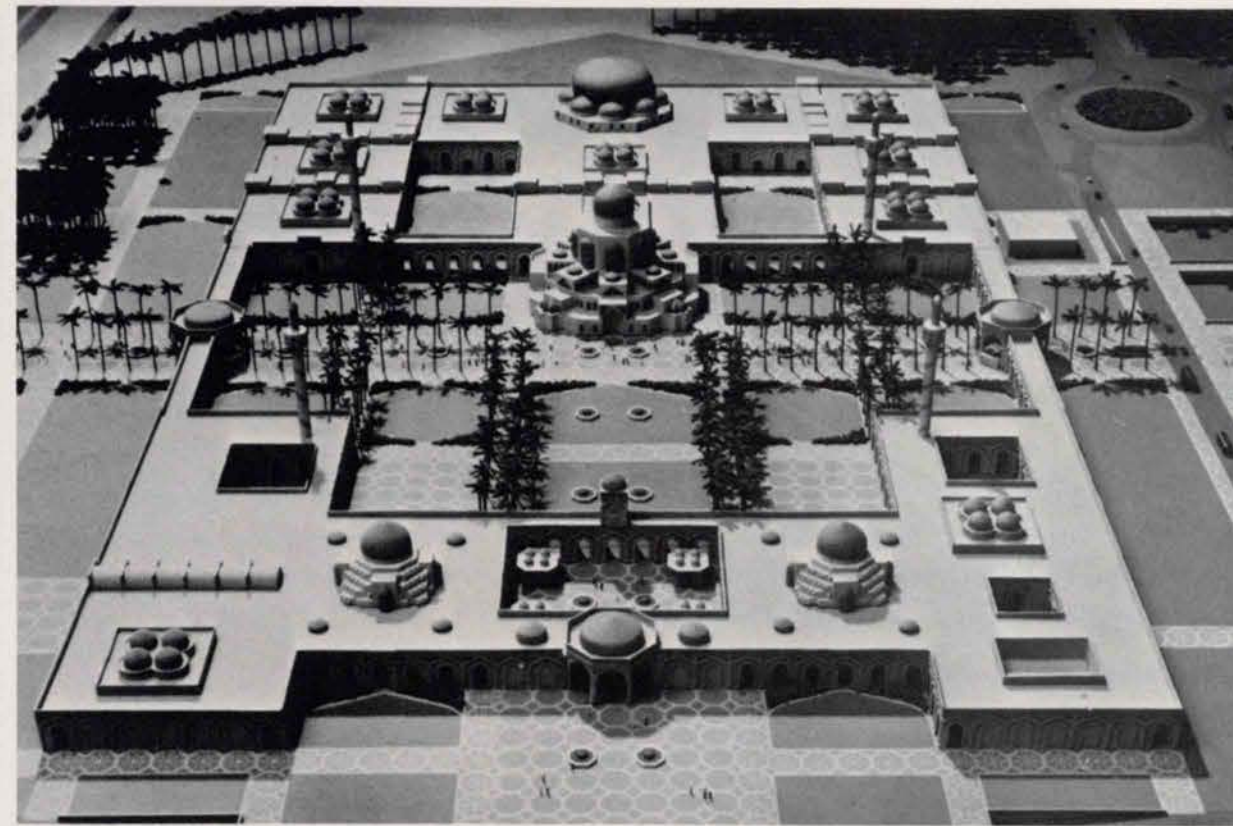

Perspectives

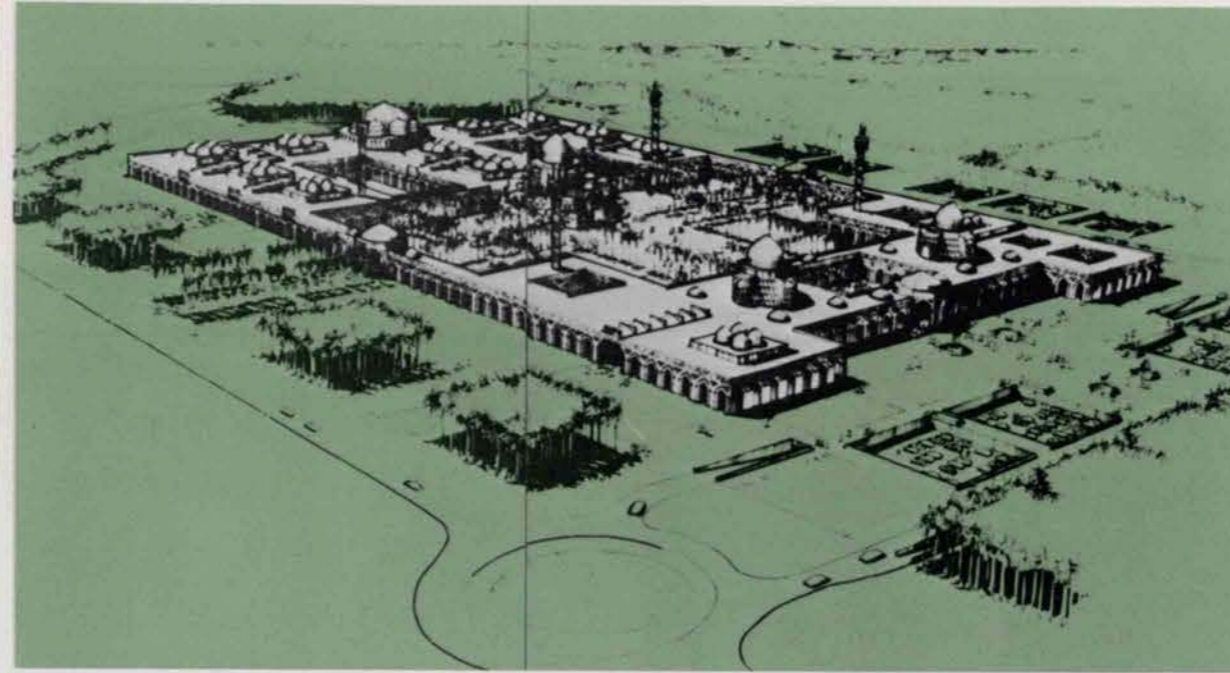

رسوم مناظرية

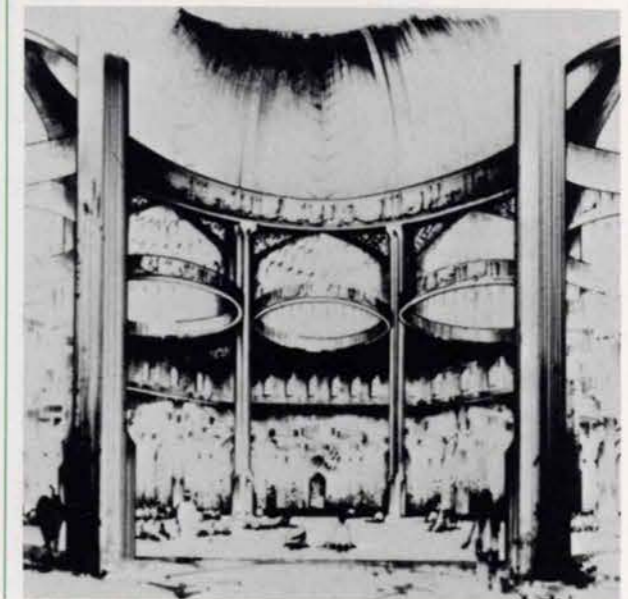
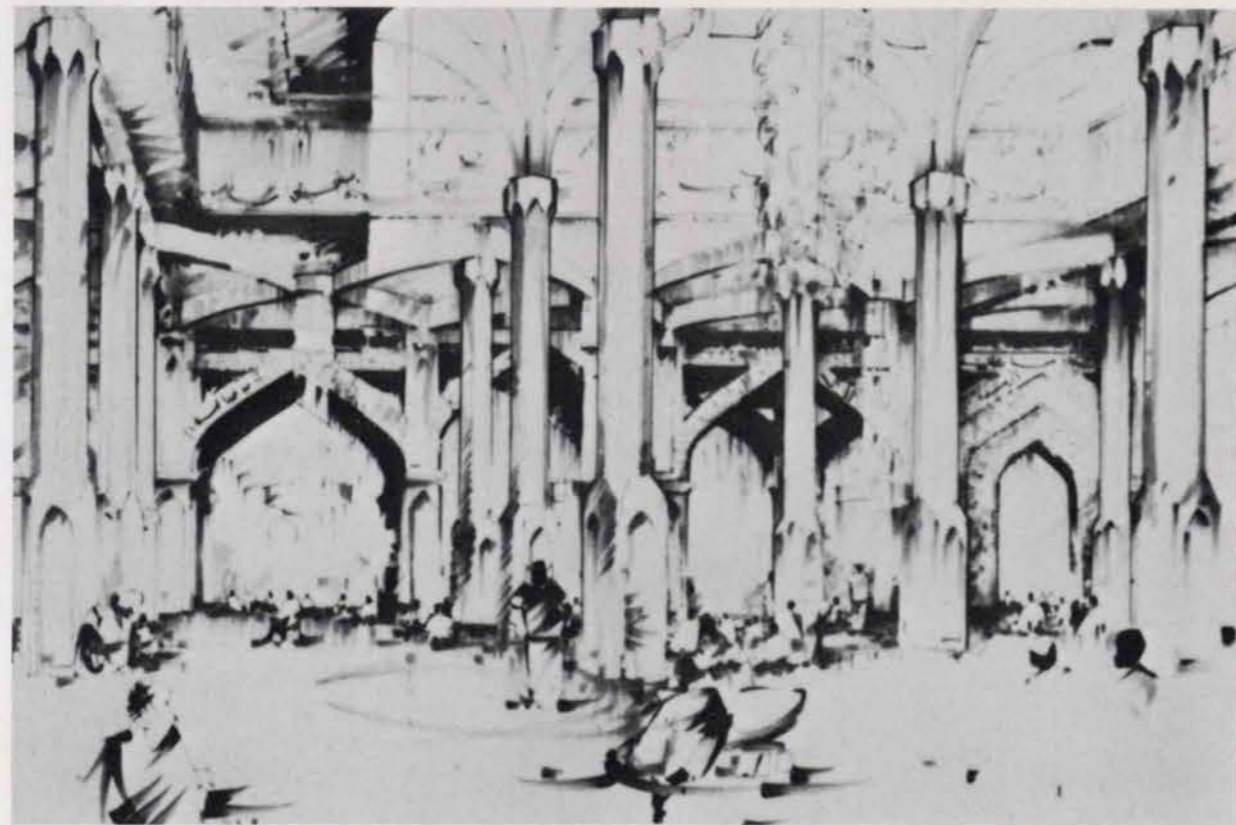

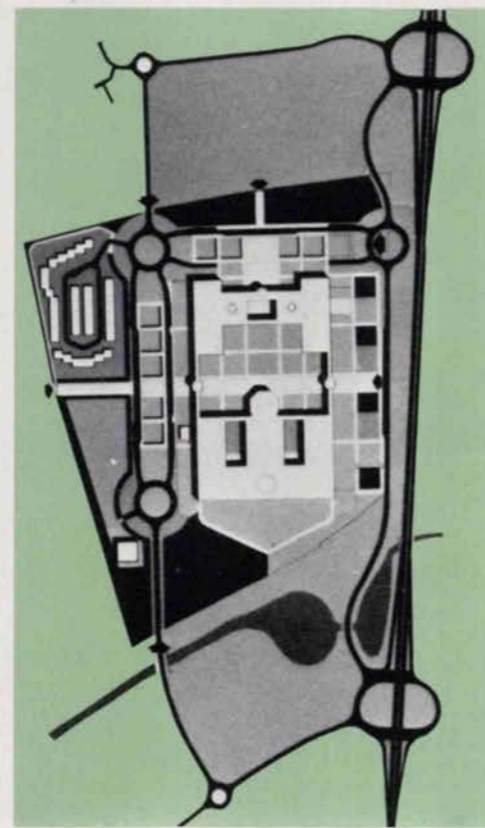
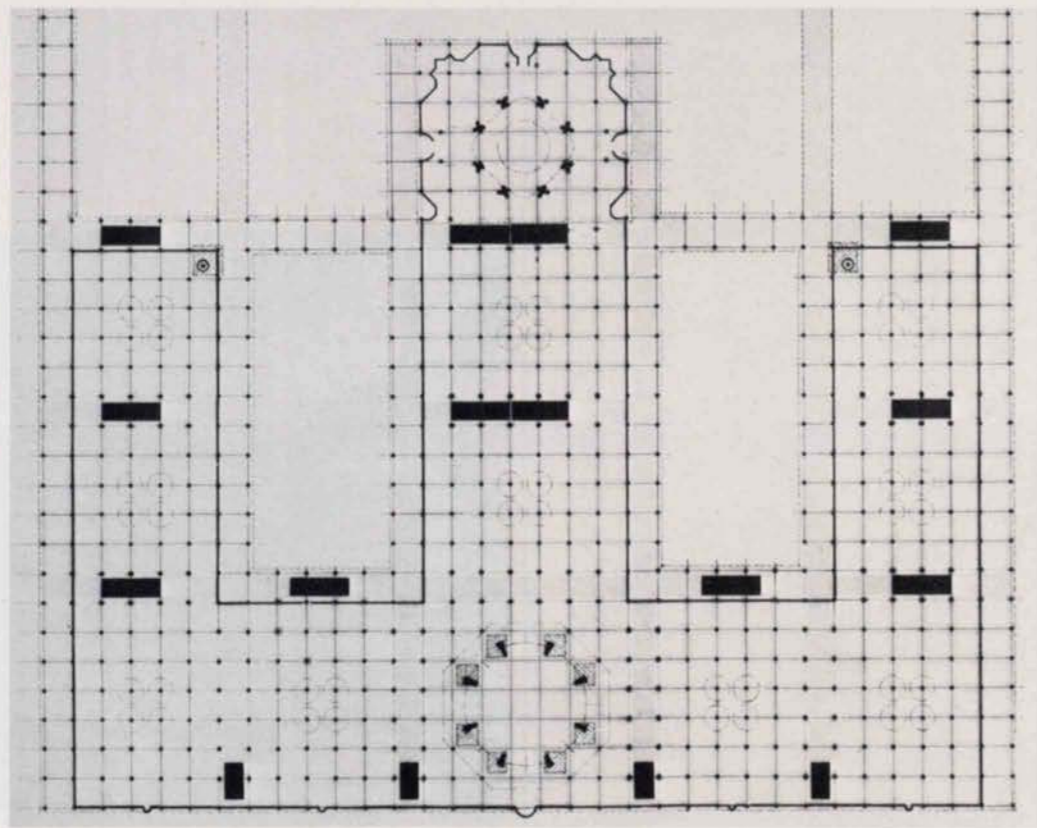
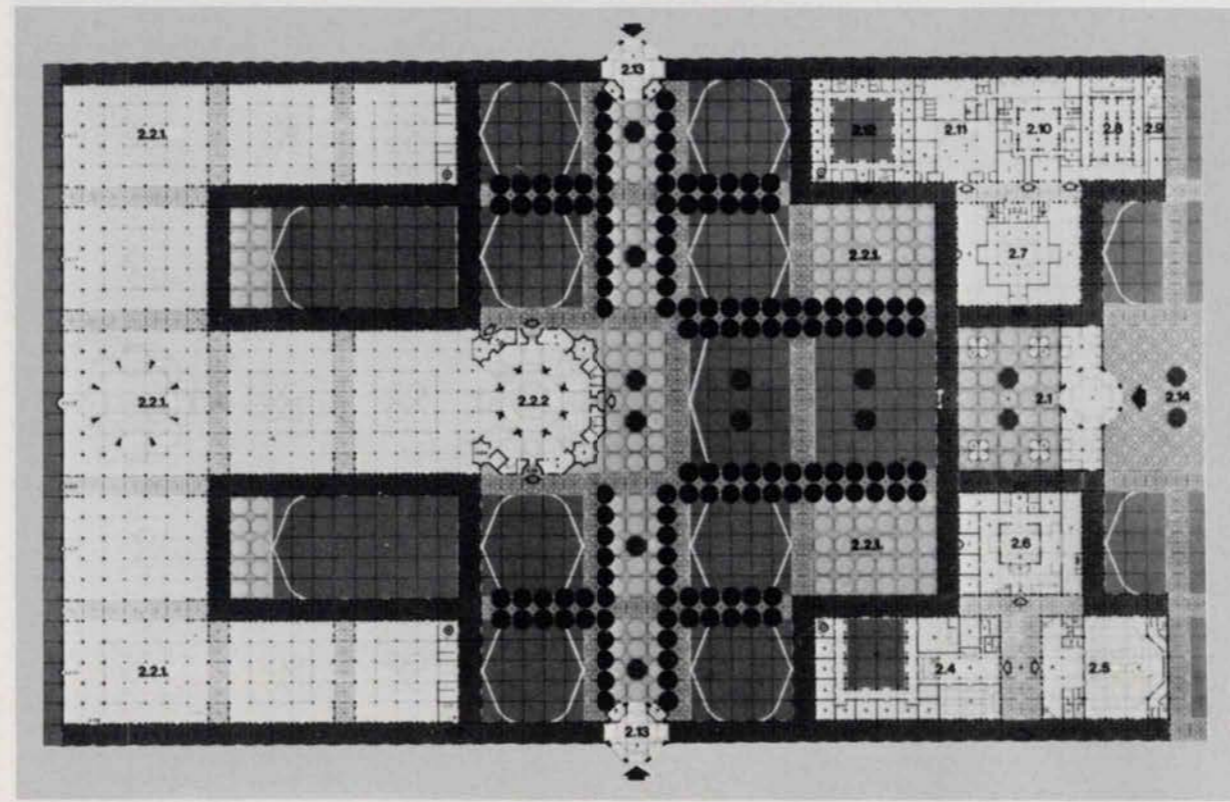

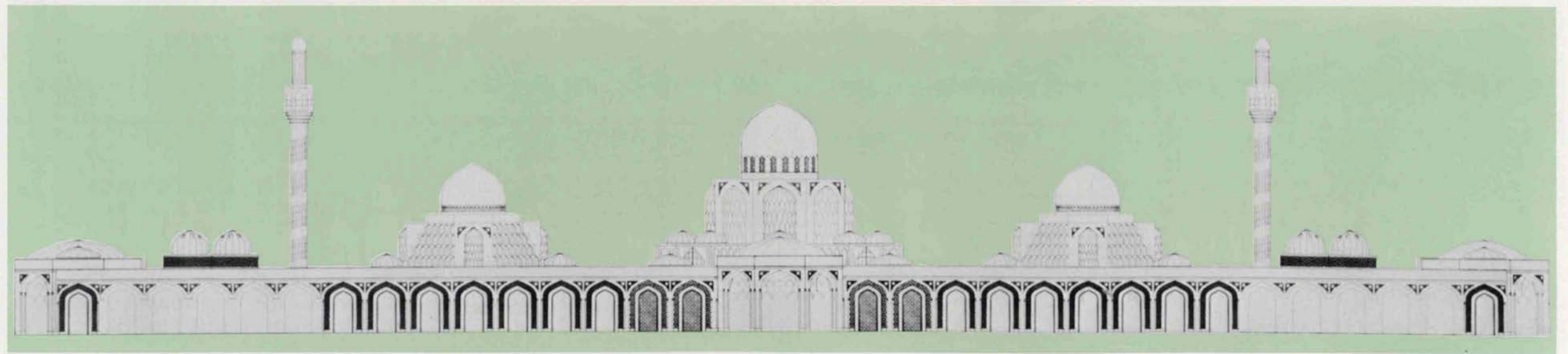
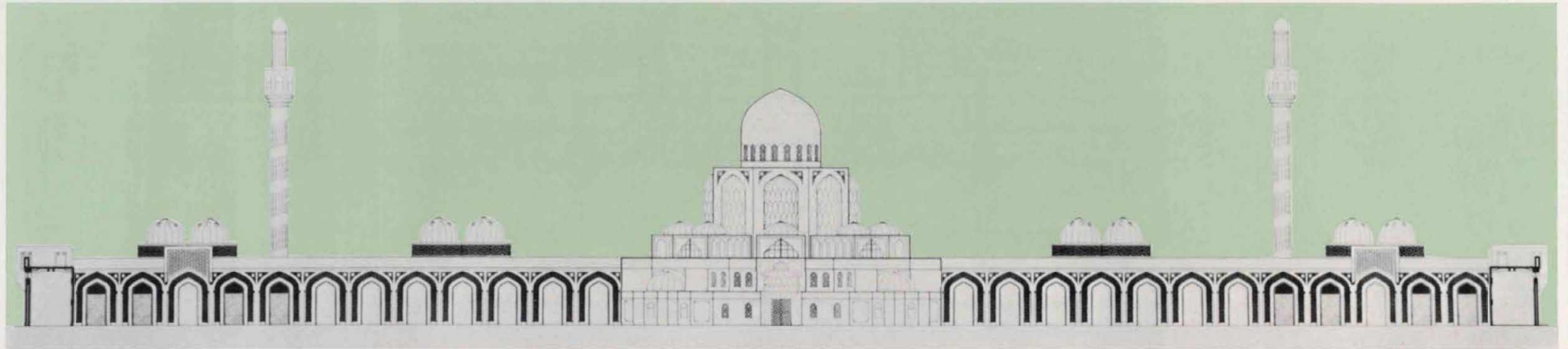

Cross Sections

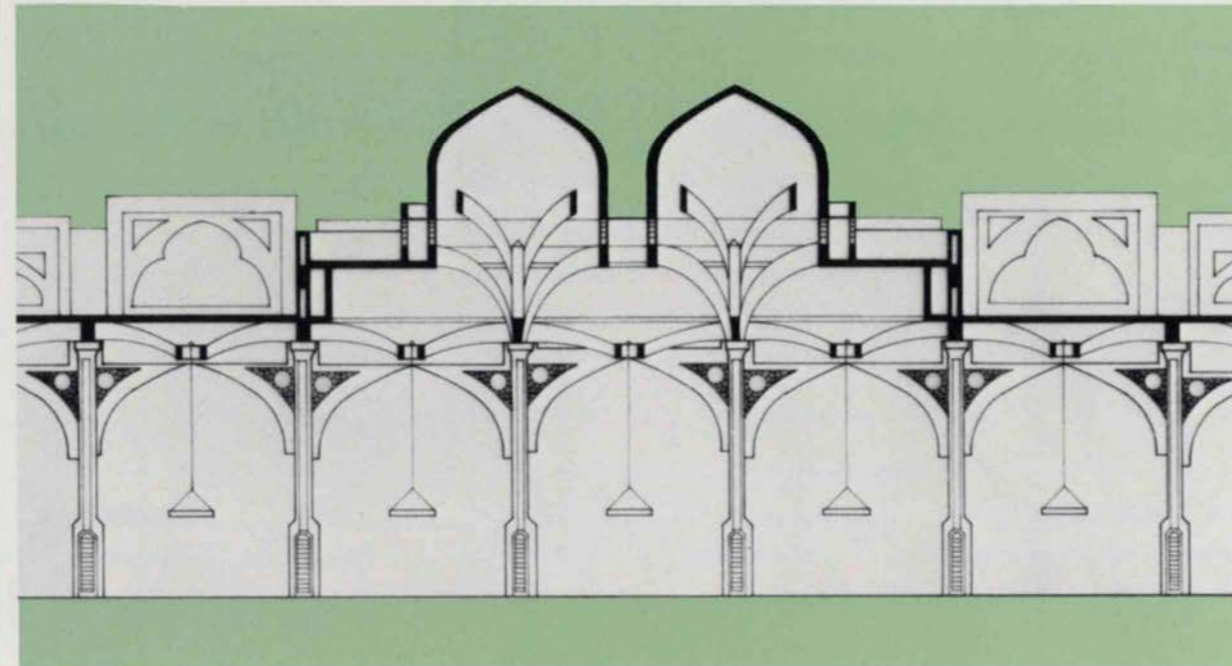

مقاطع عرضية

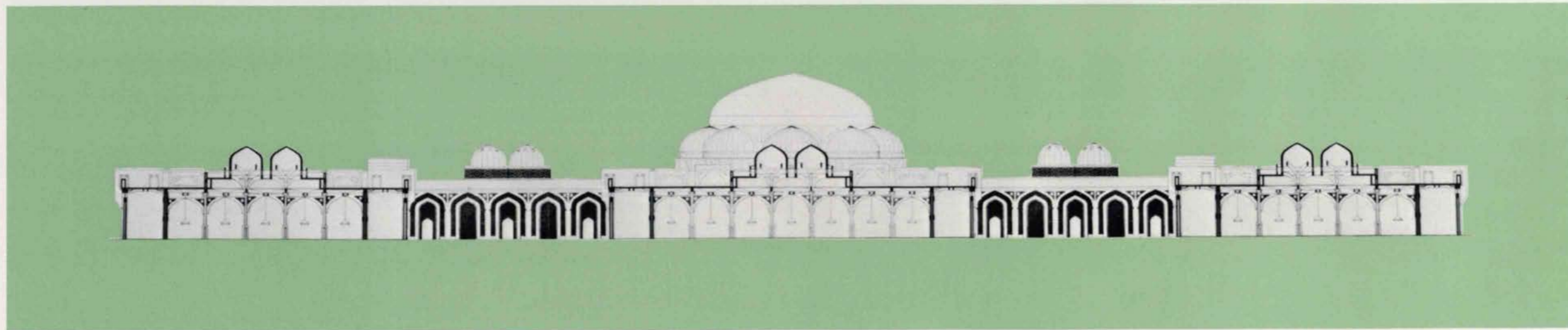

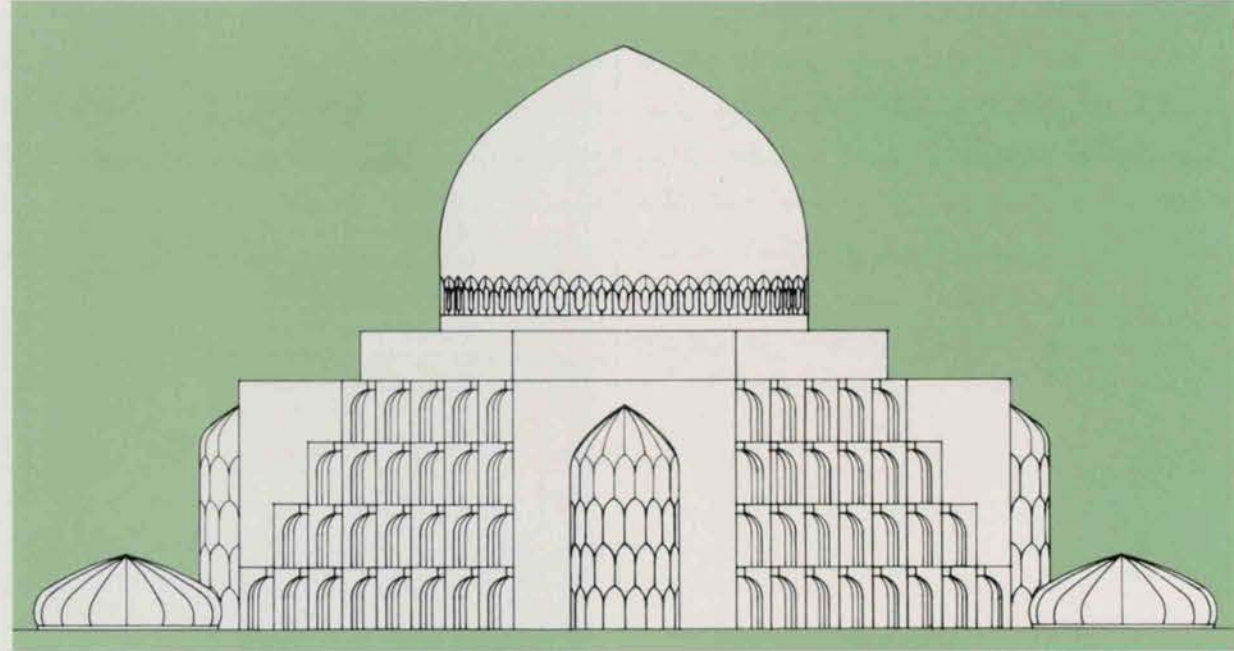
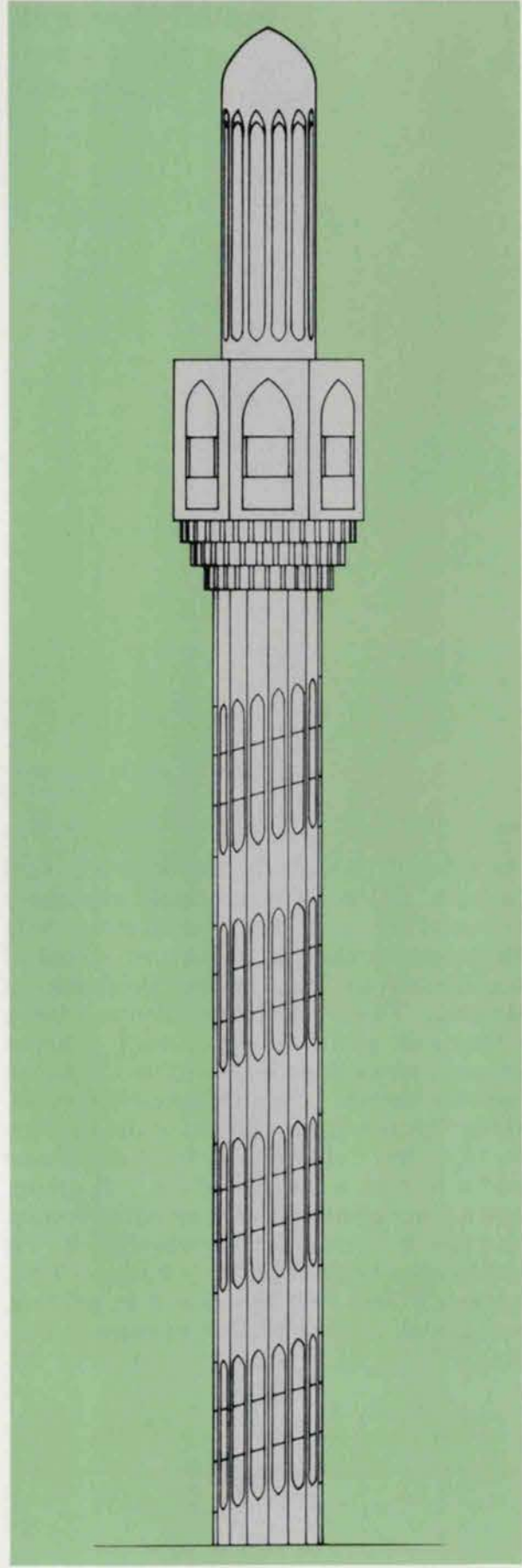

Details

تفاصيل

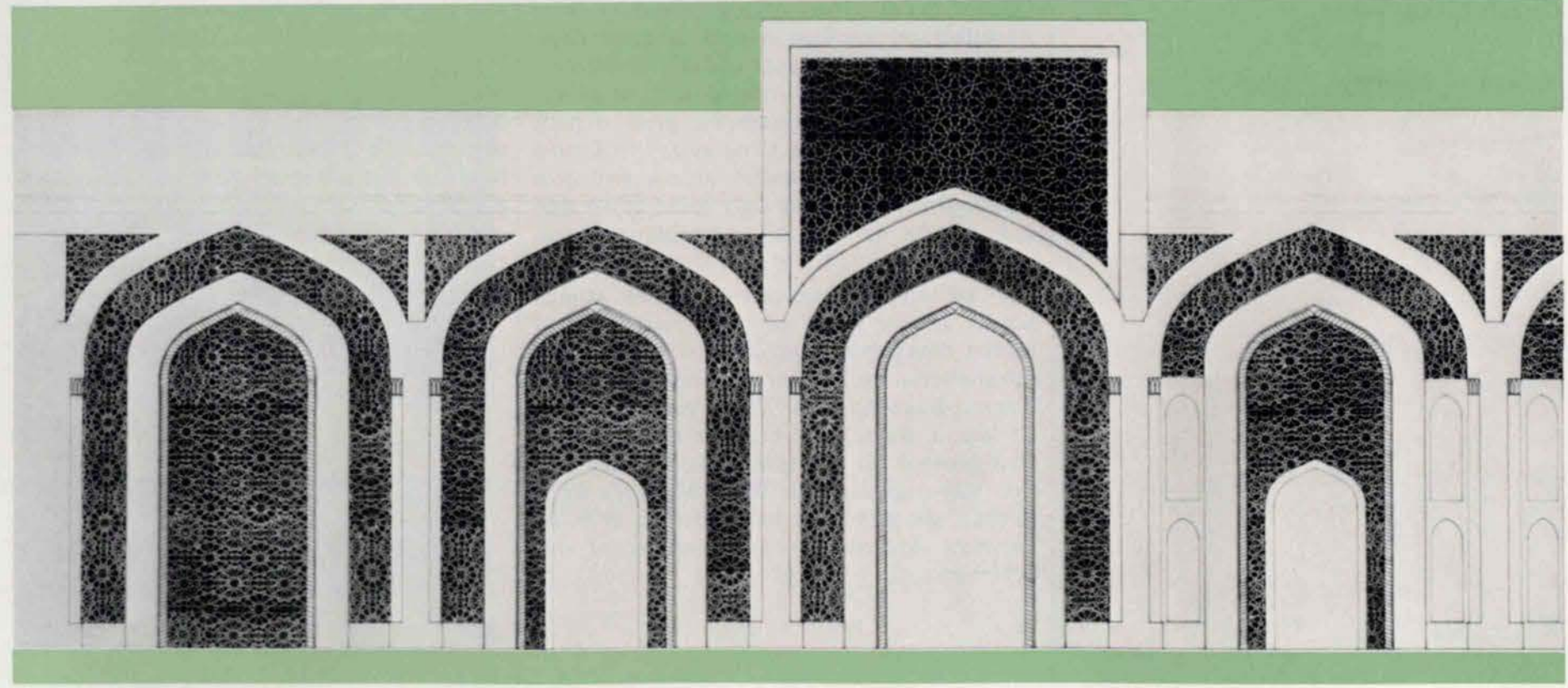

## بيان السيرة الذاتية

قطان المدفعي

يقود النهج الثالث عن طريق الخبرة الأكاديمية حيث أن المدفعي هو أحد مؤسسي القسم المعماري في جامعة بغداد (١٩٥٠) وله خبرة أكاديمية تقارب خمس عشرة سنة يكملها حالياً مشروع أبحاث في جامعة ويلز كارديف - بريطانيا عن موضوع العناصر الثابتة في العمارة العراقية عبر الحضارات المتعاقبة.

يضاف إلى هذا فإن المدفعي رسام وشاعر. وهو أحد أفراد مجموعة الرواد الفنية وأحد مؤسسي جمعية الفنانين العراقيين (١٩٥٣) وعضو شرف فيها مدى الحياة. له ديوانا شعر فلول (١٩٦٤) و (زمزم زمان) تحت الطبع. ومؤلفات مختلفة.

يسير النهج الثاني عبر ممارسات واضطرابات في حقل الإسكان والتطوير الحضري مثلاً السياسة الإسكانية في العراق مع دوكتيادس التصميم الأساسي لمدينة الموصل ومراكز حضارية أخرى وتخطيطات قطاعية. يتكلم هذا النهج بالمشروع الإسكاني الشامل (١٩٧٩) - السياسة الإسكانية في العراق حتى سنة ٢٠٠٠ لحساب وزارة الإسكان متضمناً مسوحات وطنية وتصميم الإشراف على ٧٠٠٠ دار كمجموعة نموذجية.

أحد مؤسسي العمارة العراقية المعاصرة وأكثر ممارسيها تفرغاً لتطوير الفكر المعماري العراقي المعاصر والذاتية العراقية الفنية. يمكن إنجاز خبرة المدفعي الواسعة باتباع ثلاثة خطوط فعاليات فنية متوازية: أولاها النهج المعماري الفني ثانياً نهج الإسكان والدراسات البيئية وثالثاً النهج الأكاديمي.

يسير النهج الأول عبر خبرة وإنجازات واسعة في التصاميم المعمارية المدنية والدينية والسياحية وفوزه العديد من المسابقات العالمية مثلاً مسابقة البريد المركزي في بغداد وتطوير الجزيرة المحمدية في البصرة وغيرها من المشاريع بشقيا المدني والصناعي. وجامع البنية هو نموذج لهذا النهج. لقد أعد المركز الثقافي العراقي في لندن معرضاً شاملاً لأعماله سنة ١٩٧٩.

### Curriculum Vitae

Kahtan Al Madfai

One of the founders of contemporary Iraqi Architectural profession and is most dedicated to the development of Iraqi architectural thought and Iraqi individuality in plastic expression. To appreciate the great experience of Al Madfai, it is necessary to follow three separate, yet parallel, artistic and professional routes; the activity route of art and architecture, the housing and urbanism route and the academic route of activities.

His art and architecture activities stretch across a wide range of civic, religious and tourist development projects, winning many international architectural competitions (e. g. Central Baghdad Post Office, Sindibad Tourist Island, Basra) and other civic and industrial projects on a national scale. An exhibition was organised for K. Al Madfai's work in the Cultural Centre in London in 1979. Al Bunniya Mosque is an example of his achievements.

His housing and urbanism activities include involvement in the 1957 Housing Policy for Iraq, and the master plan for the city of Mosul, regional plans and the comprehensive housing policy for Iraqi - completed - 1979, which also included designing and implementing a model group of 7000 houses in Mohmaadiya.

Al Madfai's activity in the academic field includes fifteen years academic experience commencing with the establishment, with three other architects, of the first school of architecture in Iraq, in the University of Baghdad. This academic experience is being culminated presently, 1983, with a major research programme on the subject of invariable elements in Iraqi architecture across cultures. This is being conducted in the University of Wales, Cardiff, U. K. He is also a poet and a painter, a member of the S. P. groups and a founder member of Iraqi Artist Society, and an honorary life member of it. He published a book of poetry - Fulool - 1961, another - Zem Zem Zeman - is in printing, and a book on the principles of concrete poetry.



Ricardo Bofill and  
Iraq Consult

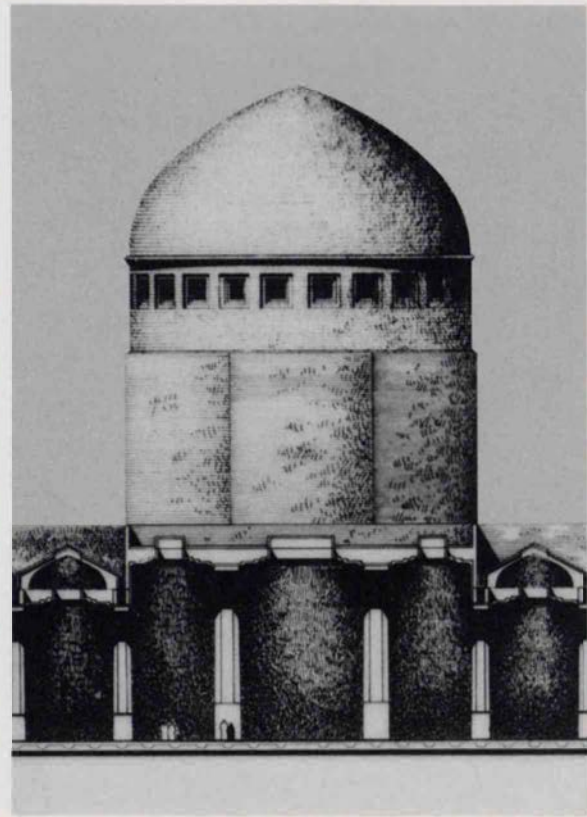

ريكاردو بوفيل -  
الاستشاري العراقي

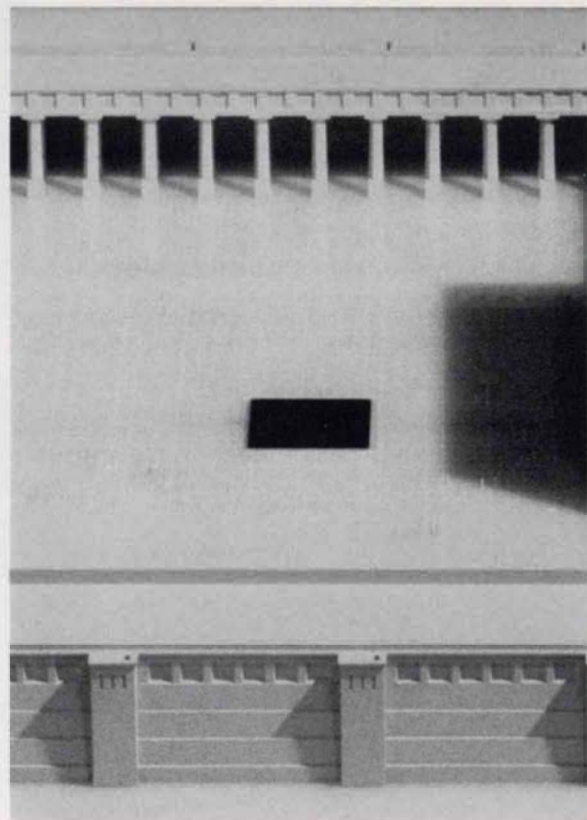

إن الفكر الأساس في تصميمنا هو أن يكون مؤكداً ومظهراً للمبادئ بوضوح باستلهاً من التراث الفكري والتصويري لتأمين التعاقب والتواصل المستمر به وبالتالي الوصول إلى تحقيق إدراك حضاري قوي فيه .

ولقد طرحنا جانباً الانهماك المسبق لتصميم العناصر المنفردة فيه والذي يمكن إعادة النظر فيه في أي وقت مع الحفاظ على قوة وفعالية الأفكار الأصيلة فيه .

إن مسجد الدولة كسامراء معاصر ممثل للفن في العصر الجديد ويعكس عزيمة وتصميم قادة الشعب العراقي .

وهكذا وبهذه الطريقة فقط يمكن خلق العمارة الحديثة لتعلن بزوغ فجر عهد جديد سعيد .

فن الضروري أن يستمر هذا التقليد في حالة مسجد الدولة ليكون جزءاً من تاريخ العراق العظيم فسامراء والأخضر أمثلة حية في تاريخ هذه الأمة العظيمة . لذا فقد صممنا على أن يبدأ مشروعنا من هذه الأمثلة الحية للعمارة الحضارية الصافية المحددة ومن ثم تحديثه لضمان تأمين ضرورات عالمنا الحاضر . وإن العراق الجديد لقادر على تحقيق عمارة بهذا المستوى المتميز .

العمل المعماري العظيم مَعْلَم شاخص في التاريخ وسوف يعكس مسجد الدولة الكبير هذا الدور المتميز للعهد الجديد . . . حيث كان الحال هكذا عبر تاريخ الحضارات .

لقد أبرز الكتاب والفلاسفة والمؤرخون الحقبات المهمة في التاريخ وعظمة قادتها من خلال الأعمال المعمارية التي قدموها والتي بقيت أثراً واضحاً لها .

## Design Philosophy

A significant architectural work is an authentic mark on history. The State Mosque will forcibly be the reflection of our epoch. Thus has it been throughout the history of civilization. Writers and philosophers have interpreted history and the greatness of its leaders through their architectural works; by the traces they have left.

The State Mosque should continue this tradition and be a part of the great Iraqi history. The examples of Samarra and Vjaider are distinctive and singular in the architecture of this great nation.

We think that our project should begin with these examples of a cultured and determined architecture: We should bring it up to date, to our time, and fulfill the necessities of today's world.

Contemporary Iraq can and should realize an architecture of such excellence.

This project is thought of as a clear declaration of principles, as a succession of ideas and images, which carry us to a cultural and powerful realization. We have rejected the design of, and the preoccupation with, individual elements which can be redesigned, so that we do not lose at any point the potency of the original idea.

The State Mosque, a contemporary Samarra, represents art in modernity and reflects the determination of the leaders of the Iraqi Nation.

Thus, only thus, has new architecture been invented, announcing the dawn of a new and happier epoch.

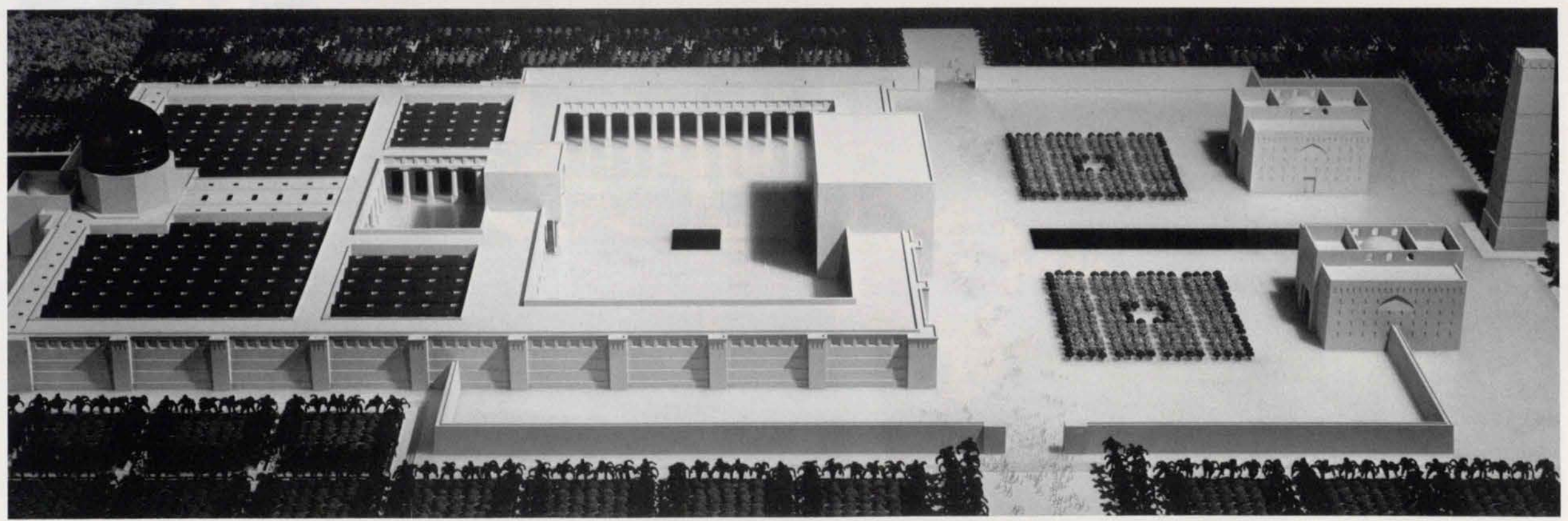
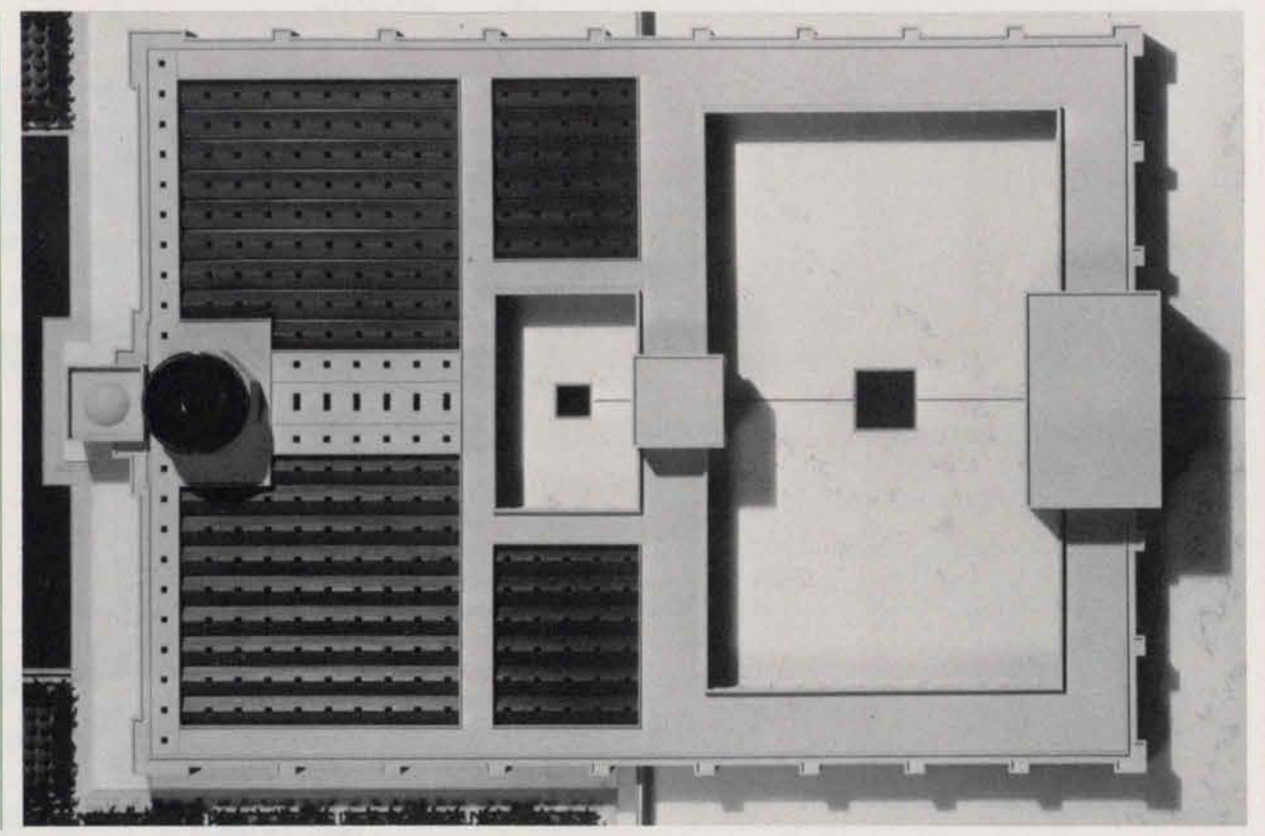

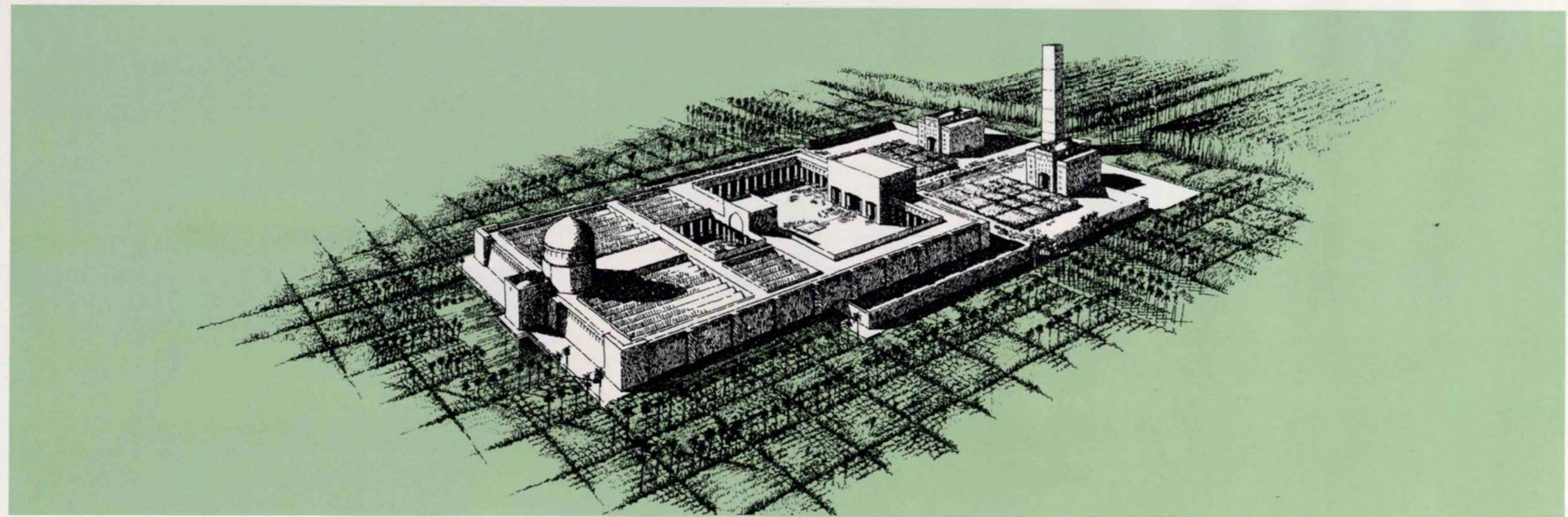

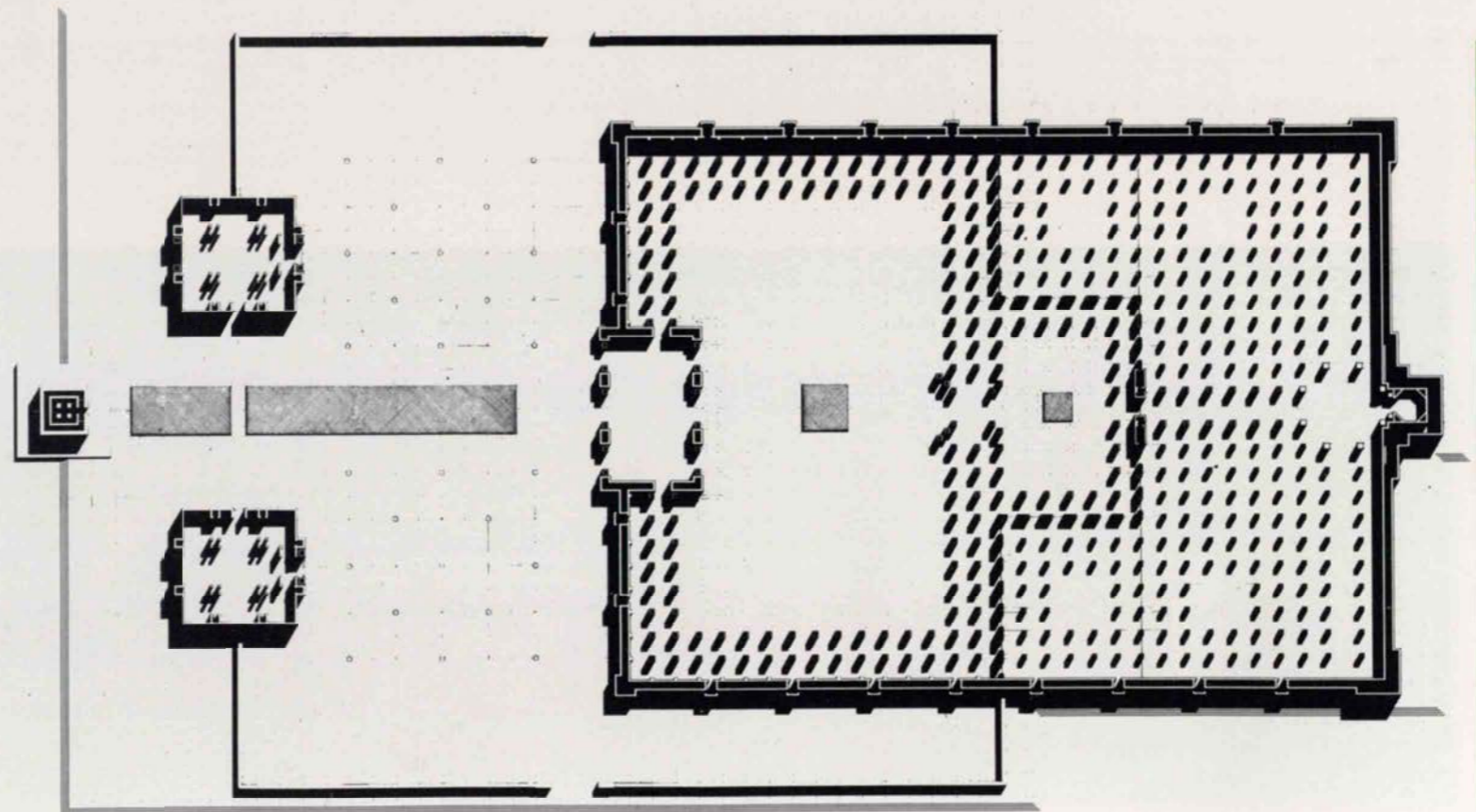
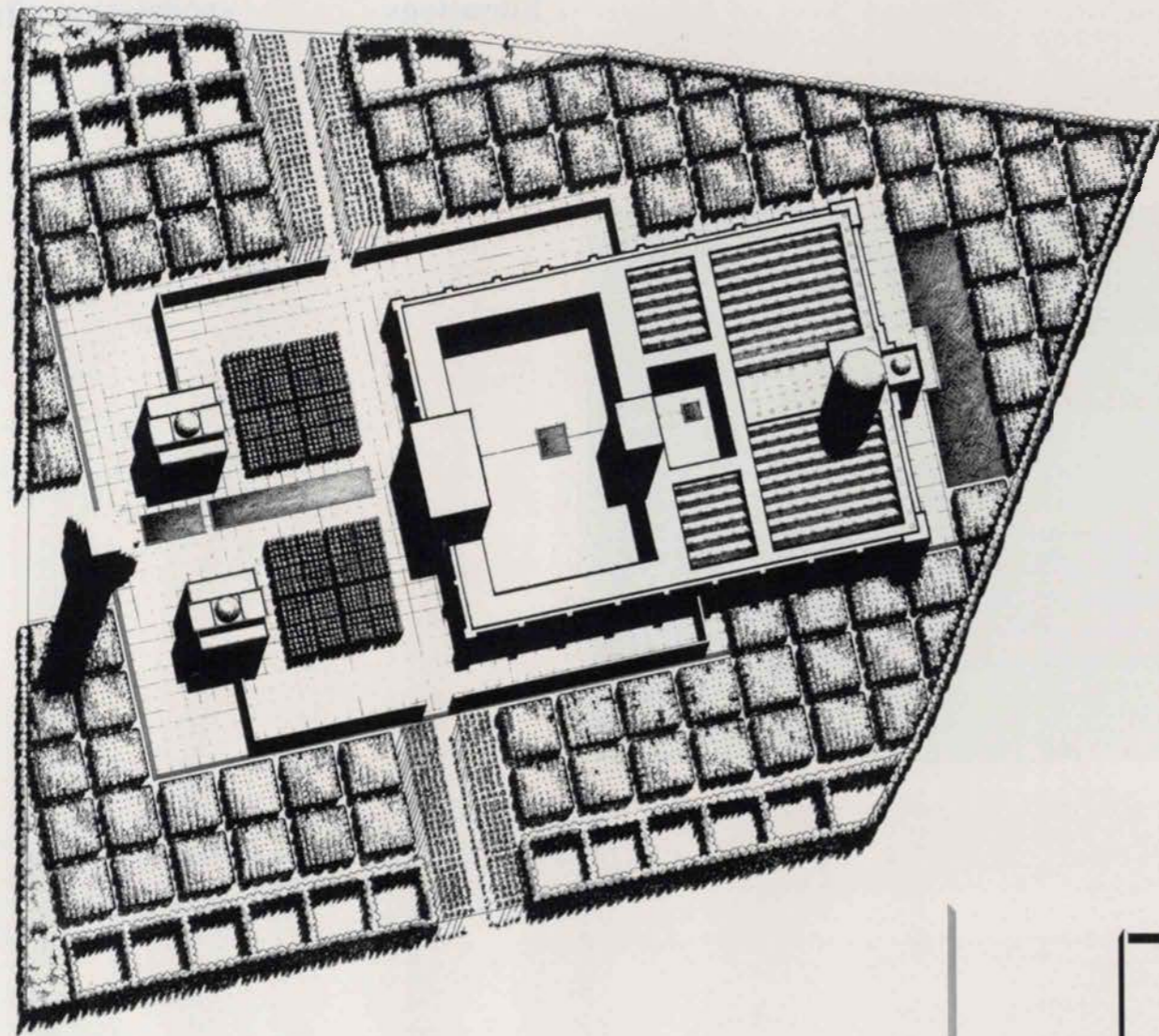

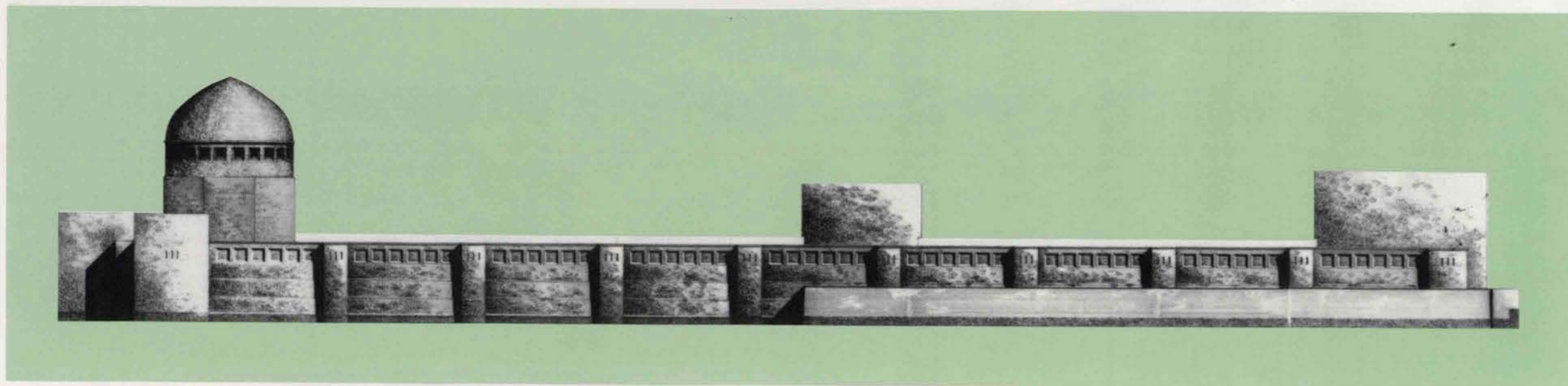
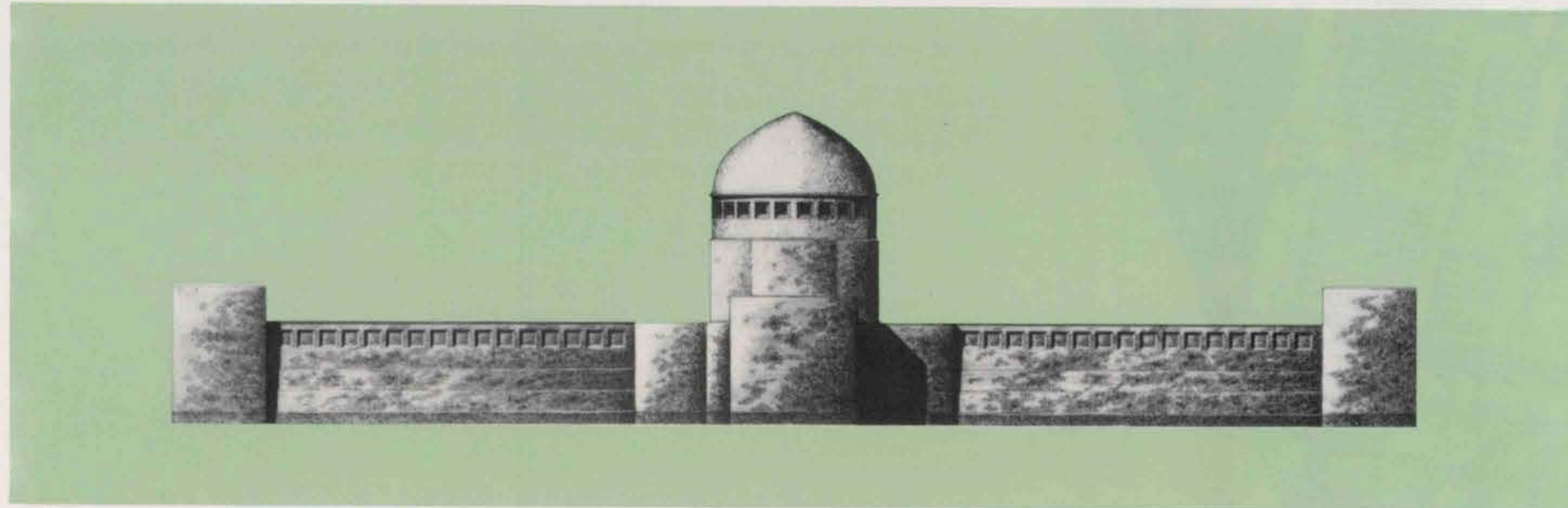

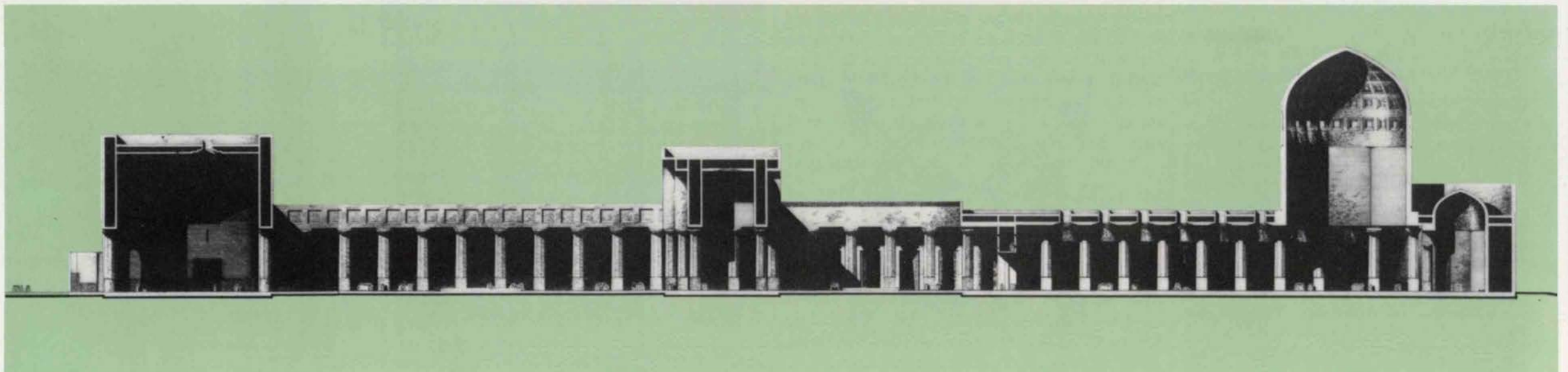
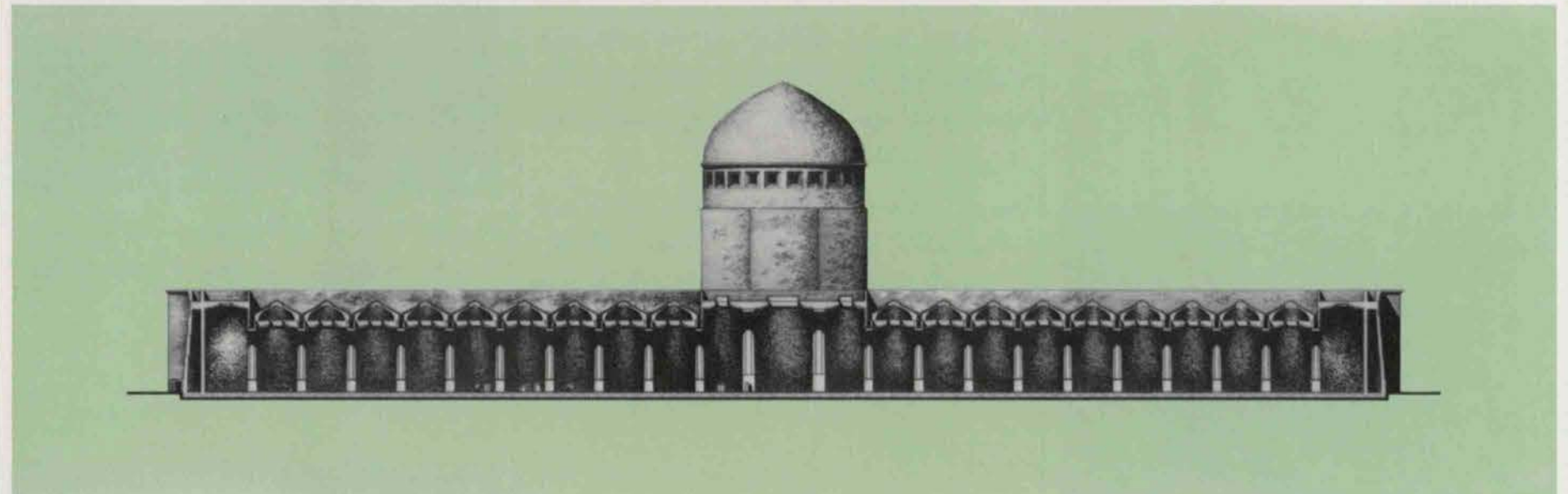

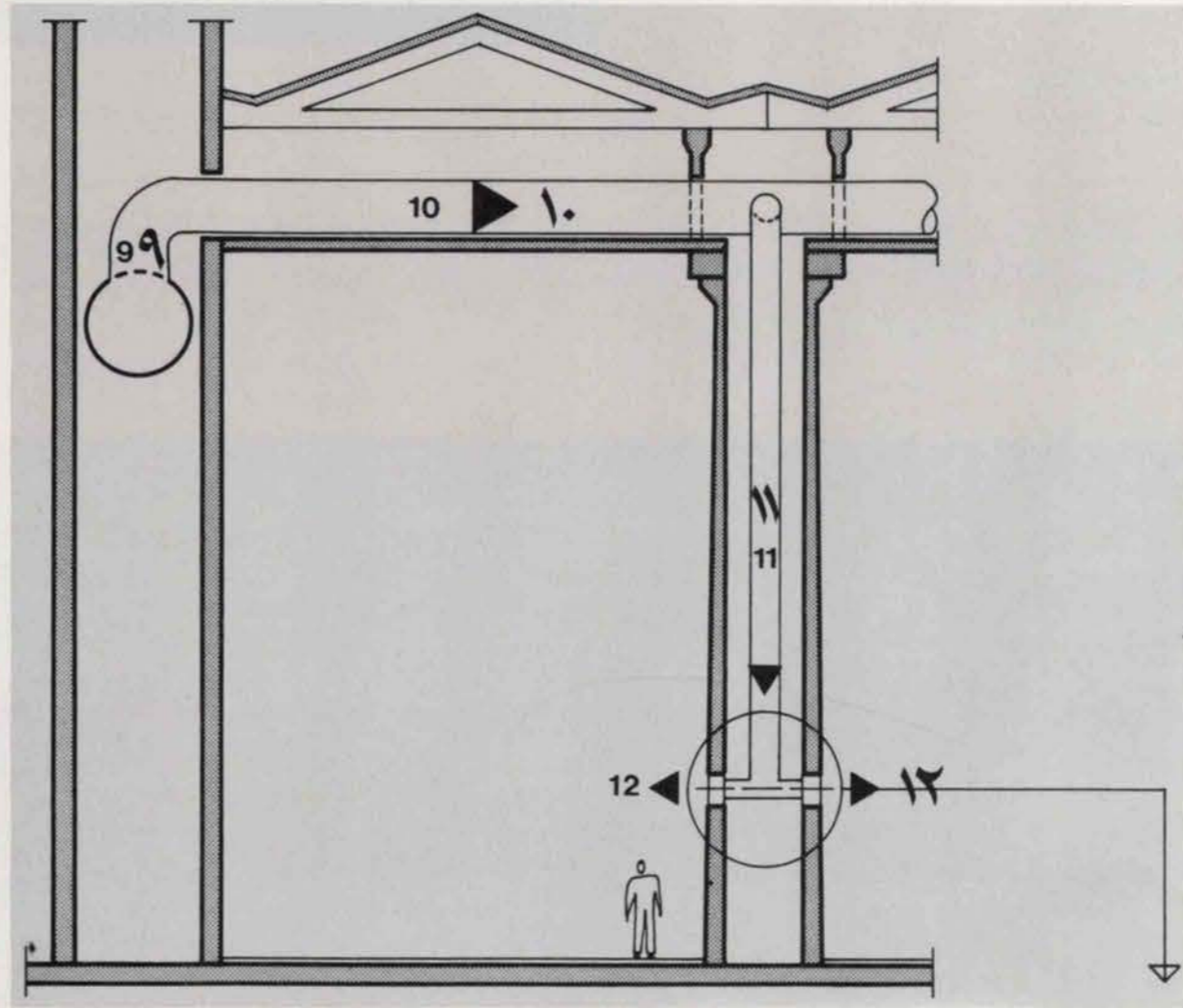
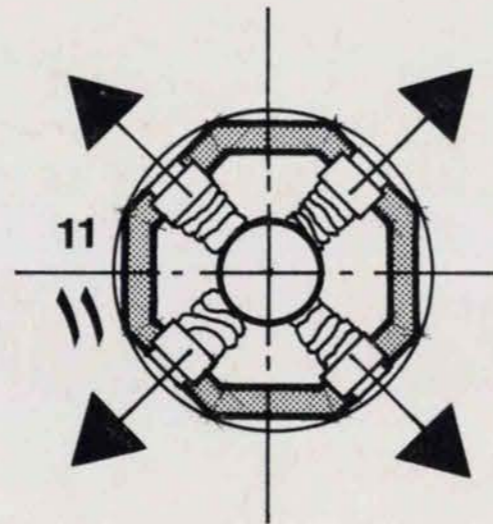
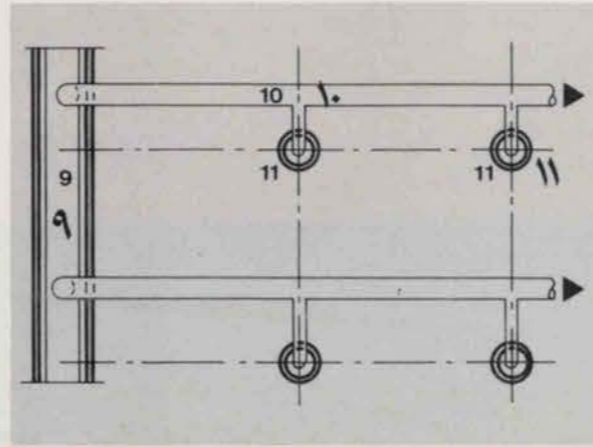
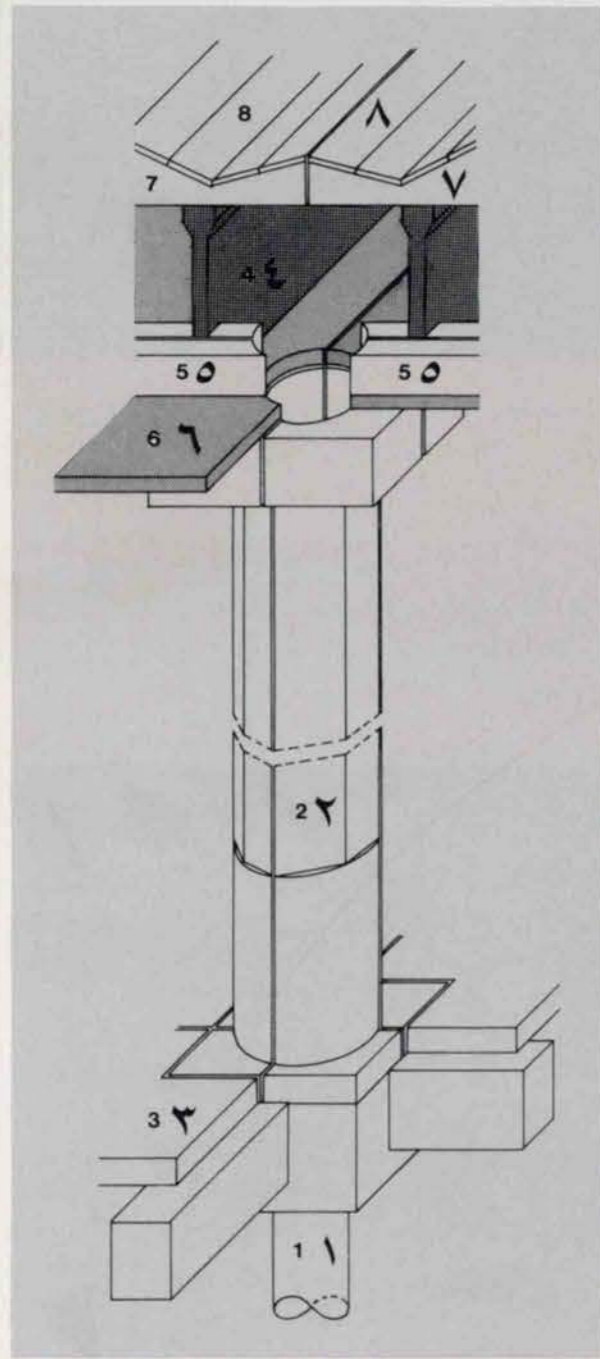



## بيان السيرة الذاتية

ريكاردو بوفيل - الاستشاري العراقي

ولد ريكاردو بوفيل في برشلونة عام ١٩٣٩. درس في المدرسة المعمارية في جنيف.

جمع حوله فريقاً من الاستشاريين وأسس عام ١٩٦٣ ما يسمى اليوم «تالردى اركتكتور».

في الفترة الأولى استعاد الفريق ميزات العناصر المصنعة من التراث المعماري الكتلاني وفيما بعد وبعد إنشاء «الباريوكودي» توسع المكتب في علم رموز الإسكان الموحد وذلك بموجب نظام ديناميكي يتضمن تناوب نافذ لمبدأ البلوك/القطعة.

ولضرورة معالجة المشاريع الضخمة، تبني الفريق أسلوب التشكيل الهندسي للعناصر في الفضاء وقد طور بطريقة علمية «مشروع المدينة في الفضاء» و تم أصبح كونكريتياً بإنشاء «ولدن ٧».

في عام ١٩٧١ شكل بوفيل فريقاً مكملاً في باريس، ونتيجة لمقتضيات المشاريع المختلفة للمدن الفرنسية الجديدة، في هذه الفترة أضاف المكتب إلى مقترحاته عناصر رمزية تتعلق مباشرة مع الفن المعماري الفرنسي «الكتدرائية الصغيرة» و «قصر الابراكس» هي أمثلة للنصب المأهولة.

ما بين ١٩٧٤ و ١٩٧٨ انهمك فريق بوفيل في تطوير مشروع «ليس هولس» وهو مسابقة دولية ذات مضمون سياسي. بدأ الفريق في برشلونة يعمل على مشاكل التخطيط المدني على المستوى الإقليمي وضمن إطار السياسة الإسبانية والمضمون الاجتماعي. إن هذا الانفتاح الجديد نتج عنه مشاريع مثل «فكتوريا» و «كاسترو نوفو».

وفي عام ١٩٧٨، اتجه اهتمام ريكاردو بوفيل إلى مشاكل التخطيط الحضري في الدول النامية وعليه نقل جزءاً من فريقه إلى الجزائر، حيث ساهم مع الحكومة في التخطيط المدني وفي مجال الإسكان. واستمرت هذه التجربة حوالي سنتين وستنتهي بإنشاء «قرية هواري بوميدين» - الزراعية في جنوب شرق البلاد.

من عام ١٩٧٩ ولحد الآن، استمرت فعاليات المكتب في فرنسا وذلك بإنشاء أربعة مشاريع في آن واحد، وقد استقر الفريق في باريس للعمل على بناء المساكن.

أما المكتب في اسبانيا فيعمل على استعادة المناطق الريفية بإنشاء الحدائق في كاتلونيا، وتطوير المناطق الخضراء على امتداد نهر توريا في قلب فالنسيا.

أن المكتب يقع في مكان معمل سميت قديم تم تحديثه بالقرب من برشلونة وقد تم تجديده عام ١٩٧٤ من قبل الفريق.

## Curriculum Vitae

Ricardo Bofill  
Taller de Arquitectura  
Iraq Consult

Ricardo Bofill was born in Barcelona in 1939. He studied at the School of Architecture of Geneva.

In 1963, he gathered about him a group of architects, creating what is known today as the Taller de Arquitectura.

In its first period, the team recuperated the characteristic crafted elements of traditional catalan architecture. Later on, with the construction of the "Barrio Gaudi", the Taller de Arquitectura elaborated a new combinatory housing typology, according to a dynamic system which constitutes a valid alternative to the rationalist block.

Because of the necessity to deal with major projects, the team conceived a methodology based on the geometric formation of elements in space, developed in a theoretical manner with the project "the City in Space" and made concrete with the construction of "Walden 7".

In 1971, Ricardo Bofill formed a complementary team in Paris as a result of the exigencies of various projects for the French "New

Towns". During this phase, the Taller de Arquitectura introduced in its propositions symbolic elements directly related with French monumental architecture. "La Petite Cathédrale" and "la Maison d'Abraxas" are examples of inhabited monuments.

Between 1974 and 1978, Ricardo Bofill's team was absorbed in the elaboration of the project of "les Halles", a contest at an international level, with strong political implications. In Barcelona, the team began to deal with urban planning problems at territorial level within the Spanish political and social context. This new approach produced projects such as "Vitoria" and "Castro Novo".

In 1978, Ricardo Bofill, interested in the urban planning problems of the developing countries, transported a part of his team to Algeria, where he collaborated with the government in the urban planning and housing fields. This experience lasted two years and ended with the construction of the "Houari Boumediene Agricultural Village", in the South-Eastern part of the country.

From 1979 on, the activities of the Taller de Arquitectura took place mainly in France, with the simultaneous construction of four projects: "les Arcades du Lac" and "le Viaduc" in Versailles, "le Palais d'Abraxas", "le Théâtre" et "l'Arc" in Marne la Vallée, "les Echelles du Baroque" in the 14th "arrondissement" of Paris, as well as "Antigona" in Montpellier. The team, settled in Paris, worked on the industrialized construction of social housing.

In Spain, the Taller approached the concept of recuperation of suburban areas with proposals of gardens for Catalunya and the project for the conditioning of green space in the River Turia's ancient course, in the center of Valencia. The ideas of the Taller de Arquitectura are worked out in a renovated cement factory, near Barcelona (Sant Just Desvern): the "silos", renovated in 1974 by the team itself, are the center for the reflexion on a new architectural approach for Catalunya as well as for other countries which need to resolve their urban growth problems.

الاستشاري العراقي (المؤسس سنة ١٩٥٢) مكتب استشاري صرف قام خلال الفترة الطويلة من عمله بأعمال استشارية لمختلف المشاريع في العراق وبلدان الخليج العربي من دراسات وتصميم وتهيئة وثائق التنفيذ والإشراف ومن القواعد الأساسية التي يتبعها في المشاريع التطويرية للبلد هو استعماله التكنولوجيا الحديثة في تطوير التراث الفني العربي الإسلامي دون نقل برؤية مستقبلية متطورة مع مراعاة الظروف المحلية للبلد.

ومن بين الأعمال التي قام بها المكتب .

١ - في مجال النصب والتخطيط والحفاظ :  
نصب تمثال الحرية ١٩٥٩ وتخطيط مدينتي المأمون وأزادي ١٩٥٣ وتخطيط مدينة البصرة بالاشتراك ٧٣ وتطوير قلعة أربيل بالاشتراك ١٩٧٣ .

٢ - في مجال الأبنية الصناعية :

معمل سميت الكوفة بالاشتراك ١٩٧٠ ، سايلو حبوب ١٩٧٠ معمل طحين البحرين ٧٠ ومشروع دواجن أربيل ١٩٧٠ ومخازن مركزية في البصرة ١٩٧٧ .

٣ - في مجال الأبنية الحكومية والتجارية :

مشروع مبنى مجلس الوزراء (المرحلتين الأولى والثانية - جائزة أولى في مسابقة معمارية) ١٩٨٠  
بناية البريد المركزي بالاشتراك ١٩٦٩ مصرف الرهون بالاشتراك (الجائزة الأولى) بناية انحصار التبغ وبناية اتحاد الصناعات وبناية نقابات العمال وأبنية كثيرة في الخليج العربي .

٤ - في مجال الأبنية الثقافية والرياضية :

بناية المجمع العلمي العراقي ١٩٦٨ والمسرح الوطني في أبو ظبي ١٩٨٠ (جائزة أولى) مكتبة العين (جائزة أولى) ١٩٧٩ ملعب الشعب بالاشتراك ١٩٦٣ ملاعب الكويت وملعب قطر ١٩٧٥ .

٥ - في مجال الأبنية السكنية :

المجمع السكني ، الحولي والسالمية في الكويت ١٩٦٤ ، مجمعات سكنية لوزارة النفط في البصرة وبيجي وكركوك ١٩٨٠ .

٦ - المساجد :

جامع الست نفيسة ١٩٥٤ وجامع عبد الكريم كامل ١٩٥٩ (الاشتراك في مسابقة مسجد الدولة ١٩٨٣ وجامع العوجة ١٩٨٣ والاشتراك في مسابقة مسجد لندن ١٩٦٩ .

العاملون الرئيسيون من المكتب في هذا المشروع

١ - إحسان محمد شيرزاد (١٩٢٥)

مهندس مدني خبرة ٣٦ سنة

٢ - صباح حمدي (١٩٣١)

مهندس مدني خبرة ٢٩ سنة

٣ - عوف عبد الرحمن خضر (١٩٤٩)

مهندس معماري خبرة ١٢ سنة

٤ - فارس حازم نامق (١٩٥٠)

مهندس معماري خبرة ١١ سنة

٥ - سمير نوري حسين (١٩٣٥)

مهندس معماري خبرة ٤ سنوات

٦ - نجوى صدر الدين هادي (١٩٥٤)

مهندسة معمارية خبرة ٤ سنوات

مستشار العمارة العربية الإسلامية :

الدكتور إحسان فتحي

الخط العربي والزخرفة الإسلامية : محمد سعيد الصكار

#### Iraq Consult

Iraq Consult (established 1952) is an Iraqi independent Architectural and Engineering Consulting Firm. During its extensive period of operation, the firm has handled a wide variety of assignments in Iraq and the Arab Gulf Countries, including studies, designs, construction limited to documents and supervision of projects. At present its activity is only in Iraq. A vital assumption held by the firm is the necessity of reconciling the modern technology essential to evolution with the country's national Arabic and Islamic artistic heritage and local environment.

#### Example of Projects:

1. Planning, Monumental and Conservation:  
Basrah Development 1973, Arbil Citadel 1973, Revolution Monument 1959.
2. Industrial:  
Kufa Cement Factory 1970, Grain Silos 1970-1982, Bahrain Flour Mill 1970, Basra Central Stores 1978-1983, Arbil Poultry 1973.
3. Administrative and Commercial:  
Council of Ministers Building (First Prize) 1979-1983, Central Communication Center 1969, Mortgage Bank (First Prize) 1964, Industrial Union Building 1968.
4. Educational and Sports:  
Iraqi Academy 1968, National Theatre Abu Dhabi (First Prize) 1980, Peoples Stadium 1964, Kuwait and Qatar Stadiums 1972-1975.
5. Residential:  
Hawali and Salimiya Complexes Kuwait 1968, Oil Ministry Housing in Basrah, Baiji and Kirkuk 1979-1983.

#### 6. Mosques:

Sit Nafisa Mosque 1954, Abdul Kareem Kamil Mosque 1959, London Mosque Competition 1969, State Mosque Competition 1983 and Auja Mosque Competition 1983.

#### Key Personnel

The key personnel of Iraq Consult who participated in this project:

1. Prof. I. Sherzad (1925) Civil Engineer - 36 years experience.
2. Sabah Hamdi (1931) Civil Engineer - 29 years experience.
3. Auf Abdul Rahman (1949) Architect - 12 years experience.
4. Faris Namiq (1950) Architect - 11 years experience.
5. Sameer Nouri (1953) Architect - 4 years experience.
6. Najwa Sadradeen (1954) Architect - 4 years experience.

Arabic and Islamic Architecture Consultant:

Dr. Ihsan Fathi

Calligraphy and Islamic Ornament Specialist:  
Mr. M. S. Al-Saggar

Venturi, Rauch and Scott Brown

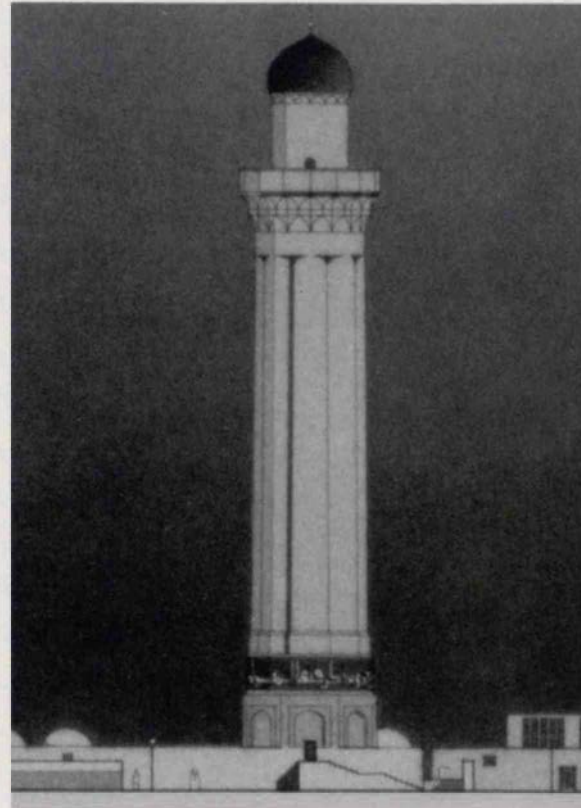

فنتوري ، راوخ وسكوت براون

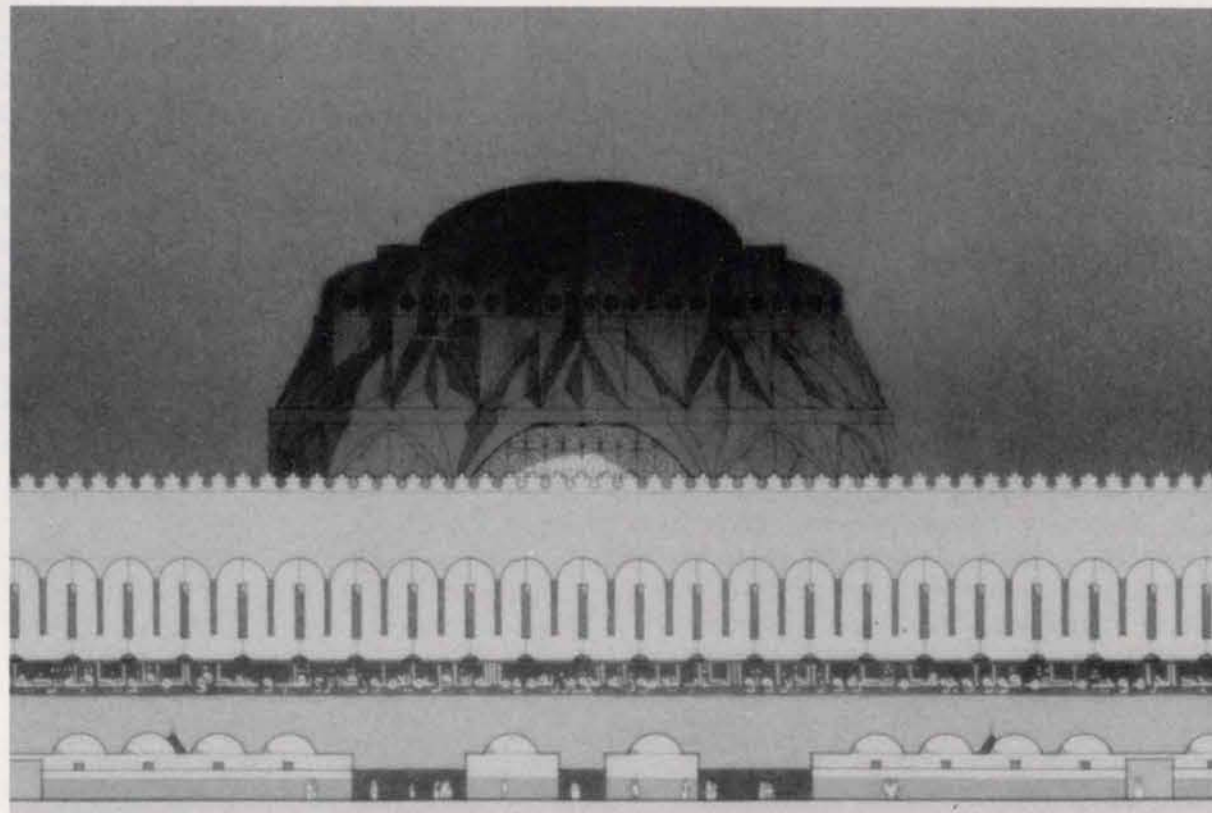

ومن أجل أن يكون المسجد مرئياً من بعيد، سنقوم بتوظيف عناصر المقرنص التقليدية للقبة وللمنذنة، حتى يتعين مكان المسجد بوضوح من الجانب الآخر من المدينة أثناء الليل وفي أطراف النهار. وهذا الاستعمال للأشكال التقليدية في المحيط المدني سيكون مفهوماً من قبل جميع الناس.

وبالنسبة إلى إعطاء الجامع رمزيته وحجمه من مسافة متوسطة البعد، فقد قمنا بتنفيذ أمرين: الأمر الأول هو جمعنا وسائل الخدمات في الينابيع الملحقة كالمدرسة والمكتبة والمجمع السكني في صيغة عنقود، إذ وضعناها عند قاعدة الحائط الشرقي للمسجد، لكي يرى الزوار الذين يصلون إلى المسجد من شارع الرابية جدار المسجد العظيم مرتفعاً فوق الأشكال التقليدية والبسيطة لهذه المحلة أو الحي المدني الواقع في صدر البناء.

وإنه ذو نوعية مكانية إسلامية متميزة، وله قابلية خاصة لملاءمة الحجم العظيم والضخامة اللازمة لمسجد الدولة. وفي الوقت نفسه فهو غير طبقي، ونوعية المكان المتكررة فيه زيادةً إلى تعبيره المعماري تسمح للفرد المصلي بإقامة علاقة ذهنية مع الحيز الداخلي، من غير أن يكون الفرد تحت وطأة حجم البناء ككل.

وهذا المسجد ذو النمط المعمد الذي يشبه بطبيعته شكل الصندوق البسيط، لا يهيمن بشكله الثلاثي الأبعاد أو بضخامته على ما يحيط به. وبالنسبة إلى سياق أو محتوى الموقع، فإنه ليس بالمكان المكتظ ولا هو بمفتوح كلياً. في حين أن التركيب الطليق والحر للطرق والمسكن ذات الحجم الصغير يتطلب بالحاح شديد أن يكون للجامع حضور معماري ومدني.

إن التحدي الناشئ من تصميم مسجد الدولة العراقي لأمر مهيب. وذلك لأن التصميم يجب أن يجد الحل للمشاكل الإنشائية ولوظيفة البناء التي تبرز جراء استعمال عدد كبير للبناء ويجب أن يتم الحل بحساسية نحو البيئة والمحيط المدني، وبفهم عميق لأبعاد الرمز والزخرفة المحسنتين في التراث الإسلامي الديني والحضاري عموماً والعراقي بصفة خاصة.

ويجب أن يكون تأثير صورة مسجد الدولة في مخيلة الناس عميقاً في الحال، لكي تخاطب الأجيال القادمة، وتكون شعبية، ومحبوقة من قبل الشعب العراقي اليوم. ولتحقيق هذه الأهداف المثالية، استعنا بتصميم الطراز المعمد (أي الطراز القائم على أعمدة) وهو التصميم العربي الأصلي للجوامع في كل البلدان الإسلامية. ومن الأمثلة المهمة الخاصة بهذا التصميم جامع المتوكل في سامراء، حيث أنه عراقي المنشأ، وإنه ألهم إقامة مساجد من نمطه في البلدان الأخرى.

Seen through the screen of date palms, the State Mosque sits on a sand-colored court. Its immense wall is crested by a turquoise and white band of inscription and large scale merlons. A vast muqarnas dome seems almost to float above the weightier masonry walls.

We have adapted the hypostyle plan to take advantage of modern construction techniques. The series of arcades which define the form of the sanctuary are lifted high overhead and are supported from above, so that the great space is delineated by the arcades aloft but left relatively open below. To worshippers entering or leaving, the view of the repeated arcades with their play of light and decoration is uplifting and majestic. These qualities prepare the way for a moving experience for the individual or group at the time of prayer. The feeling overall is one of unity and serenity.

The dome is a major symbol of the mosque from outside, where its vivid, three-dimensional image is seen from a distance, complementing the view of the city of Baghdad.

Rather than placing the dome over the sanctuary, where it would create a central focus within, we have placed it over the sahn. Its use over the exterior space of the sahn, which is used as outdoor space for worship, is particularly suitable. On the inside, the dome reveals itself as a tree within a courtyard, a huge tree, but light and airy, whose great uplifted canopy shades the sahn and the people beneath.

Our principal guiding ideas, then, have been to develop a building in which the scale and elements express monumentality in architecture as well as stress human scale; in which the spatial layout is unequivocally egalitarian; and finally, where symbolic elements such as the arcades, ornament, dome, muqarnas, crenelations, and minaret have clear and acceptable referents. This approach to the design of the State Mosque should generate a majestic image from without and a series of profoundly moving spaces from within.

والأمر الثاني هو أننا ضبطنا بدقة تعاقب ومجال تقدم حركة العربات. فطريق الدخول المتفرع من شارع الرابية يمر مخترقاً بصورة حلزونية ويزداد ضيقها عبر الواجهة الشمالية للمسجد. وعندما يقترب الزوار من الجامع بعرباتهم سيلاحظون المسجد من خلال صفوف من أشجار النخيل الشاهقة.

ستار من أشجار النخيل يُرى مسجد الدولة قاعداً فوق الساحة الرملية اللون. أما الجدار الهائل للمسجد فإنه سيكون متوجاً بلون السماء الغامق وبشريط من النقوش البيضاء وكذلك بحجم ضخم من المرلون (أي الشرفات المسننة). والقبة المُقرنصة الجسيمة ستبدو عائمة فوق الجدران العريضة المشيدة من الآجر.

ولقد كَيْفْنَا خطة الطراز المعمد لملائمة التقنية العصرية. إن سلسلة الأروقة المقنطرة التي تشكل الحرم مرفوعة فوق الرؤوس، ومدعمة إنشائياً من السقف، حتى تكون منطقة الحرم الكبيرة محدةً بسلسلة القناطر الفوقية، ومفتوحةً نسبياً.

وبالنسبة للمصلين الداخلين والخارجين من الحرم، يكون تعاقب سلسلة الأروقة المقنطرة وتكررها، إضافة إلى حركة الضوء والتزييق، منهضاً للنفوس وجليل المنظر. وهذه الخاصيات تُهيء المزاج لتجربة مؤثرة من قبل الجماعة والأفراد وقت الصلاة، في حين أن الشعور العام في داخل الجامع ككل هو شعور بالصفاء والوحدة.

ولكي يُدْرَك مسجد الدولة ويُتَيَّر من مسافات بعيدة، فإن الحاجة إلى قبة ضخمة عنصر هام في تصميم المنظر الخارجي.

والقبة - كما هو معلوم - كانت هي دائماً ملازمة للجوامع، وخاصة في العالم الإسلامي المعاصر.

ولكن هذه القبة - التي نريد تشييدها - ستوضع على الجانب بدل إدماجها فوق الحرم، وهذا يحافظ على طبيعة المساواة للخيار الداخلي.

والقبة هذه ليست تقليدية أيضاً. فالذي يُدْرَك من بعيد كقبة، يتطور إلى مظلة طافية فوق فناء الجامع شبيهة بالأغصان العليا المتشابكة من الشجرة.

وبالنسبة إلى الحجم الهائل للمنظر من مسافات بعيدة، فإنه يتحول عند الاقتراب منه إلى حجم إنساني، ويكون ذلك ويتم بتحول القبة إلى مظلة مُرَوِّدَةٍ للغيء للفناء الداخلي.

هذا وإن فنَّ المُقرنص - وهو من أبرز الابتكارات في العمارة الإسلامية - قد زَوَّدَنَا بهذا الإلهام في تصميمنا للقبة المظلة.

ومختصر القول، إن الفكرة المرشدة في التصميم هي تطوير بناء يُعَبِّرُ حُجْمَهُ وعناصره عن ضخامة هائلة في فن العمارة. ولكن نظم التصميم الثانوية لعناصر الحجم الصغير فيه تجعل الفرد قادراً على إقامة علاقة مع الحجم الواسع جداً للجامع، وأن يكون تركيبه المكاني معبراً عن المساواة بشكل قاطع، وتكون رمزية عناصره، كالقبة والمنذنة والمُقرنص والأروقة والنقوش والشرفات المسننة، واضحة ومقبولة لدى الجميع دائماً، ومرجعاً للناس في كل مكان.

وطرق تصميم مسجد الدولة هذه ستخلق صورة مؤثرة وعميقة من الخارج، كما أنها ستخلق سلسلة مكانية في داخله تثير شعوراً عميقاً في قلوب المصلين.

## Design Philosophy

The challenge of the design for a State Mosque for Iraq is awesome. It must solve formidable problems of structure and function that arise when large numbers of users are involved and it must do so with sensitivity to the urban and environmental context and with a deep understanding of the symbolic and ornamental dimensions that are embodied in the cultural and religious heritage of Islam in general and of Iraq in particular. The image of a State Mosque must be at once profound, to speak to future ages, and popular, to be loved by the people of Iraq today.

In trying to fulfill these ideals we turned to the hypostyle plan, the primordial mosque space throughout the Islamic world. Particularly important examples of this type, such as the mosque of al-Mutawakkil at Samarra, were native to Iraq and were the prototypes for mosques elsewhere. The simple boxlike form of the hypostyle mosque, by its very nature, does not dominate its surroundings by three-dimensional form or mass. The context of the site, a loose fabric of roads and small scale housing, demands even more strongly that the mosque have important architectural and urban presence.

To identify the mosque at a distance we are employing the traditional elements of a muqarnas dome and a minaret to locate the mosque across the city both day and night. This urbanistic use of traditional forms will be understood by all.

To give the mosque scale and symbolism in the middle distance, we have done two things. We have grouped the ancillary facilities of school, library, and residential complex in a cluster at the base of the east wall of the mosque so that as visitors approach along Rabia Street, they see the great wall of the mosque rising above the simple, traditional forms of this "urban quarter" in the foreground. Second, we have carefully controlled the sequence and vista of the vehicular approach. The entry road off Rabia Street sweeps in a tightening spiral across the north front of the mosque. As visitors drive along, they view the mosque through rows of towering date palms.

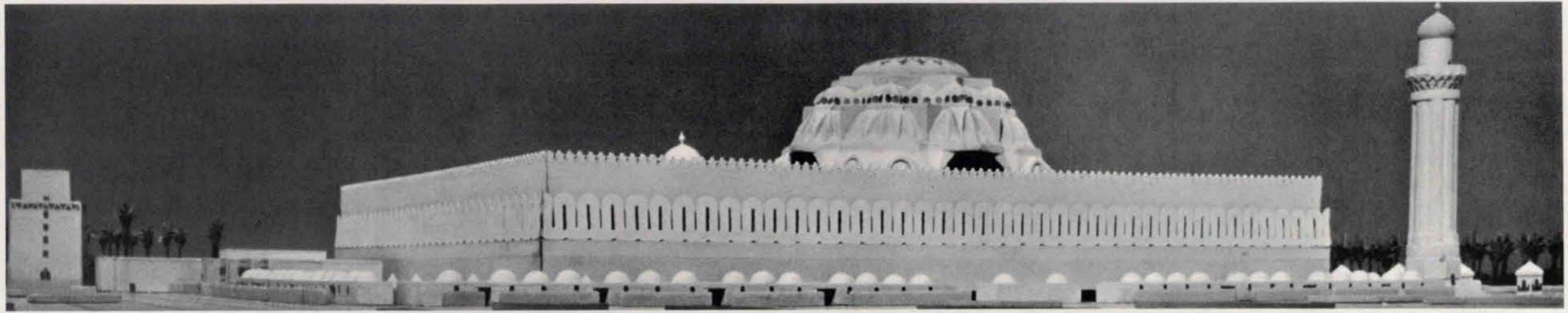

Models



مآذج

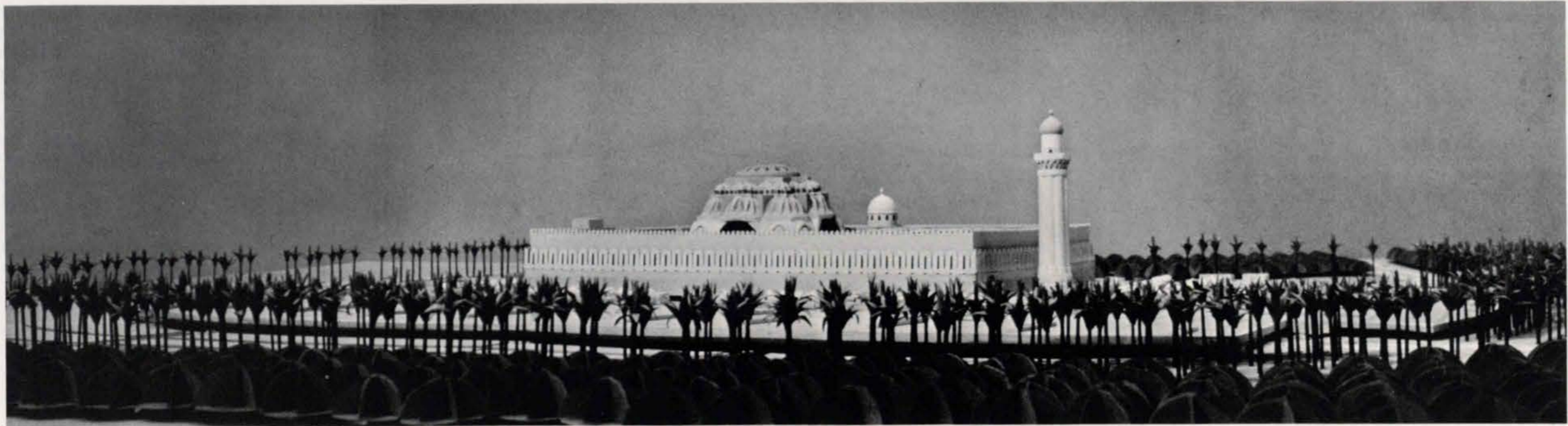

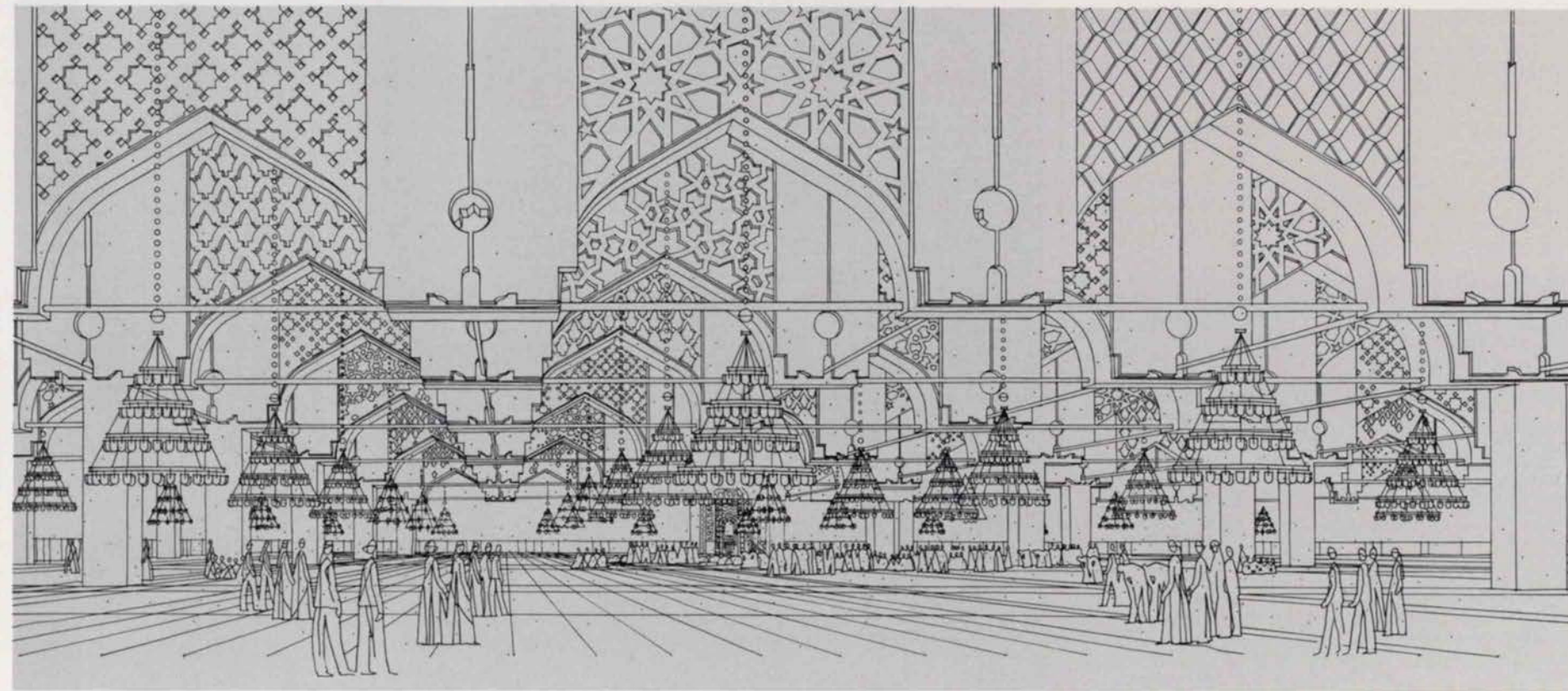
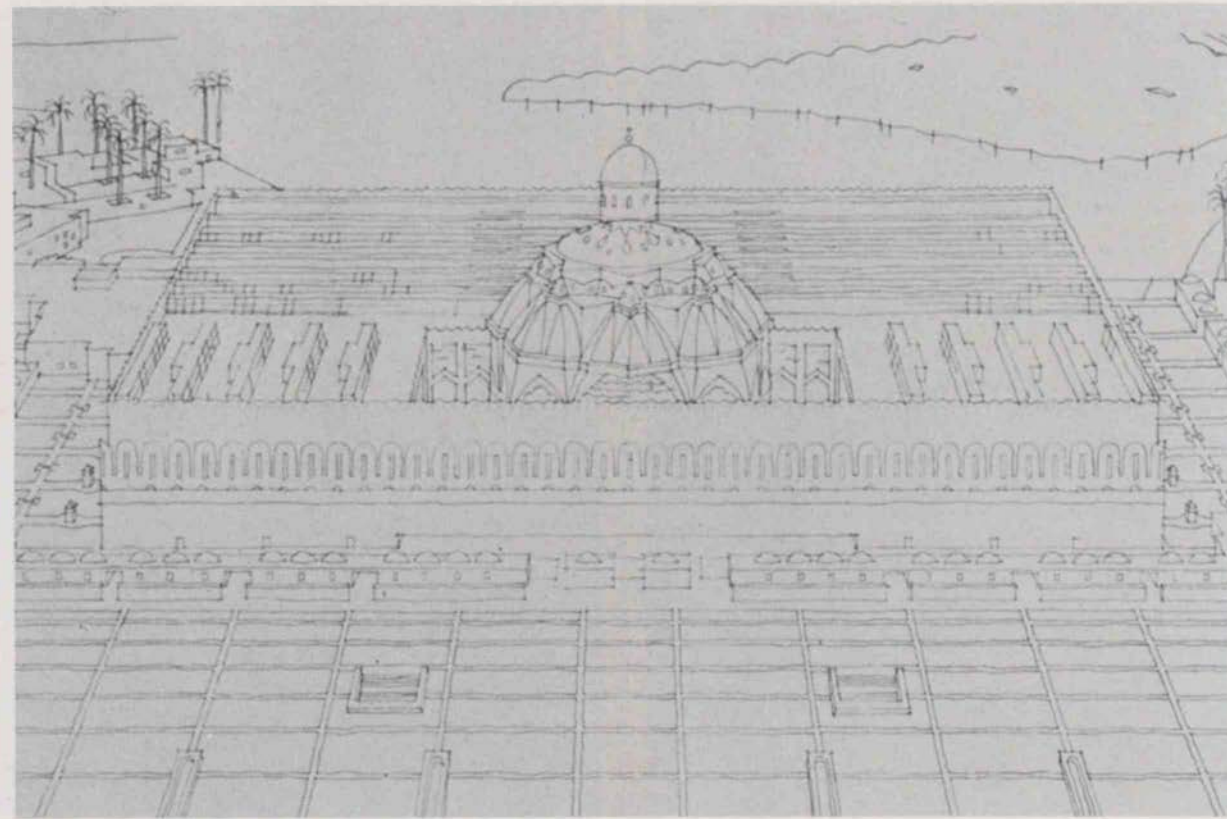
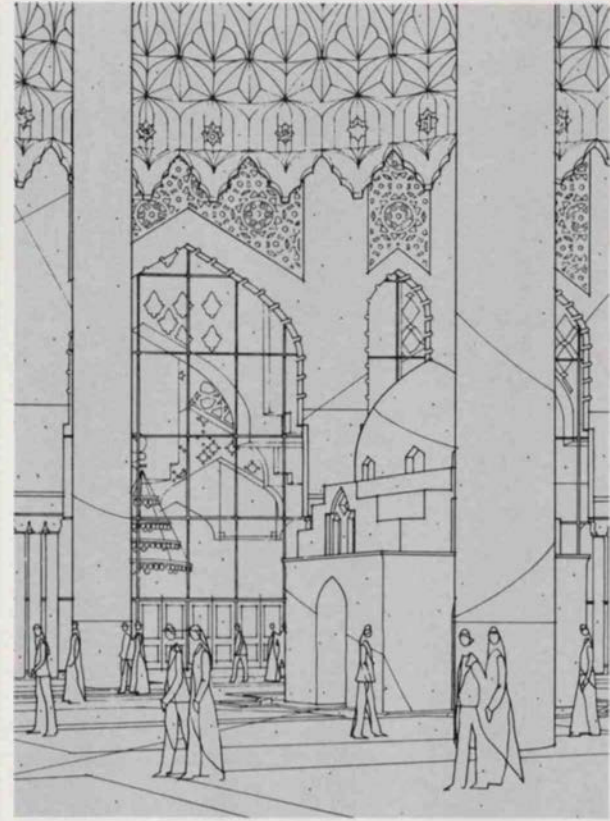

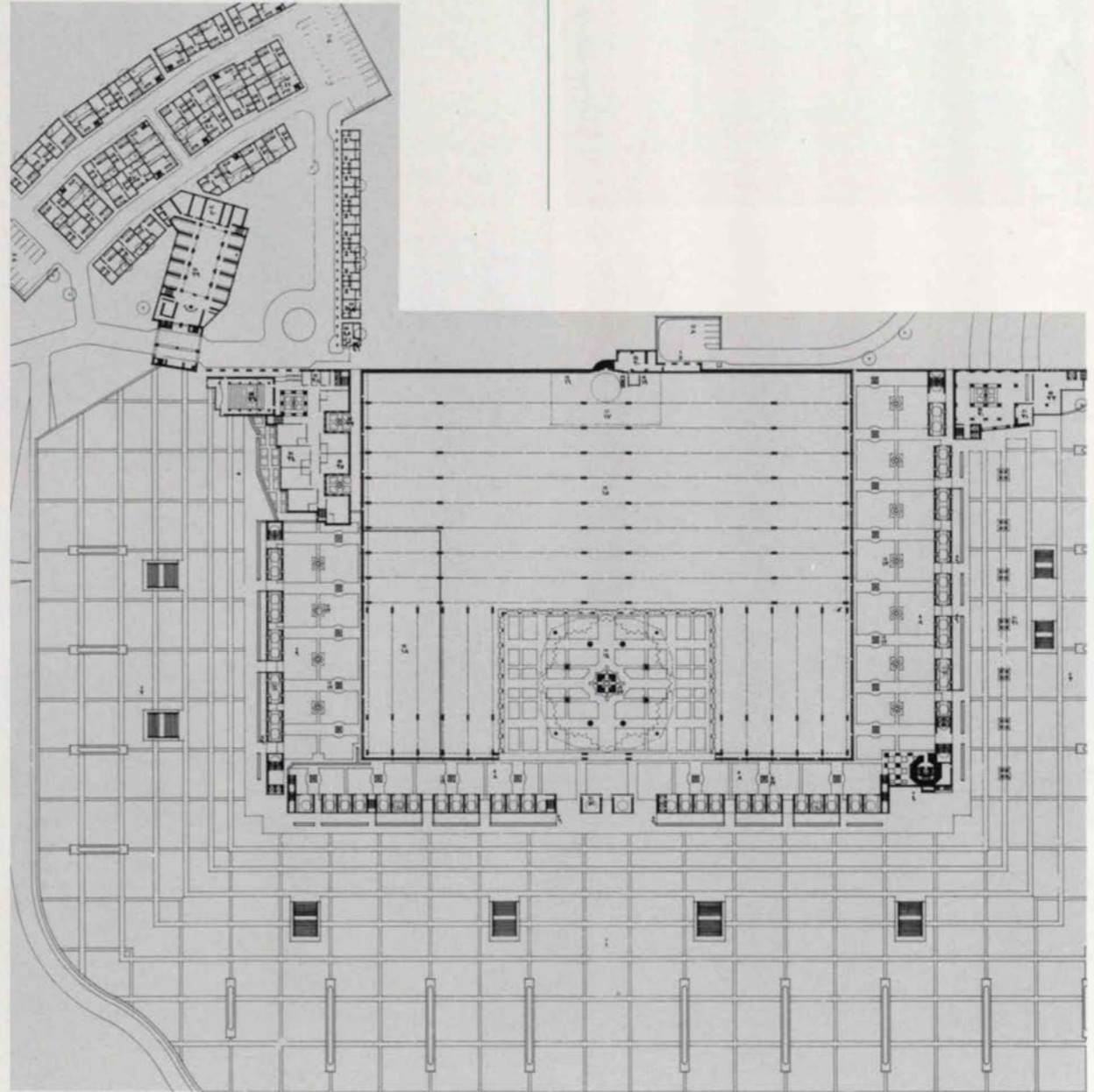
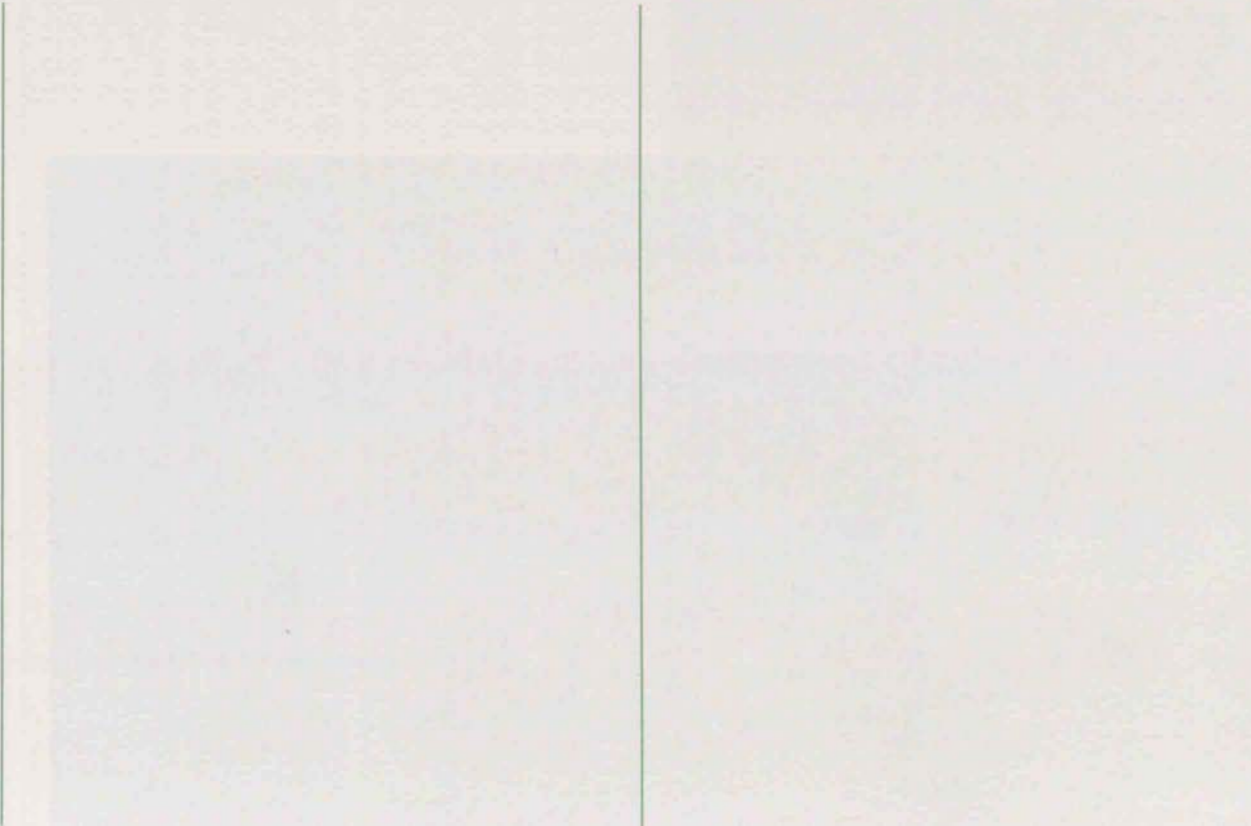
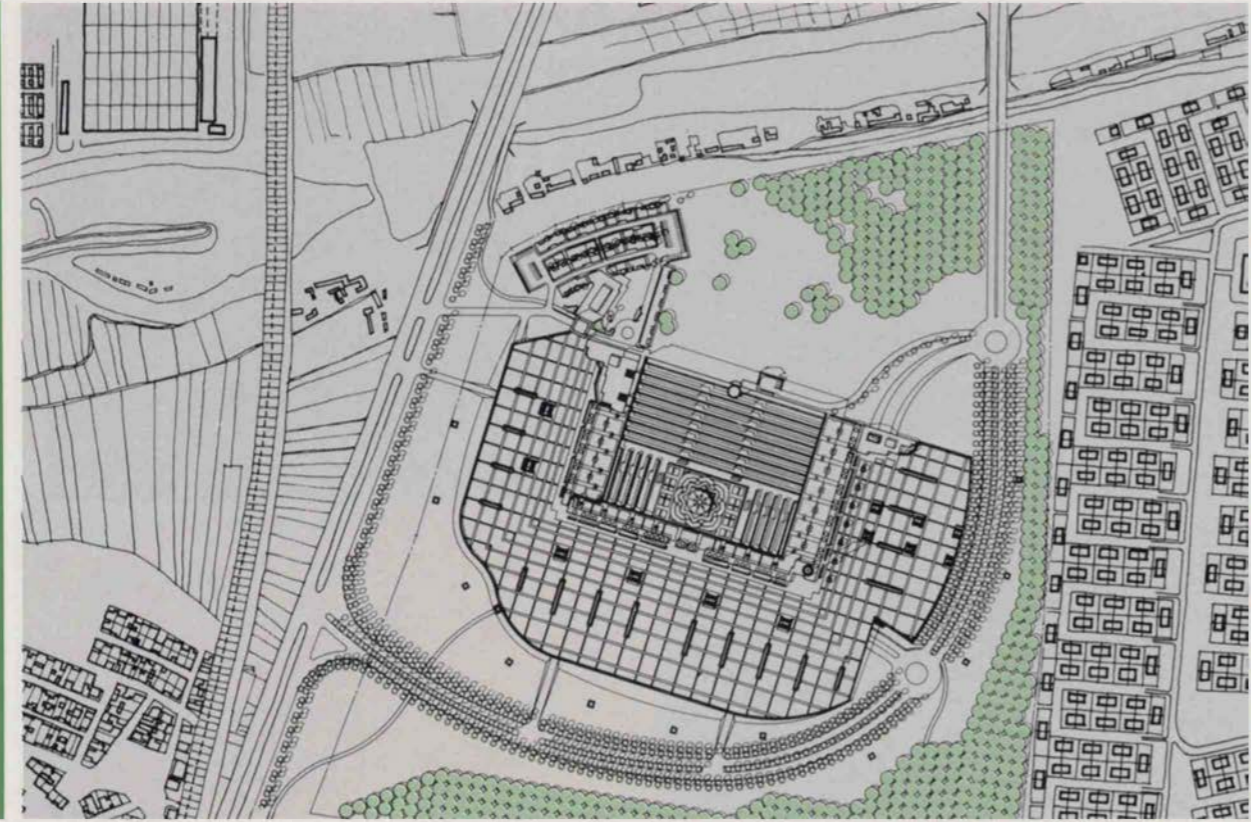

Plans

رسمان مسطحان



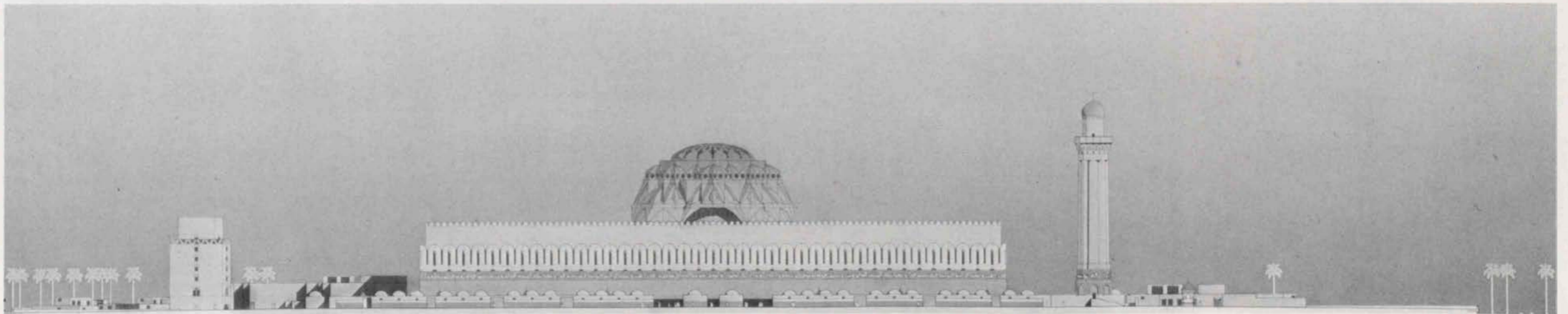
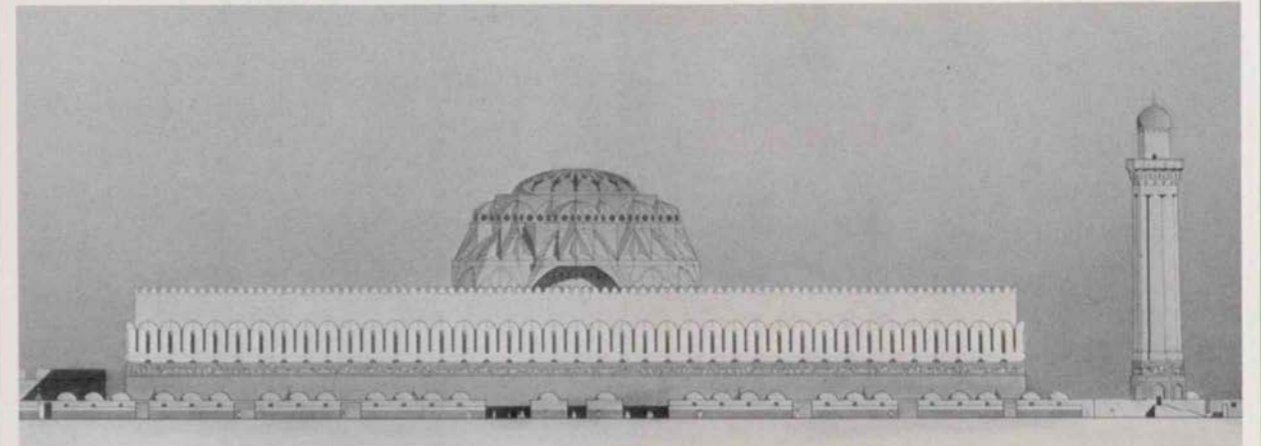
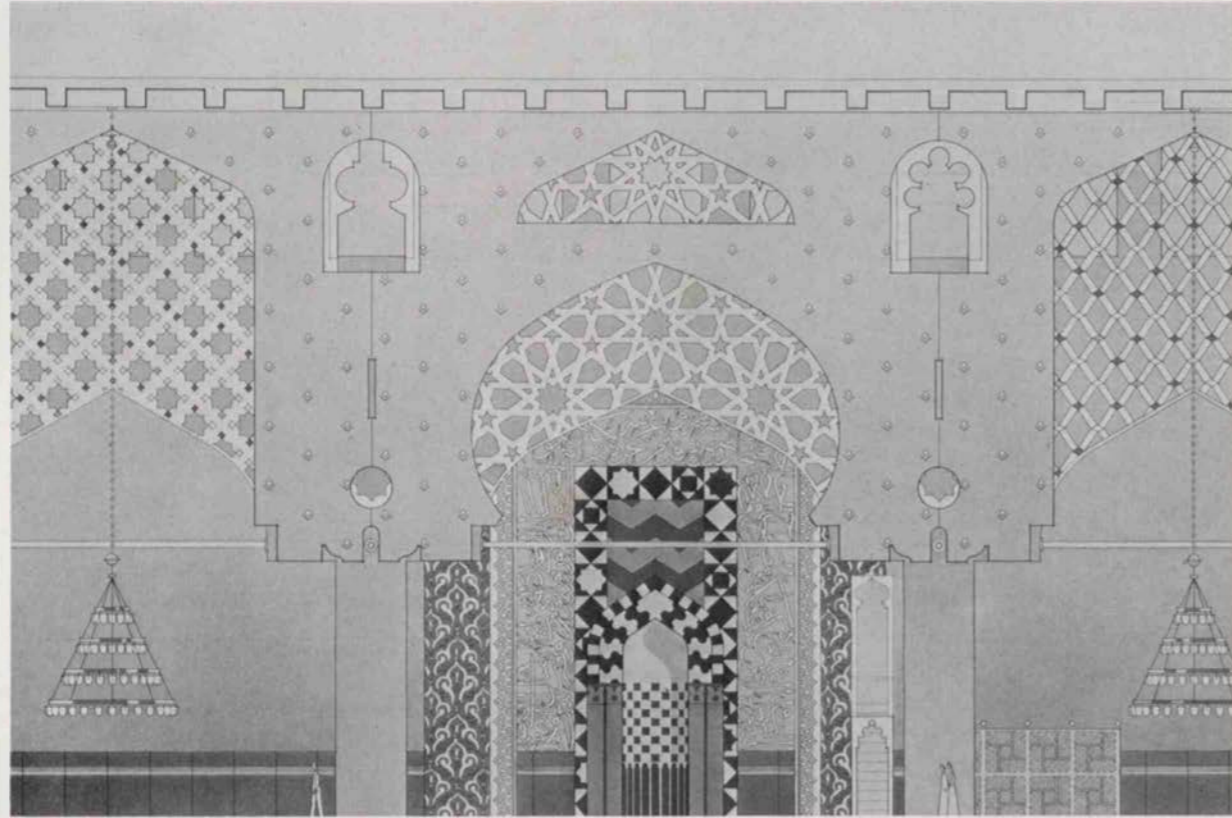

Cross Sections

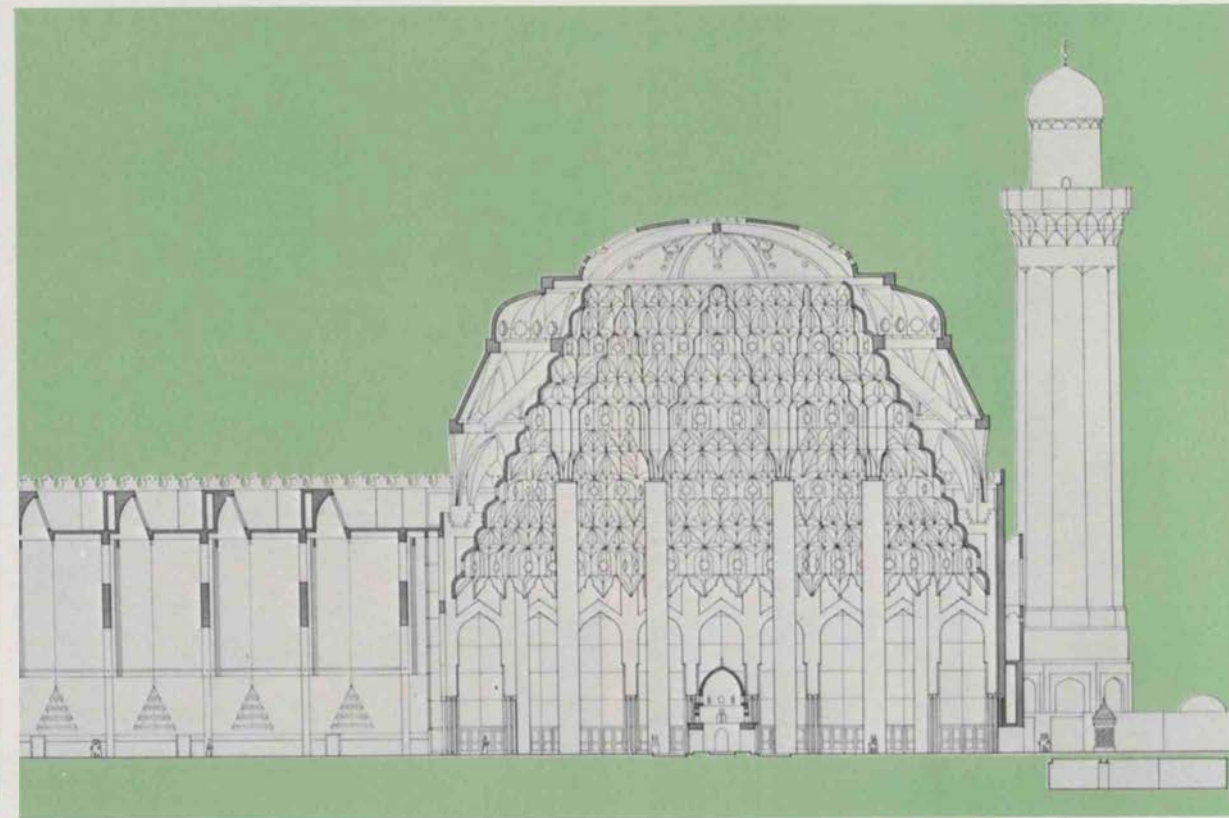

مقاطع عرضية

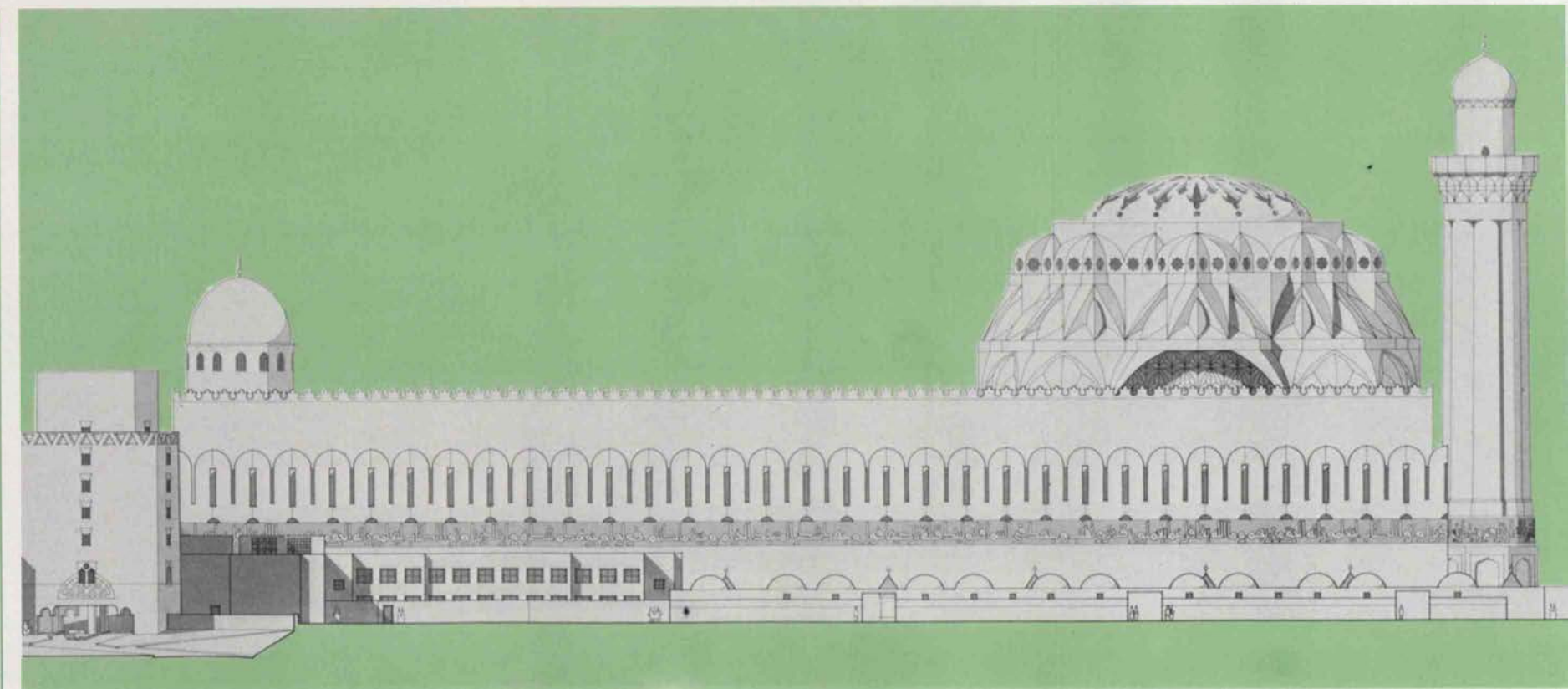

**الأقواس المنضدة**  
LAYERED ARCHES

السابقة  
PRECEDENT

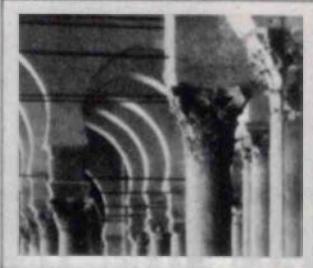

مسجد ابن هرون، القاهرة  
Mosque of Ibn Haron, Cairo



مسجد ابن هرون، القاهرة  
Mosque of Ibn Haron, Cairo

التفسير  
INTERPRETATION

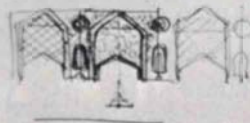

الزيب المصنوعي  
Ornamental device

**التنضيد الفراغي**  
SPATIAL LAYERING

السابقة  
PRECEDENT



مسجد ابن هرون، القاهرة  
Mosque of Ibn Haron, Cairo

التفسير  
INTERPRETATION

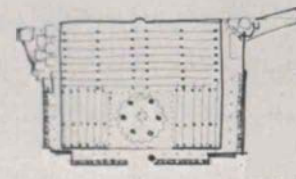

الزيب المصنوعي  
Ornamental device



مسجد ابن هرون، القاهرة  
Mosque of Ibn Haron, Cairo

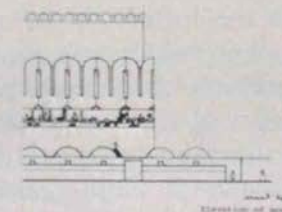

الزيب المصنوعي  
Ornamental device

**النماذج الزخرفية**  
PATTERNED ORNAMENT

السابقة  
PRECEDENT

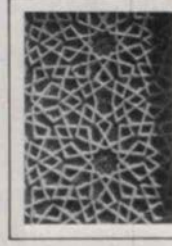

الزيب المصنوعي  
Ornamental device

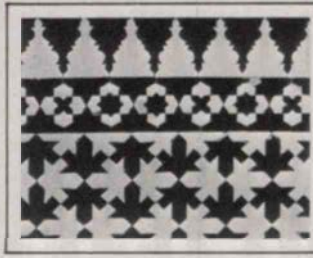

الزيب المصنوعي  
Ornamental device

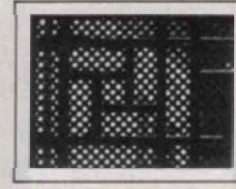

الزيب المصنوعي  
Ornamental device

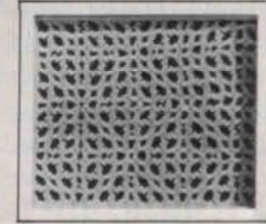

الزيب المصنوعي  
Ornamental device

التفسير  
INTERPRETATION



الزيب المصنوعي  
Ornamental device

**المحراب**  
MIHRAB

السابقة  
PRECEDENT



مسجد ابن هرون، القاهرة  
Mosque of Ibn Haron, Cairo



مسجد ابن هرون، القاهرة  
Mosque of Ibn Haron, Cairo

١ - فنتوري، روش، وسكوت براون

معروفان دولياً لمقدرتهما في التصميم، وفي خلال ٢٥ سنة من الممارسة المعمارية، اكتسب المسؤولون: روبرت فنتوري وجون روش ودينيس سكوت براون خبرة واسعة في مختلف أنواع الأبنية. إن المكتب له فروع في فلورنسيا وبنسلفينيا ونيويورك. إن الانضباط الصارم لمنتسبيه ساعد المكتب على تقديم خدمات في التصميم المعماري والتخطيطي والبرمجة والتصميم المدني والديكور والمعارض. ويتمتع المكتب بكفاءة عالية في عملية التخطيط والإدارة وله سمعة طيبة في السيطرة الكمية والجدولة. وقد حصل المكتب على جوائز كثيرة ومنح وسام في معارض في الولايات المتحدة وخارجها. إن روبرت فنتوري فنان معروف مسؤول عن التصميم المعماري والمدني، ومقدر لنظرياته وفنه حيث يمكنه توصيل أفكاره المعمارية بإحساس وذكاء. وقد نال سمعته الجيدة من أبنيته الكاملة، واشتهر بتصاميمه التي تجمع بين الفن والاقتصاد وتجاوب غير عادي مع

٢ - علي الموسوي وشركاؤه

برنامج صاحب العمل وبيئة البناية، ولقدرته على تطوير جمال خاص ومناسب لكل مشروع. وللسيد فنتوري تأثير قاطع على المعماريين في جميع أنحاء العالم من خلال أعمال المكتب ومن خلال تدريسه وكتاباته ومحاضراته المكثفة. حيث نشر كتابه «التعقيدات والتناقضات في العمارة عام ١٩٦٦» الذي اعتبر له الفضل في إعادة توجيه مجرى العمارة في أواخر القرن العشرين.

تأسس عام ١٩٦٩ وهو مكتب معماري استشاري مقره في بغداد. وفلسفته هي أن - العمارة العراقية ينبغي أن تكون على أساس فهم المجتمع والثقافة وقد انعكست هذه الفلسفة على عدد كبير من الأبنية السكنية للعديد من العوائل العراقية. وقد نجح المكتب على هذا الأساس وانه يتألف من مجموعة جيدة من المعماريين المختصين. وقد قام المكتب ببناء العديد من الأبنية والمشاريع التخطيطية في العراق. وقد فاز علي الموسوي ومشاركوه بعدد من المسابقات. وقد شملت المشاريع التي نفذها المكتب: مشاريع تخطيط كبرى، مكاتب، مساكن، أبنية اقتصادية وصحية وثقافية وسياحية.

**Mushin Mahdi** is one of the foremost historians of Islamic thought, specializing in the study of Islamic philosophy. Presently the Richard Jewett Professor of Arabic and Chairman of the Department of Near Eastern Languages and Civilization at Harvard University, Professor Mahdi is known especially for his command of Arabic political thought during the Medieval Period. He is one of the few historians who has written on the relationship of Islamic philosophy and the arts, including "Islamic Philosophy and the Fine Arts" in *Architecture as Symbol and Self-Identity*, proceedings of Seminar Four in the series *Architectural Transformation in the Islamic World*, Fez, Morocco, 1979. Born in the shadow of one of the great shrines of Iraq, Professor Mahdi has had both traditional Islamic training and western university

education. He earned his B. A. at the American University, Beirut, and his Ph. D. from the University of Chicago. Professor Mahdi is a member of the Academy of Arabic Language in Cairo and of the Iraqi Academy, as well as President of the Society for the Study of Islamic Philosophy and Science.

**Renata Holod** is a historian of Islamic art and architecture with extensive training in art history and Islamic studies. Presently, Professor Holod lectures at the University of Pennsylvania and is particularly interested in the role of the vernacular, the impact of geometric patterns and the influence of law on buildings. Among her publications are, *City in the Desert*, an account of the archeological expedition to Qasr Al-Hayr Al-Sharqi, and the forthcoming *Architecture and the City: A Study of a Fourteenth Century Building Boom*. She has served as a consultant to architectural firms, most recently for the Abu Nuwaz Master Plan in Baghdad. As Convenor of the Aga Khan Award for Architecture, Mrs. Holod developed the brief and criteria for the Award and all background information pertaining to each of the countries within the Islamic world, particularly concerning their contemporary architecture, architectural associations and ministries dealing with building. Mrs. Holod is a member of the Steering Committee for the Aga Khan Award for Architecture.

**Ove Arup and Partners**, founded in 1946, has grown to be the largest firm of independent consulting engineers in the United Kingdom, providing comprehensive services to clients throughout the world. The firm has over 45 established offices in 22 countries. Its main offices are in London and other principal offices are located in the United Kingdom and overseas including Baghdad and the Middle East. At present, the firm employs more than 3,000 permanent staff and, of this total, about 1,300 are based in the London office, which provides specialist engineering and central supporting services, research and development back-up, and main computing facilities. Commissions are undertaken from a wide range of clients including industrial organizations, commercial groups, international and national corporations, government bodies, public authorities and international funding agencies.

مؤلف إسلامي معروف متخصص بدراسة الفلسفة الإسلامية. يعمل حالياً كأستاذ في اللغة العربية «ريتشارد جويت» ورئيس قسم اللغات والحضارة في الشرق الأدنى في جامعة هارفرد. والأستاذ مهدي معروف باطلاع الواسع في السياسة العربية في العصور الوسطى. ويعتبر من المؤرخين القلائل الذين كتبوا عن العلاقة بين الفلسفة الإسلامية والفنون، ومن كتبه «الفلسفة الإسلامية والفنون الجميلة» في العارة كرمز والتعرف على الذات مقتطفات من الندوة الرابعة في سلسلة التحول المعماري في العالم الإسلامي، (فاس، المغرب) ١٩٧٩. ولد محسن مهدي في ظلال احدى أكبر

المدن الدينية في العراق، حصل على التدريب الإسلامي التراثي والثقافة الجامعية الغربية وحصل على البكالوريوس من الجامعة الأمريكية في بيروت والدكتوراه من جامعة شيكاغو. وهو عضو في أكاديمية اللغة العربية في القاهرة والأكاديمية العراقية كما انه رئيس جمعية الدراسة والعلوم الإسلامية.

مؤرخة في الفن والعمارة الإسلامية وقد حصلت على ممارسة مكثفة في تاريخ الفن والدراسات الإسلامية. تقوم حالياً بإلقاء المحاضرات في جامعة بنسلفانيا. ولها اهتمام خاص بدور اللغة العامية، وتأثير الأشكال الهندسية وتأثير القانون على الأبنية. من مؤلفاتها العديدة، مدينة في الصحراء، وهو شرح للحملة التنقيبية في قصر الحير الشرقي. والعمارة والمدنية: دراسة في ازدهار البناء في القرن الرابع عشر. عملت كاستشاري في بعض من المكاتب المعمارية وشاركت في ندوة أبو نواس في بغداد وقد ساهمت في تطوير المعايير والشرح لجائزة الأغاخان للعمارة وجمع المعلومات الخلفية المتعلقة بكل قطر إسلامي وبالأخص ما يتعلق بممارتهم المعاصرة والشركات والوزارات المعمارية المتخصصة بالبناء. كما أنها عضوة في اللجنة التوجيهية لجائزة الأغاخان المعمارية.

أسس عام ١٩٤٦ وأصبح أحد أكبر المكاتب الاستشارية الهندسية في المملكة المتحدة، حيث يقدم خدمات مكثفة لزيائنه في جميع أنحاء العالم. وله ما يزيد على ٥٥ فرعاً في ٢٢ بلداً، المكتب الرئيسي مقره في لندن وهناك مكاتب في المملكة المتحدة وعبر البحار، منها بغداد والشرق الأوسط. يشغل المكتب - حالياً ما يزيد على ثلاثة آلاف موظف دائم منها ١,٣٠٠ شخص في لندن، حيث يقدمون خدمات هندسية متخصصة وبحوث وخدمات الحاسبة الالكترونية. ويتعامل المكتب مع زبائن على نطاق واسع، مثل المؤسسات الاقتصادية والتجارية والشركات الدولية والوطنية والمؤسسات الحكومية والعامّة والدولية.

## Curriculum Vitae

Venturi, Rauch and Scott Brown  
Description of Project Team

Venturi, Rauch and Scott Brown is internationally known for its design ability. In more than 25 years of architectural practice, its principals, Robert Venturi, John Rauch and Denise Scott Brown, have gained experience in a wide variety of building types. The firm has offices in Philadelphia, Pennsylvania, and New York City, New York. An interdisciplinary staff permits the firm to offer architectural, planning, programming, urban design, interior design, graphic design and exhibition design services. The firm is highly competent in the planning and management of the design process and has established a substantial reputation for cost control and schedule performance. The firm's achievement in design has been honored with numerous awards, grants and exhibitions, and with critical appraisal in the United States and abroad. The popularity of the firm's projects and the focus of international attention on its ideas and work attest to a broad-based appeal that crosses cultural and national boundaries. Robert Venturi, FAIA, is a renowned artist

responsible for architectural and urban design. While he is respected as a theorist and artist who communicates his architectural ideas with grace and wit, it is from his completed buildings that Mr. Venturi derives his major reputation. He is noted for designs that combine artistry with economy, for an unusual responsiveness to the client's program and the building's context, and for his ability to develop a unique and appropriate aesthetic for each project. Mr. Venturi has been a decisive influence on architects throughout the world through the work of the firm and his extensive teaching, writing and lecturing. His book, **Complexity and Contradiction in Architecture**, published in 1966, is credited with redirecting the course of late 20th-century architecture.

Ali Mousawi and Partners, established in 1969, is a practice of architects and engineers based in Baghdad. The firm believes that Iraqi architecture should be based on a deep understanding of the society and culture. These beliefs are expressed by a large number of houses designed for a wide range of Iraqi families. This design approach has produced a successful firm with a high calibre of professional staff. The firm has been responsible for the design and supervision of a wide variety of buildings and planning projects in Iraq. Ali Mousawi and Partners has been successful in winning a number of competitions. Projects undertaken by the firm include major planning and redevelopment projects, office buildings, housing, and buildings for industry, health, education and tourism.

معماري متخصص في الفضاءات - باريس / الولايات المتحدة حصل على درجة الماجستير من مدرسة هارفرد لتصميم عام ١٩٦٩ - ولد في هضاب «اوتا» الجافة. واكتسب خبرته في البستنة والفضاءات من مناطق مناخية عديدة وقد عمل في مشاريع مختلفة القياس والمهام في الولايات المتحدة وأوروبا وآسيا، وعمل كاستشاري في زراعة الفضاءات وتخطيط الأرض في مؤسسة الأغاخان، جنيف / سويسرا، وعمل مؤخراً في مستشفى والكلية الطبية للأغاخان في كراچي / باكستان. وقدم خدمات في إدارة الموقع للمجمع الإسماعيلي في فانكوفر / كندا ويعتبر السيد كامبل عضو مؤسس في اللجنة التوجيهية لجائزة الأغاخان للعمارة.

استشاري في المسرح وعلم الصوت، أستاذ فخري في تصميم وتقنية المسرح ومدير فخري في المختبر الكهربائي والميكانيكي في جامعة ييل - للدراما حيث عمل لمدة ٣٨ عاماً. إن الدكتور ازينور معترف به دولياً كخبير في حقل تصميم وهندسة المسرح، كما أنه معروف ككاتب ومحاضر ومخترع، وقد قضى في العمل الاستشاري فترة ٢٥ عاماً. نال العديد من الزمالات والجوائز. ونال خبرة في تصميم المرافق العامة بالعمل، فيما مضى، بالشرق الأوسط بصفة خبير في علم الصوت في ثلاثة مشاريع في الرياض والدمام وجدة بالمملكة العربية السعودية. حالياً يعمل كاستشاري في مكتب آرثر اريكسون على مجمع الفنون والاكتشافات العلمية في مشروع أبو نواءس - بغداد.

يعتبر هذا المكتب من المكاتب الدولية المستقلة الكبرى للمسح الكمي وكلفة البناء. - ويعمل فيه ما يقارب ١٧٠ شخصاً من الفنيين المتخصصين. تأسس المكتب عام ١٩٦٢ وقد ركز اهتماماته على المشاريع الدولية في الدول النامية وبالأخص الشرق الأوسط والأدنى: إن سياسة المكتب هي تأسيس فروع دائمة في أماكن العمل الفعالة، وبهذا فللمكتب (١١) فرعاً في الشرق الأوسط، بضمنها بغداد، الولايات المتحدة، الشرق الأدنى، شرق أفريقيا والمملكة المتحدة. إن هذه المكاتب المحلية في جمع المعلومات الحديثة عن كل منطقة بما يتعلق بصناعة البناء، المواد المتوفرة، كلفة الإنشاء بصورة مفصلة، المقاولين العاملين محلياً وطرق ووسائل البناء الإقليمي.

**Garr Campbell**, of France and the United States, is a landscape architect who earned his Masters Degree from the Harvard Graduate School of Design in 1969. Coming from the dry plateau of Utah, Mr. Campbell has had considerable horticultural and landscaping experience in several climatic zones. He has worked on projects of varying scales and functions in the United States, Europe and Asia. Mr. Campbell has served as the landscape, architectural and land planning consultant to the Aga Khan Foundation, Geneva, Switzerland, and most recently worked on the Aga Khan Hospital and Medical School in Karachi, Pakistan. He also provided site management services for a religious and community center for the Ismaili community near Vancouver, British Columbia, Canada. Mr. Campbell is a founding member of the Steering Committee of the Aga Khan Award for Architecture.

**George C. Izenour**, Theater and Acoustical Consultant, is Professor Emeritus of Theater Design and Technology and Director Emeritus of the Electro-Mechanical Laboratory of the Yale University School of Drama, where he served for 38 years. Internationally recognized as an authority in the field of theater design and engineering, Dr. Izenour has been distinctively noted as an author, lecturer, and inventor. Having been in the consulting business for the past 25 years, Dr. Izenour has been honored with numerous awards and fellowships. He has previous experience in designing public facilities in the Middle East as the acoustical consultant for three projects designed in Riyadh, Dammam and Jedda, Saudi Arabia. Currently, he is the consultant designated to the Arthur Erickson office for the performing arts complex and science discovery center, Abu Nuwaz, Conservation Development Project, Baghdad.

**D. G. Jones and Partners** is a major independent international firm of chartered quantity surveyors and construction cost consultants employing a total staff of approximately 170, the majority of whom are professionally qualified technical staff. The firm was established in 1962 and has concentrated on international projects in developing countries with particular emphasis on the Middle East and Far East. The practice has a definite policy of establishing permanently staffed offices in all locations of currently active projects. The firm has 11 offices in the Middle East, including one in Baghdad, 2 offices in the USA, 4 offices in the Far East, 1 in East Africa and 1 in the United Kingdom. The presence of local offices enables the firm to obtain specific and up-to-date information within each area regarding: local construction industries, materials availability, detailed construction costs, contractors operating locally, and regional construction procedures and methods.

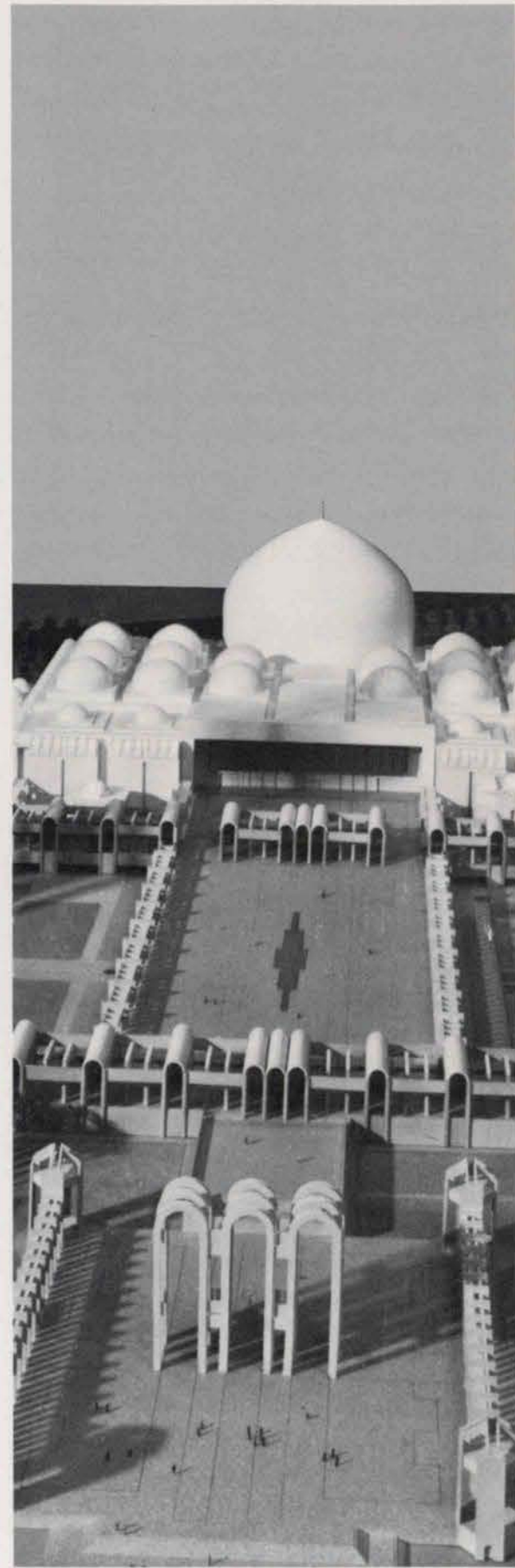

المقدمة

يعتبر مشروع جامع الدولة الكبير في بغداد من أهم المشاريع التي طرحت كمسابقة عالمية في تاريخ بلد الرافدين الحديث. وأتينا لنشكر المسؤولين على رعايتهم الكريمة بدعوتنا للمساهمة في هذه المسابقة باعتبارها فرصة تاريخية نادرة وحدثاً عمرانياً بليغ الأهمية يدعو إلى انعاش الوعي التراثي والتأكيد على الوجود التاريخي والحضاري لمدينة بغداد - دار الحضارة العباسية ومثعل التراث العربي والاسلامي الاصيل.

وانطلاقاً من مبدأ الاستمرارية التراثية والرؤيا الشاخصة في ربط الوجود التاريخي والتمدن الحضاري وبعتماد دراسات وخبرات فعلية ترجع الى مدى أربعين عاماً، بل وبوعي تراثي للحضارة العربية الاسلامية يشمل ١٤٠٠ عام ويمتد الى أبعد من ذلك

ليضم خلفية حضارات وادي الرافدين، قننا بمحاولة جدية وأصيلة لوضع الفكرة التصميمية لجامع الدولة الكبير مستندين بذلك الى الاعتبارات والركائز التالية: الاعتبارات والركائز التي أستند اليها التصميم

١ - مدينة بغداد، دار العلم والفن والحضارة العربية والاسلامية، بتاريخها العريق وواقعها الحضاري والجغرافي والتخطيطي والدولي، وحيث ينبثق مسجدها الجامع ليكون رمزاً لها ونصباً فنياً يسترعي الانتباه ومرجعاً جغرافياً ومحوراً ارتكازياً شاخصاً، ولينمو نمواً عضويًا ومتكاملاً ضمن الهيكل التخطيطي للمدينة وبشكل متميز يلقي ضوءاً على أسس تخطيطية جديدة تستند الى التقييم التراثي لعناصر ومفردات المدينة العربية والاسلامية والأخذ بنظر الاعتبار أحاسيس ومشاعر متفاعلة مع البيئة البغدادية، وهكذا يتجاوز نظريات التخطيط المعاصرة ويؤثر باتجاه البديل والامثل في تخطيط المدينة العربية الاسلامية، ويأخذ المشروع

بعداً آخر ليصبح حي المسجد الجامع الذي يتلائم والمقياس التاريخي لمدينة بغداد وله جاذبية مقصودة كما هو الحال في المزارات الاسلامية الكبرى والشعبية.

وبهذا يكون المسجد الجامع رمز العقيدة والتوحيد والكيان الدولي والجغرافي لمدينة بغداد وما يقترن باسمها ولياليها من سحر وخيال وأساطير.

٢ - الموقع المقترح، يعتبر اختيار هذه الرقعة التي تقع على مقربة من حافة الباب الغربية للمدينة المدورة موقفاً ونادراً ويمكن أن يحقق آمالاً تخطيطية ذات مغزى خاص بالنسبة لمدينة بغداد الكبرى. وقد اعتبر تصميمنا الموقع كنواة لحي المسجد الجامع ذات علاقة متينة بمدينة بغداد من النواحي التخطيطية والجغرافية والمواصلات، وأدخلت طوبوغرافية الارض في التصميم وأعتبر نهر الخير عنصراً مهماً فيها.

هذا وينو تخطيط الموقع بشكل متكامل وموحد مع الفكرة التصميمية للمسجد وترتبط الفضاءات المغلقة والمسقفة والخارجية ارتباطاً عضوياً وحيوياً وتشكل الحدائق الاندلسية وأشجار النخيل والساحات والمرات والاروقة امتداداً فعلياً ومرتبياً للفضاءات الداخلية.

ويعتبر التصميم الموقع بكامله كحي جديد متكامل فيه الفعاليات الدينية والاجتماعية والحضارية والشعبية ويبعث الاجواء البغدادية الاصيلية، وبهذا يصبح الموقع مسرحاً حياً تتعاطف فيه، وتغمر أجواءه هذه الانشطة المشتركة والمتراطة.

٣ - مقومات المسجد الجامع في التراث العربي الاسلامي، والمقاييس الهندسية والمعمارية والفنية لعناصره ومفرداته، اضافة الى مكائنه الدينية والاجتماعية والحضارية باعتباره رمز العقيدة والتوحيد ودار المسلمين وركيزة حضارية في العالم العربي والاسلامي. ومن هذا المنطلق وضعنا الفكرة

planning of the site and the detail design of the Mosque, with enclosed, semi-open, and exterior spaces linked organically in an overall spatial system. The design affords an actual and visual extension of the interior spaces through gardens, palm groves, plazas, arcades, and courts.

The design considers the location of the project in its entirety, as a new district complex where religious, social, cultural and popular activities are integrated creating a genuine Baghdadi atmosphere.

3. The architectural elements of the Grand Mosque reflect the geometric, architectural and artistic scale expressing the idea of unity and represents an axis for the faithful and a cultural pillar within the Arab Islamic world.

The principle of space quality as expressed between enclosed, roofed and open spaces, and also the relationship between vertical elements and horizontal spaces on formal

axes provides the overall unity within the complex. This creates a living museum for the Arab Islamic heritage.

At ground level, the design is structured on a principal axis that links the main gateway with the entrance to the main prayer hall, passing through the exterior sahan and entrance portico. Sub axes link the minaret with the cultural centre, the cultural pavilions, and primary circulation routes. These axes make up, within the vertical dimension, a spatial and functional unity integrated with the porticos, gateways, built-up areas and plazas. The axes also link the boundary wall, which forms an elevated riwaq and provides an inward orientation.

The prayer hall as the most prominent building mass accommodates thirty thousand people, within an area of twenty-six thousand square metres. Twenty domes, each with a diameter of twenty-five metres are used to roof the prayer hall as a powerful formal spatial element.

The main dome situated on the principal axis rises to a height of ninety-five metres, with a diameter of over ninety metres.

The exterior drum of the main dome descends without transition to the lake of Al-Buhtouri which is an extension of the canal, expressing the unity that symbolises heaven and earth.

The minaret is composed in relation to the scale of the mosque and the city as a whole. It rises to a height of two hundred and forty metres forming a monument with a powerful vertical axis. As such it becomes a spiritual, visual and cultural symbol expressed on the skyline of the city of Baghdad.

The external lifts of the minaret are made of glass, providing visual enjoyment of the magnificent views over the capital.

The general layout of the development is such that further refinement and enrichment is possible. Four cultural pavilions can receive temporary and permanent exhibitions of art and craftwork from the four regions of the Islamic world.

The walls below the riwaqs and adjacent to the boundary wall can also receive enrichment of ceramic and calligraphic designs in the years to come. The geometric composition of the development also affords flexibility to meet future requirements of the citizens of Baghdad providing a dynamic concept to the design.

The consultants have sought to achieve a significant piece of design on a scale appropriate to the symbolic status that a Grand State Mosque of Iraq demands. A new renaissance is taking place socially and culturally. A new Baghdad is rising that inherits the mantle of the civic status of Babylon, the dignity of the city of Al-Mansour, and the glory of the golden city of Harun Al-Rashid.



التصميمية لتصبو الى التوحيد والوضوح ولتجسد النواحي المعنوية والوظيفية والروحية في كيان معماري متكامل يشمل الموقع بكامله بل يتجاوزه بالرؤيا والرمزية والتخطيط باعتبار مدينة بغداد الموقع الكبير واعطاء الكيان الجديد مقياسه المدني المناسب .

#### الفكرة التصميمية

وفكرتنا التصميمية تستند اساسا الى ترابط الفضاءات المغلقة والمسقفة والمكشوفة وتناسق الكتل الحجمية والفراغات الافقية وتداخل محاور الحركة والرؤيا مكونة وحدة فنية متكاملة ذات ابعاد تتجاوز الحدود الوظيفية لتشكّل نواة رمزية لمدينة بغداد ومتحفا حيا للتراث العربي والاسلامي .

فعلى المستوى الارضي يرتكز التصميم الى محور رئيسي يربط البوابة الرئيسية بمدخل المصلى الرئيسي مارا بالساحة الخارجية والصحن الرئيسي، ومحور ثانوي يربط موقع برج المنارة والمركز الثقافي، وكذلك شبكة

من المحاور الفرعية المؤدية الى المقصورات الحضارية ومقصورتى القدس والصلاة اليومية. وتشكّل هذه المحاور في البعد العمودي وحدة فضائية ووظيفية متكاملة مع الاروقة والبوابات والكتل الهندسية والساحات، وهي ترتبط ايضا بالسور الخارجي الذي يشكل رواقا مرتفعا يحيط بالمشروع ويضيف الى تكامله .

#### المصلى الكبير

ويشمل المصلى الكبير، بسعة ٣٠.٠٠٠ مصلي مركز الثقل في التصميم حيث يحتل الصدارة ويرتفع فضائه اربعين مترا وتعلوه عشرون قبة بقطر خمسة وعشرين مترا للقبة الواحدة والتي بدورها تشكل الخصوصية الافقية لمجموعة الكتل الفضائية .

#### القبة الكبرى

وتقع القبة الكبرى، ذات القوام الشاخص وخاتمة القباب على المحور الرئيسي وتتصدر المصلى وهي بارتفاع خمسة وتسعين مترا وقطرها يقارب تسعين مترا،

وتهيمن كالحخيمة الكبرى فوق المنبر والحراب. وترسو قبة بغداد الكبرى من الخارج في بركة البحري باعتبارها امتدادا لنهر الخير لتشكّل وحدة متميزة ترمز للسماء والتوحيد وتجمع شمل الافق العمراني المتصاعد في سماء مدينة بغداد .

#### المأذنة

وتعتبر مأذنة المسجد جزءا مهما للفكرة التصميمية وذلك لارتباطها العضوي بالمسجد ولقياسها المدني المقصود وهي تشمخ بارتفاع مائتين واربعين مترا لتشكّل برجاً يتجاوز وظيفة دعوة المسلمين للصلاة ليصبح رمزا معنويا وجغرافيا وحضاريا لمدينة بغداد ومحورا ارتكازيا للمنظور، وتحقق مصاعداً برج المأذنة الزجاجية المتعة في رؤيا منظور العاصمة في اتجاهاتها وارتفاعاتها المختلفة .

#### الفنون التطبيقية العربية والاسلامية

وأدخلت الفنون التطبيقية العربية والاسلامية واستمرارية بنهجها الجديد المستوحى من التراث في

المشروع وذلك باكساء سطوح الجدران المطلوبة بالواح من الفن الجداري بمساهمة الفنان العربي وبفضل هذه الالواح ومواقعها المخصصة يمكن ان تستمر لتكتمل خلال قرن هجري كامل .

وقد وضعت الاسس والأنظمة التصميمية والتخطيطية للمسجد بشكل هيكل اساسي بالاضافة الى التصاميم الاولى لبعض المفردات الرئيسية كالبوابات والمداخل وهذه قابلة للصقل والتطوير ضمن الاطار العام الذي يمتلك المرونة الكافية للتطوير والاثراء .

وهكذا انبثقت فكرتنا التصميمية لمسجد الدولة الكبير لتعبر عن تلاحم المعطيات المعمارية والفنية والتخطيطية المستوحاة من التراث العربي الاسلامي ولتعطي المشروع ابعادا شتى ليصبح رمزا للعقيدة وملحمة حية في العمارة والفنون العربية والاسلامية .

## Design Philosophy

### Introduction

The project for the Grand State Mosque in Baghdad, is considered the most significant project in the history of Mesopotamia. We thank the responsible officials for their generosity for inviting us to participate in this competition. This project is regarded as a unique historical opportunity and a significant architectural event of far-reaching influence which provides a revival of awareness of the Iraqi heritage, emphasising the historical and cultural importance of the city of Baghdad as the capital of the Abbasid civilization.

A serious and original attempt has been initiated to conceive an overall idea for the Grand State Mosque. The design is based on the principle of a continuity of tradition in an essential way linking both the historical and the cultural identities. This is made with reference to forty years of study and experience of the heritage of the 1400 years of Islamic civilization, and the period preceding it, as the background of the civilization that flourished in Mesopotamia.

The following are the foundations of the design concept:

1. The city of Baghdad as a centre of science and arts of the Arab Islamic civilization, and its historical, cultural and geographical importance. The Mosque emerges as a symbol of the city, an artistic monument, and a geographical reference point in the skyline. It creates a powerful new axis within the structure of the city, casting light on new planning criteria based upon the positive evaluation of the heritage and infrastructure of the traditional Arab Islamic city. Furthermore, the design takes into consideration the sensitivity and integration with the environment of Baghdad, surpassing modern theories of planning, and indicating an alternative direction to the planning of the city.

The project assumes a further dimension as the congregational Mosque, appropriate to the historical scale of Baghdad with the attraction found in the great Islamic centres.

The Mosque stands as a symbol of the faith and unity of Baghdad and is identified with the magic, fantasy and mythology of 1001 Nights and as the golden city of Harun Al-Rashid.

2. The proposed location situated in close proximity to the western gate of the circular city of Al-Mansour is regarded as a successful and unique choice that can achieve planning aspirations of significance for greater Baghdad. The location of the project is also seen as a nucleus for the district, as well as its relationship with the city as a whole. The design also takes into account the topography of the site, and incorporates the canal as an important element. The process of design takes into consideration the total integration of the

Model

نموذج

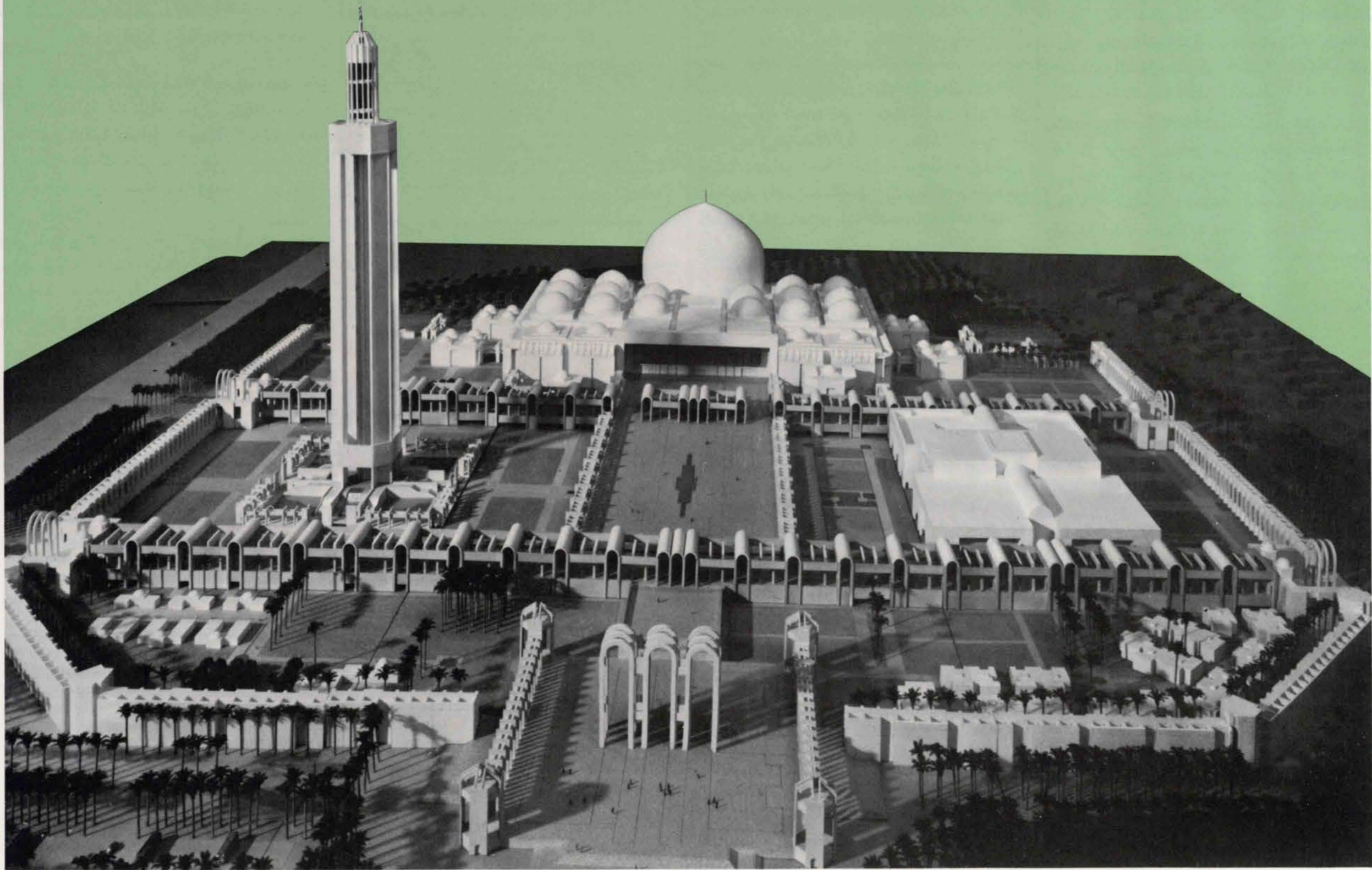

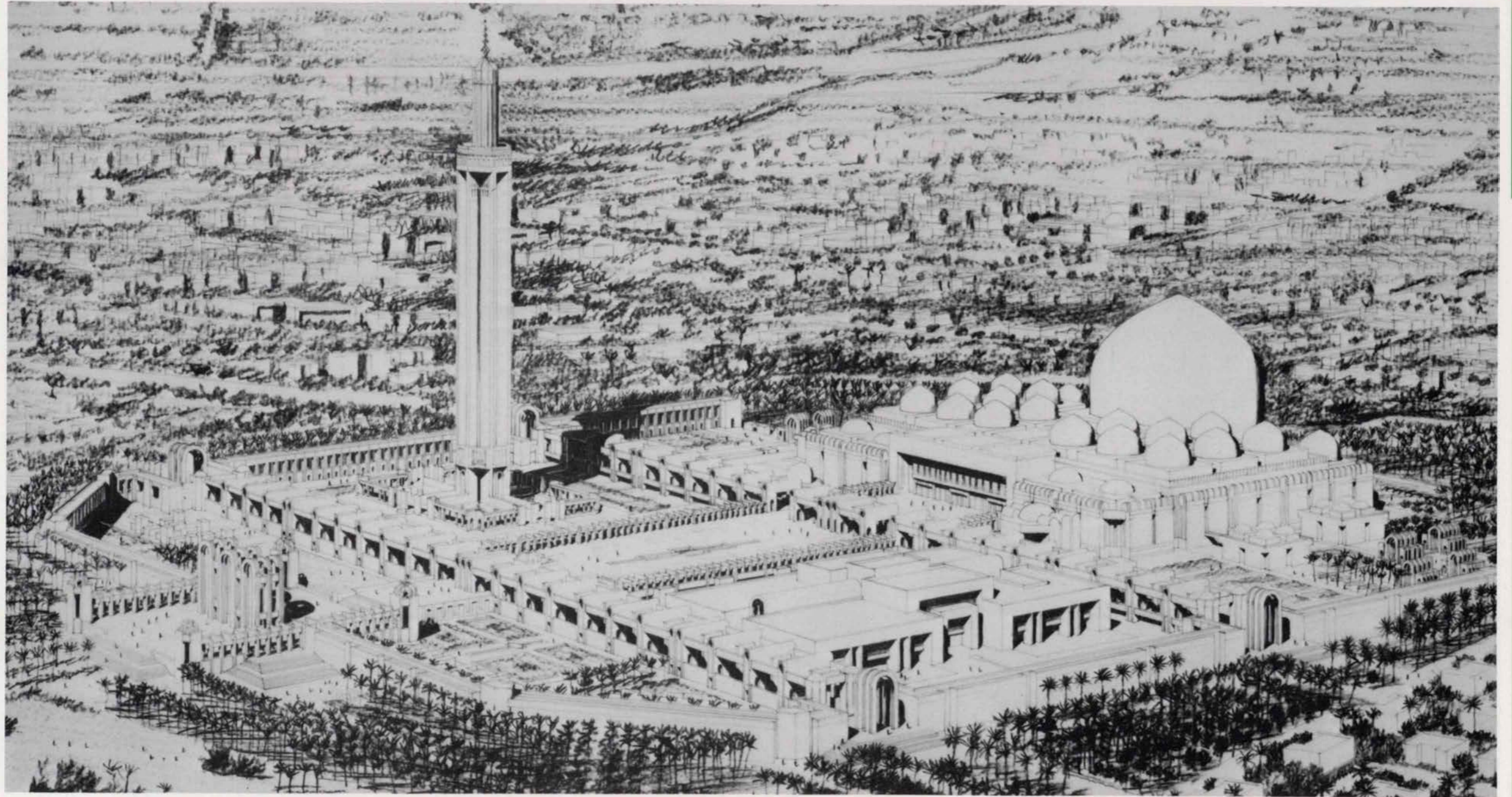

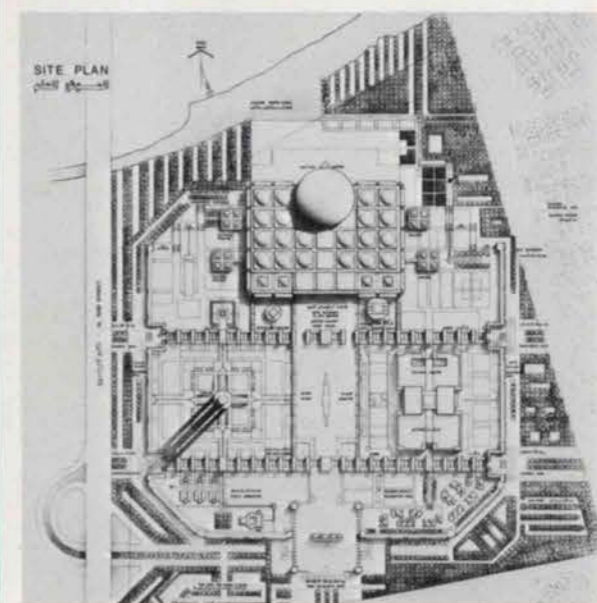
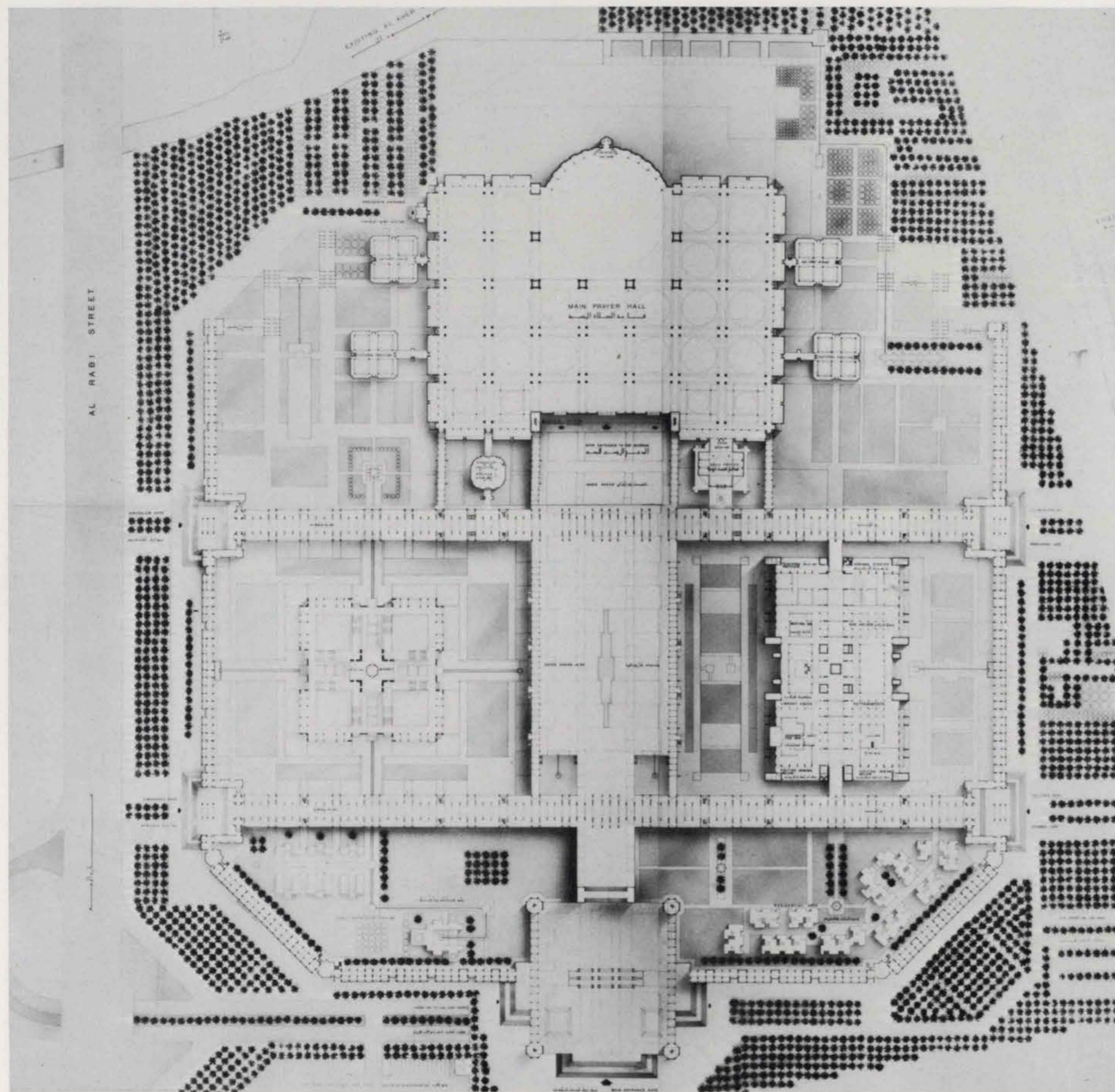

Elevations

الواجهات

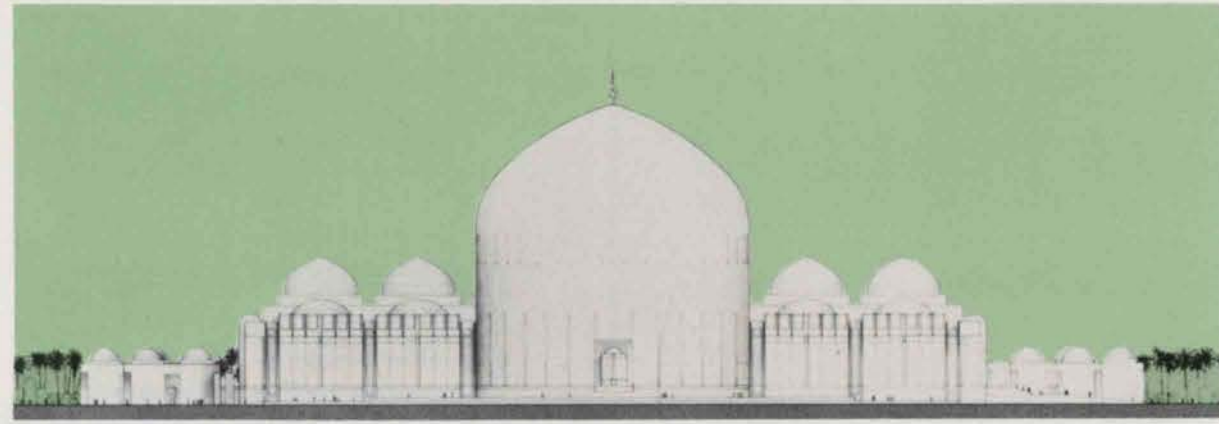

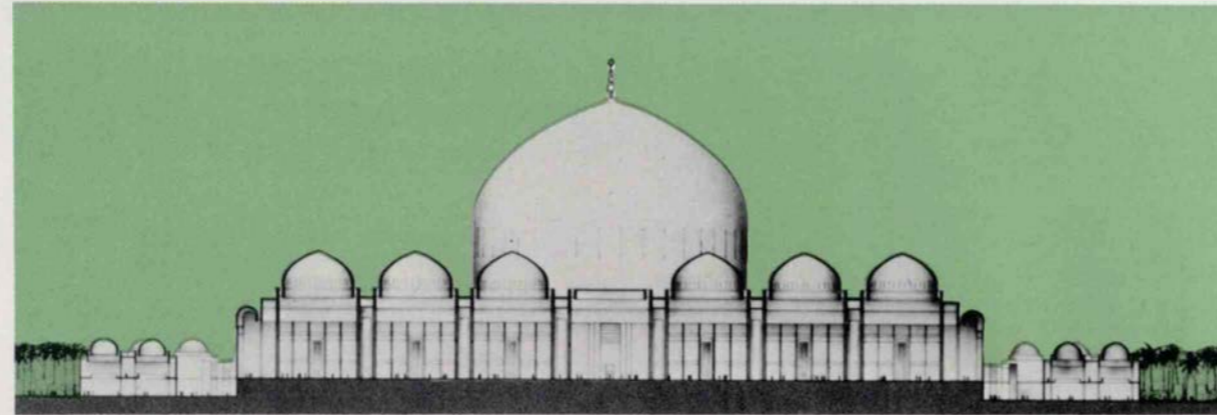

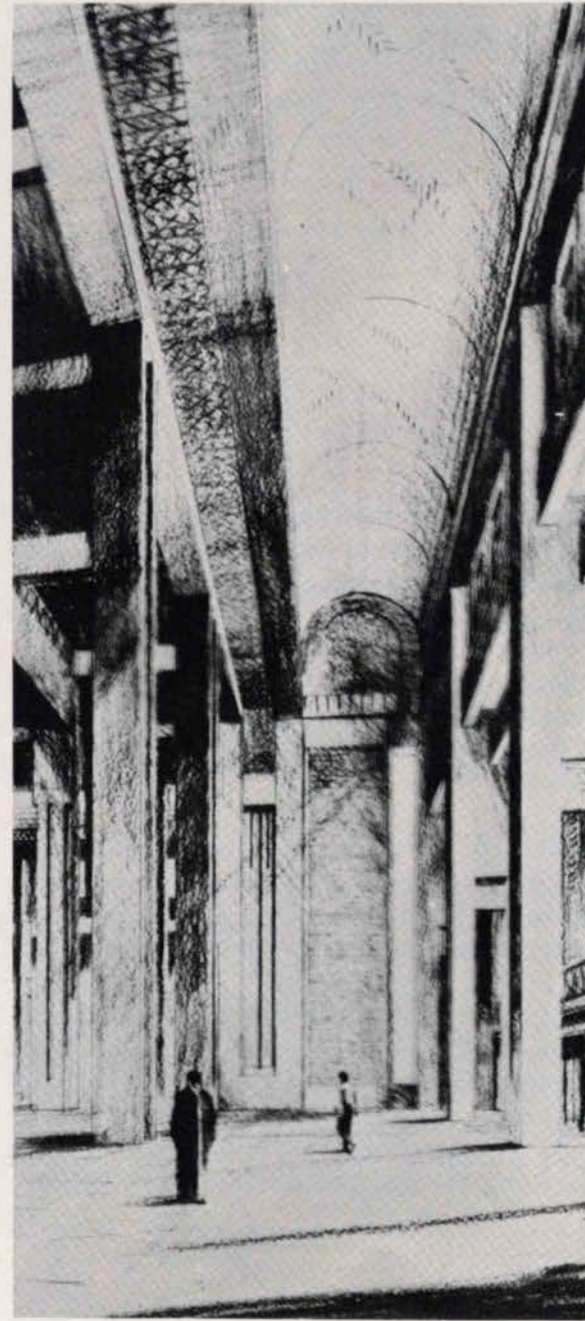
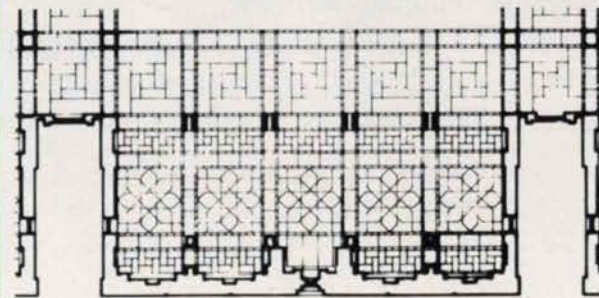
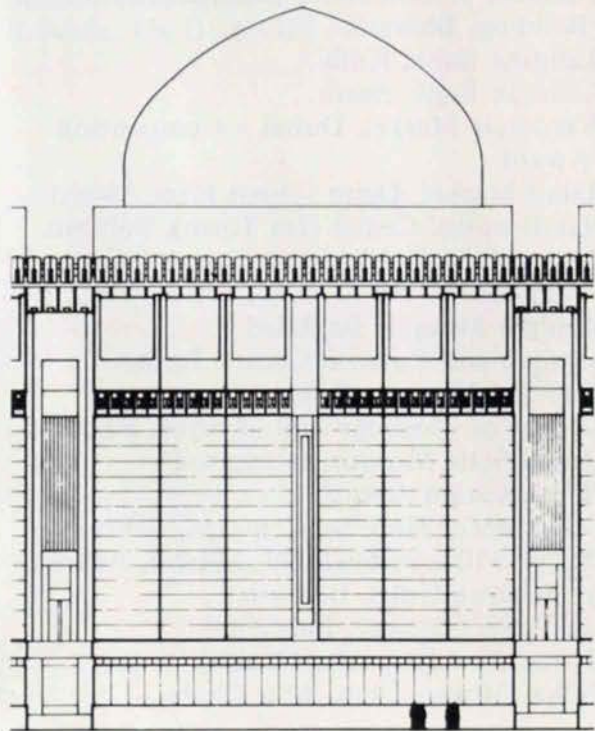
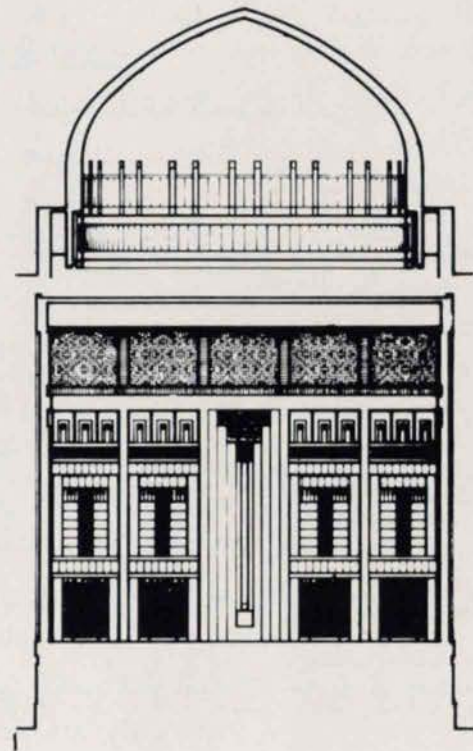

## بيان السيرة الذاتية

الدكتور محمد صالح مكية مؤسس مكتب مكية ومشاركوه واستشاري التصميم الرئيسي فيه . ومكية ومشاركوه هو مكتب استشاري دولي للعمارة والتخطيط بفروعه في البحرين والدوحة والإمارات العربية المتحدة ولندن .

والدكتور محمد مكية عراقي الجنسية حاصل على بكالوريوس الهندسة المعمارية من جامعة ليفربول عام ١٩٤١ ودبلوم دراسات عليا اختصاص في تخطيط المدن عام ١٩٤٢ وحاصل على شهادة الدكتوراه من جامعة كمبريدج عام ١٩٤٥ .

وثائق التسجيل

مجلس المهندسين المعماريين في المملكة المتحدة عام ١٩٥٣ وجمعية المهندسين في بغداد/العراق .

انتساباته المهنية :

عضو فخري في المعهد الملكي للمهندسين المعماريين بالمملكة المتحدة .

عضو الجمعية الملكية لتخطيط المدن بلندن .

عضو جمعية المهندسين المعماريين بلندن .

عضو جمعية (اكستكس) الدولية في اثينا .

زميل الجمعية الملكية للجغرافية في المملكة المتحدة .

الخلفية المهنية :

دراسة وإعداد مشروع ترميم مدينة ليفربول بعد الحرب العالمية الثانية .

مهندس معماري ومخطط مدن المديرية العامة للبلديات في بغداد - العراق من ١٩٤٧ ولغاية ١٩٥٣ .

حاصل على المنحة الجامعية (فول برايت) في الولايات المتحدة الأمريكية عام ١٩٥٦ .

مؤسس ورئيس قسم الهندسة المعمارية في جامعة بغداد من عام ١٩٥٩ ولغاية ١٩٦٨ .

بروفسور الهندسة المعمارية الإسلامية في جامعة بغداد من عام ١٩٥٩ ولغاية ١٩٦٨ .

بروفسور غير متفرغ وممتحن خارجي في جامعة زاريا بنيجيريا من عام ١٩٦٣ ولغاية ١٩٦٥ .

تأسيس المكتب والمكاتب الفرعية :

بغداد عام ١٩٤٦

البحرين عام ١٩٦٧

مسقط عام ١٩٧١

لندن عام ١٩٧٤

الدوحة عام ١٩٧٥

الإمارات العربية المتحدة عام ١٩٧٥

منتسب بالتضامن مع مكتب مركز العمارة مستشارون في العمارة والهندسة والتخطيط في الكويت .

نشاطات أخرى :

خبير الأمم المتحدة في ندوة خاصة بالخدمات الاجتماعية للبلدان العربية عام ١٩٥١ .

رئيس جمعية الفنون العراقية من عام ١٩٥٥ ولغاية ١٩٥٩ .

رئيس رابطة الهندسة المعمارية العراقية عام ١٩٦٧ .

رئيس ندوات عديدة خاصة بمواضيع العمارة والتخطيط والتراث الإسلامي .

رئيس مؤتمر الجامعة العربية الخاص بمباني المدارس في البلدان العربية .

إقامة ندوة عن المدن العربية بدعوة من الاتحاد الدولي للمهندسين المعماريين في بيروت عام ١٩٦٦ .

عضو المجلس الدولي للنصب والمواقع الأثرية عام ١٩٦٧ .

عضو جماعة (يلوس) للمستوطنات البشرية من عام ١٩٦٣ ولغاية ١٩٦٤ .

عضو لجنة منح جوائز الأغاخان للعمارة عام ١٩٨١ .

عضو مجلس التخطيط الأعلى في جامعة بغداد من عام ١٩٦٦ - ١٩٦٨ .

### Other Activities

United Nations expert for a special seminar on the Social Welfare of Arab Countries. 1951  
President of the Iraqi Arts Society. 1955-1959  
President of the Iraqi Architectural Association. 1967  
Chairman of seminars held in Iraq and Arab countries on Problems of Architecture and Arab Islamic Heritage.  
President of the Arab League Conference on School Buildings in the Arab World, held in Baghdad.  
International Union of Architects. Invited to give seminar on Arab Cities, Beirut. 1966

Member of the International Council of Monuments and Sites. 1967  
Member of the Delos Group on Human Settlements. 1963-1964  
Member of the Higher Council of Planning, Baghdad University. 1966-1968  
Member of the Steering Committee for the Aga Khan Awards for Architecture. 1981

Under the direction of Dr. Mohamed S. Makiya the Consultancy has been responsible for many prestige projects expressing these principles including the physical planning of the historic city of Muscat; the Grand State Mosque of Kuwait; environmental consultancy for Rashid University in Baghdad; the Government Headquarters in Baghdad; and most recently is engaged in the design of the Arab Organisations Headquarters in Kuwait following the first prize competition award.

### Other notable projects include the following:

H.M. Private Guest House (Beit Greiza) Muscat.  
Beit Kharijiyah, Muscat.  
Waljat City Gate, Muscat.  
Bab m'thaib City Gate, Muscat.  
Sheikh Saeed House Conservation, Dubai.  
Ministry of Justice and Foreign Affairs, Abu Dhabi.  
Federal High Court, Abu Dhabi.  
Ministry of Finance, Muscat.  
Arab League Headquarters, Tunis.  
Majlis and Office of H.E. The Heir Apparent.  
Sheikh Mubarak Bin Hamad Building, Bahrain.  
Insurance Building, Kerbala.

Sheikh Mohamed Bin Mubarak Building, Bahrain.  
Chamber of Commerce and Industry Building, Bahrain.  
Rafidian Bank, Kufa.  
Rafidian Bank, Basra.  
Wholesale Market, Dubai - Competition Award.  
Retail Market, Deira - First Prize Award.  
Handicapped Centre (Isa Town), Bahrain.  
Government Headquarters Sports Centre, Baghdad.  
Khulafa Mosque, Baghdad.  
Mosque and Cultural Centre, Rome.  
Siddique Mosque, Doha.  
College of Theology and Mosque, Baghdad.  
Grand State Mosque, Islamabad - Competition Award.  
Government Housing Complex, Bahrain.  
Private Villas in Baghdad, Muscat, Bahrain.  
Al Baharna Hotel, Bahrain.  
Isa Town Gateway, Bahrain.  
Diwan Al-Amiri, Abu Dhabi.  
Police Officers Club, Abu Dhabi.



مشروع سوق الجملة في دبي - حائز على جائزة بمسابقة .  
 مشروع سوق المفرد في دبيرة - فائز بالجائزة الأولى .  
 مبنى مركز المعوقين في بلدة عيسى بالبحرين .  
 مركز الألعاب الرياضية الحكومي .  
 جامع الخلفاء في بغداد .  
 جامع ومركز ثقافي في روما - فائز بالجائزة الأولى .  
 جامع الصديق في الدوحة .  
 مبنى كلية أصول الدين وجامعها في بغداد .  
 جامع الدولة الكبير في إسلام آباد - حائز على جائزة بمسابقة .  
 مجمع سكن حكومي بالبحرين .  
 قلل في بغداد ومسقط والبحرين .  
 فندق البحرين .  
 طريق بوابة بلدة عيسى في البحرين .  
 التصميم الداخلي للديوان الأميري في أبو ظبي .  
 التصميم الداخلي لنادي ضباط الشرطة في أبو ظبي .

وفيما يلي مشاريع رئيسية أخرى قام المكتب بإعدادها دار الضيافة الخاص لجلالة السلطان (بيت جريزة) في مسقط .  
 بيت الخارجية في مسقط .  
 بوابة مدينة والحج في مسقط .  
 بوابة مدينة زياب في مسقط .  
 ترميم دار الشيخ سعيد في دبي .  
 وزارة العدل والشؤون الخارجية في أبو ظبي .  
 المحكمة العليا في أبو ظبي .  
 وزارة المالية في مسقط .  
 مقر الجامعة العربية في تونس .  
 مجلس ومكتب سيادة ولي العهد في البحرين .  
 مبنى التأمين في كربلاء .  
 مبنى الشيخ محمد بن مبارك في البحرين .  
 مبنى غرفة التجارة والصناعة في البحرين .  
 مبنى مصرف الرافدين فرع الكوفة .  
 مبنى مصرف الرافدين فرع البصرة .

كتب ومقالات منشورة :  
 كتاب «القرية العربية - إمكانات وخلفية» من مطبوعات اليونيسكو نشر في القاهرة عام ١٩٥١ .  
 مقالة عن التخطيط الفيزيائي والسياسات الاقتصادية الوطنية في العراق .  
 المقياس والشخصية المعمارية في تطوير المدن العربية .  
 «العمرارة في مدينة بغداد» دراسة تاريخية نشرت برعاية مؤسسة كلبنكيان في بغداد عام ١٩٦٩ .  
 تولى مكتب مكية ومشاركوه بإدارة الدكتور محمد صالح مكية مسؤولية تنفيذ مشاريع كبرى ضمنها تخطيط مدينة مسقط التاريخية وجامع الدولة الكبير في الكويت .  
 وقدم المكتب الاستشارات البيئية لمبنى المركز الحكومي ولمشروع جامعة الرشيد في بغداد .  
 وفي الآونة الأخيرة بدأ المكتب بأعمال تصميم مشروع مقر المنظمة العربية في الكويت الحائز على الجائزة الأولى للمسابقة .

## Curriculum Vitae

Mohamed S. Makiya  
 B. Arch., Ph. D., FRIP

Dr. Mohamed S. Makiya is the founder and principle consultant and designer of Makiya Associates, an International Architectural and Planning Consultancy with offices in Bahrain, Doha, United Arab Emirates and London.

Iraqi nationality.

### Education

Liverpool School of Architecture B. Arch 1941  
 Liverpool University, Diploma in Civic Design 1942  
 Cambridge University, Kings College Ph. D. 1946

### Registration

Architects Registration Council, U.K. 1953  
 Engineering Society, Baghdad, Iraq

### Professional Affiliation

Royal Institute of British Architects (Hon. corresponding member)  
 Royal Institute of Town Planning, U.K., FRTPI  
 Iraqi Society of Architects  
 International Ekistics Society, Athens  
 Fellow of Royal Geographic Society, U.K.

### Professional History

Study and scheme preparation for restoration of Liverpool following the war.  
 Architect and Town Planner for the Directorate General of Municipalities, Baghdad, Iraq. 1947-1953  
 Fulbright Scholar, U.S.A. 1956

### Founder and Principal of the

Department of Architecture, Baghdad University, Iraq. 1959-1968  
 Professor of Islamic Architecture, Baghdad University, Iraq. 1959-1968  
 Visiting Professor and External Examiner for Zaria University, Nigeria. 1963-1965

### Establishment of Private Offices

Baghdad 1946  
 Bahrain 1967  
 Muscat 1971  
 London 1974  
 Doha 1975  
 U.A.E. 1975  
 Kuwait - Associated with Archicentre, Consultant Architects, Planners and Engineers.

No.	Name	Age	Sex	Remarks
1	John Smith	25	M	...
2	Mary Jones	30	F	...
3	James Brown	18	M	...
4	Elizabeth White	45	F	...
5	Robert Black	22	M	...
6	Sarah Green	35	F	...
7	William Grey	15	M	...
8	Jane Hill	40	F	...
9	Thomas Lee	28	M	...
10	Anna King	32	F	...
11	George King	20	M	...
12	Elizabeth King	25	F	...
13	John King	30	M	...
14	Mary King	35	F	...
15	James King	40	M	...
16	Sarah King	45	F	...
17	Robert King	50	M	...
18	Jane King	55	F	...
19	Thomas King	60	M	...
20	Anna King	65	F	...

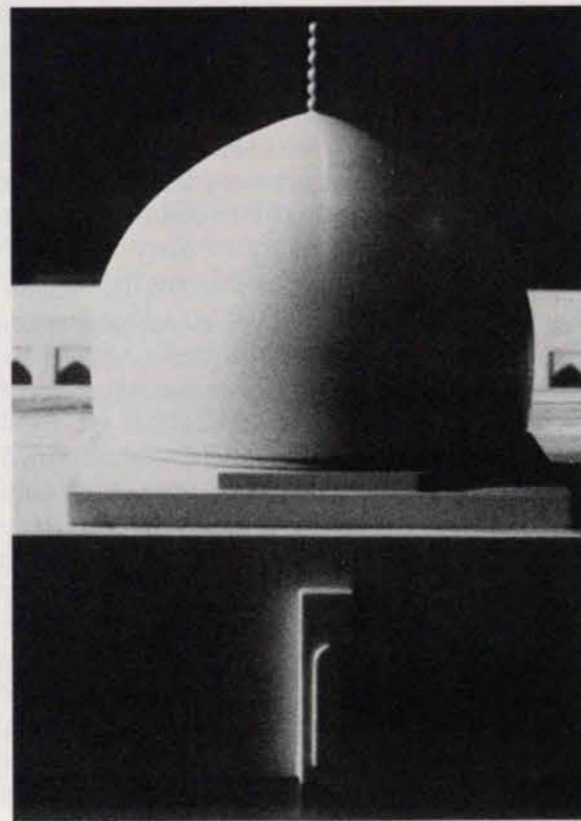
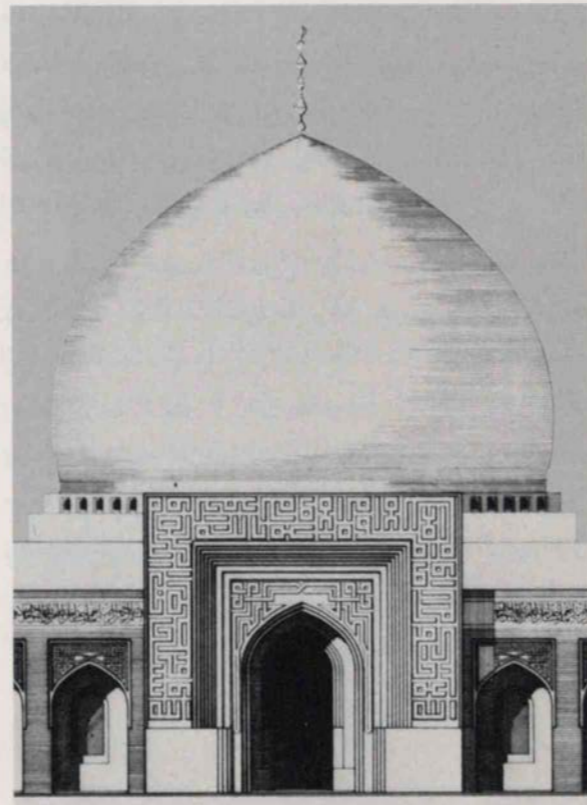

وهذا الجامع بقدر ما هو للمسلم الفرد هو أيضا للجماعة وتضامنها ووحدتها ولتوضيح الروابط التي تجمع القيم الدينية والاجتماعية .

ومن الأهمية بمكان حين نشرع في تصميم جامع الدولة أن نمنع النظر في هذه المعاني وأن نتمثلها في حياة المواطن البغدادي وحياة المسلم بوجه عام ، وأن نعبر عنها من خلال مجمع جامع الدولة .

خلال التاريخ كانت بغداد مركزا حضاريا للتراث الإسلامي حيث ازدهرت الدراسات الدينية في جوامعها ومدارسها ونذكر هنا المدرسة المستنصرية والمرجانية والنظامية ومازالت جميعها تؤدي عملها حتى الآن . ومن ثم فإن إحياء الدور التعليمي لبغداد هو جزء لا يتجزأ من أسس مبنى الجامع .

هذا المسجد من روائع فن العمارة الإسلامية . على أنه من غير الممكن أن نؤدي الواجب الملقى علينا حاليا بإعادة بناء جامع جديد على طراز جامع سامراء أو على طراز جامع أثري مشابه ، إذ أننا بذلك سنقع في خطأ التقليد والنظر إلى الوراء فحسب .

وإنما يكون التصميم الأمثل بالاستجابة لتلك القيم التي تربط كافة مواطني العراق بحاضرهم ومستقبلهم والتي ترتكز على دعائم التاريخ . بذلك وحده نتمثل بمبادئ الاستمرارية والإبداع المتواصل الذي نكوّن به شخصيتنا الحضارية على الدوام . وحين نتحدث هنا عن التراث نعني التراكم الحضاري والمعرفي المتواصل ، لا النظر إلى الخلف أو الاستسلام لما كان .

ومن ثم فإن تشييد جامع الدولة أو المسجد الجامع يعني الانتصار لقيم الإسلام الحنيف ووجوده الأزلي .

يأتي قرار إنشاء جامع الدولة كترجمة للامتداد الطبيعي للشريعة الإسلامية بمقوماتها وأحكامها الدينية والاجتماعية .

جامع الدولة هو مركز التعبد الرسمي الأول لمسلمي تلك الدولة في الاحتفالات الدينية الرسمية الخاصة والعامّة ، بالإضافة إلى أنه يمثل المركز الديني الحضاري للدولة أياها ومن ثم فهو أيضا مركز إسلامي لكافة المسلمين من جميع الأقطار .

على طول حقبة التاريخ الإسلامي كانت لبغداد ومازالت مكانة مميزة كمركز من مراكز الشريعة السمحاء ، وينبع مشروع جامع الدولة من هذه المكانة وهذا التراث ، فهو لا يأتي عفواً الخاطر وليس هو بفكرة جديدة على العراق . في الماضي شيدت مساجد جامعة وجوامع مشابهة في البصرة والكوفة وكربلاء والنجف والموصل وسامراء وبغداد . ولعل أقرب مثال مقارن «الجامع الدولة» ببغداد هو بناء مسجد سامراء الكبير في القرن التاسع الميلادي ، وحتى الآن يعتبر

Furthermore, any activity within this complex will be inspired by the disciplined and ordered manifestations of this design.

Some of the most important Islamic monuments are found in Iraq. Thus, for example, in Kufa, Samarra, Nejef, Kerbala, Baghdad, Mosul and Ana. These monuments still are of special value to all moslems. Therefore, the building of a new State Mosque must maintain this tradition, reinforce the historic role of Iraq within the moslems world, and also reflect the cultural and architectural Islamic values in general and those of Baghdad in particular. These originate from the Abbasid era which is regarded as an essential source of Islamic heritage.

The mosque as a sanctuary is the realization of its meaning. The following functions determine the design of the mosque.

As is stated above, the whole mosque is an area of worship. Yet, ritual praying needs special and well defined spaces which differ from the general environment of the complex.

In this sense the whole complex serves the preparation for prayer and the worshipping community. The architectural design and its details reflect the basic pillars of the belief which are:

1. Oneness of Almighty Allah
2. Equality of all worshippers
3. Solidarity of all Moslems

Praying in a group according to the Shari'a and the Sunna of the Prophet Mohammad requires discipline and order. The praying formation of solid rows facing the mihrab wall signifies two crucial doctrines of Islam: Equality and Solidarity of all worshipping muslims regardless of origin or social state.

The architectural form and details of the design reflect the basic fact in confining the practice of ritual worship to the Haram. The devotional contemplation and purity of the mind in the Haram is induced by passages from the Holy Qur'an, and the names of Almighty God that are inscribed on the interior walls. An atmosphere of piety and tranquility is thus inspired by this environment.

The recurrence of the prescribed prayers is reflected in the repetition of basis architectural features; this fact enables the worshipper to identify himself with the given environment. The relation between the worshipper and this environment is in this sense a spiritual and total one. It is a monologue irrespective of the size of the building or the time of the event, especially as it did not develop out of any strict architectural rule related to religious dogma but out of certain principles of worship. With this basic perspective, the principles of mosque design were adopted and transformed by other cultures according to their needs. In this way the tolerance of

Islam manifests itself in the various types of indigenous Islamic architecture which display unity inspite of their diversity.

The Abbasid era is an example of how one culture developed and how it became a prime influence in the Moslem world, thus, establishing the basis of Arab Islamic architecture. We consider the Iraqi Abbasid's aesthetic and architectural values the main source of inspiration in the design concept of the State Mosque.

The following design criteria of the project result from our understanding of, and the inferences drawn from the above displayed general notions:

يحتضن العراق في مدنه الكثير من معالم وشواهد الحضارة الإسلامية، في بغداد والموصل وكربلاء والنجف وسامراء. ولهذه الشواهد الحضارية منزلة خاصة عند مسلمي العالم.

إن بناء جامع الدولة هو إضافة صرح إسلامي جديد محافظة على دور بغداد الإسلامي. ولذا نؤكد ضرورة أن يعكس هذا الصرح الجديد معالم وفنون مدينة بغداد التي تعود في أصولها إلى الحضارة العباسية وإلى أوج الإسلام، وبالنظر إلى هذه الحضارة كأساس هام للحضارة الإسلامية جمعاء.

لم يتطور بناء الجامع من أصول معمارية محددة وإنما نبع من الحاجات الروحية وحدها فليست الأبعاد أو المساحات هي التي تحدد معالم الجامع كمنبى وإنما الارتباطات والإيحاءات الروحية والوجدانية التي يثيرها المكان في نفس الإنسان وبهذا المعنى فمعمار الجامع على خلاف غيره من المباني الدينية الأخرى ليس وسيلة لتصوير المتعالي وليس ملمحا يحمل دلالاته الخاصة وإنما هو في المقام الأول مكان يؤمه المسلم للصلاة والتعبد. وهكذا ليست هندسة الجوامع شواخصا هندسية صرفة وإنما هي أبنية ذات علاقة مباشرة مع المتعبد.

كثير من أبنية الجوامع هي تحوير لأسلوب عمارة الجوامع العربية الأولى، تحوير استوحى المؤشرات المعمارية المحلية التاريخية، يتأثر بها ويقتبس منها، وإن طبع هذه الاقتباسات بطابع الروح الإسلامي وهو ما يبين شمولية الحضارة الإسلامية وانتظامها في نفس الوقت في نسق واحد.

ولعل العصر العباسي هو خير مثال على وحدة هذه الحضارة في مغارب العالم الإسلامي ومشاركه، ففي خلال هذه الفترة اتسمت العمارة الإسلامية بأسس واضحة على مستوى العراق وعلى مستوى الأقاليم الإسلامية الأخرى.

وحيث نصمم لجامع الدولة في بغداد فأننا نستلهم التراث العباسي العراقي وقيمه الفنية الجمالية.

يستفيد تصميم مشروع جامع الدولة من جميع هذه الشروط والمقومات والمفاهيم التي عرضناها من قبل ويستخلص منها المعايير التالية للتصميم المقترح:

- يمثل الجامع وحدة بنيوية متكاملة.
- العلاقة بين جميع مكونات وأجزاء هذه الوحدة هي علاقة توازن وتناسق.
- الوحدات المعمارية الجزئية أو المنفردة هي تكرر لمعلم المعمار الأساسي.
- تذكر هذه الوحدة العضوية المسلم بدينه التوحيدى وبسير التناسب والتوازن بين مكونات المبنى إلى المساواة والتآلف بين المسلمين ويعكس التكرار بالعناصر المعمارية روح التكرار في إقامة الصلاة وذكر الله واداء الفرائض.
- أما العناصر البنائية الصلبة في بنية الجامع (جدران الطابوق) فإنها تمثل وحدة المسلمين وتضامهم واعتصامهم بحبل الله جميعا.

## Design Philosophy

The State Mosque is conceptualized as a centre of ceremonial religious events and religious gatherings in Baghdad. It will satisfy a need the city and the nation as a whole have felt for a long time, the need for what traditionally is known as a "masjid jami" (great mosque) which will be a focus of the Moslem Umma.

Historically, the building of large mosques was not unusual in the Moslem world in general and in Iraq in particular. Mosques of a similar size were erected in Kufa, Baghdad, Samarra and Basrah. The size of this State Mosque has to be seen in relation to these great mosques.

Any appropriate solution to the design problem required us to analyse and understand the present task in the context of persistent Islamic tradition. As the present contains both past and future of a society and its beliefs, the design of this mosque has to embody the past of Islamic and Baghdadi architectural traditions and guard their future. Paying respect to only one specific

historical period would have meant to ignore centuries of historical and aesthetic achievements of Islamic culture. This would have been a retrogressive approach to architecture and a purely revivalist conception of the task.

However, for us, history and traditions continue to live, and culture means the continuation of traditions and their guidance into the future. Thus, although even today the great mosque of Samarra is admired for its pioneering style of design and building, to imitate and to build a second Samarra or to reconstruct and copy any other historical building in Iraq would not have fulfilled our aim to design in the spirit of Islamic history and tradition, and, at the same time considering the present and paving the way for the future of these traditions.

The decision to build the State Mosque is an historic extension of the natural development of Islamic tradition with its intact religious and social values. It serves the individual and the community and their solidarity, thus establishing strong links between the people and

the religious sector on the one hand and the mosque on the other.

It is, therefore, important to treat this complex as an integrated whole and to consider it as a complementary aspect of the daily life of Moslems and Baghdadis in general.

Throughout history, Baghdad has been an urban centre of Islamic cultural heritage where religious studies flourished in many mosques and in institutions known as madrassa. These buildings have survived as landmarks of Islam. Thus, for example, Al-Mustansiriyya, Al-Mirjaniyya and Al-Nidhamiyya. The realization of Baghdad's traditional educational role is part of our design criteria. Facilities of the mosque complex, such as gardens, parks, open spaces, meeting halls, the Suq, as well as the residential section, demonstrate and accentuate the visual and continuous existence of this culture. They and the different institutions of the State Mosque offer the people of Baghdad many aspects of their inherited culture and its diverse artistic manifestations.

والانسجام والحفاظ على الطابع الذاتي المميز لهذه الفنون .

ومن الجدير بالذكر أنه منذ القدم وقبل استعمال القيم الكمية كالأعداد العشرية والصفير وما يماثله من قيم مكانية، كانت المسطرة والفرجال هما الوسيلتين لعملية تصميم المباني وفي تشكيل الزخارف وهذه عملية هندسية مثل لايجاد النسب والأبعاد المتألفة دون التقييد بعمليات حسابية معقدة لا تفي بالغرض .

ولكن فن المعمار العربي الحديث لم يستفد من هذه الطاقات الإبداعية المتوارثة ولم يطورها بل ترك العنان للقيم الهندسية الواردة من الغرب حتى طغت على ما عداها .

نعم إن هناك أساليب معمارية مختلفة عبر بلدان العالم الإسلامي في تصميم الأقواس والمآذن والقباب، إلخ . . .

وهناك طراز المعمار الأموي والأندلسي والعباسي والفاطمي والسلجوقي ولكنها جميعا تحمل خصائص وصفات تصميمية تراثية محددة تضي عليها وحدة وطابعا إسلاميا لا تخطئه العين، فأبنية العالم الإسلامي الأصلية لا ترفض المتطلبات التقنية للفترة الزمنية التي تعيشها، كما أنها تتسم بطابع البيئة المحلية والموقع الجغرافي المباشر، لكنها في النهاية تحتفظ بأصولها الثابتة التي تستند إلى قواعد هندسية تقليدية راسخة . وما لاشك فيه أن اتباع هذه المفاهيم وأسسها ومعاملتها كمرجع للفنون الإسلامية إنما هي عملية تستهدف تحقيق الوحدة

لم تقتصر فنون العمارة الإسلامية في أي حقبة من الحقب على استغلال عناصر شرقية مبتكرة في تصاميم مفرداتها كالأعمدة والعقود القباب بل اقتضت بنظم هندسية ثابتة متعارف عليها عرفت باسم الأصول والموازن، وتتسم هذه الأصول بالشمولية فهي نهج بقدر ما هي أساس للفنون الإسلامية المختلفة، وما أصول الخط العربي وموازن الشعر الموسيقي إلا نهج متكامل ووسيلة قياسية تحدد المعايير الأصلية التي يقوم عليها كل إنتاج في هذه المجالات، وتنبع القيم الجمالية لهذه الفنون من هذا التراث المترام، لذلك كان نقل أو تقليد المفردات الجمالية المعمارية دون إدراك المفاهيم والأصول ونظم الإبداع التي تستند إليها إجحافاً وتشويهاً لهذه الفنون والقيم التراثية .

- formal and structural unity
- balance between the various components and parts
- repetition of basic architectural features and elements

While the balance of the various parts signifies the equality and equality of all worshippers, the repetition of basic architectural features emphasizes the recurrence of worshipping the One God. The solidity of brick walls symbolizes the solidarity of the praying community.

Islamic architecture is not simply an impression of facades with oriental looking columns, arches or domes, but is determined by specific traditional geometric principles that govern the plan of the whole composition and its details. These geometric principles are called "usuul" or "mizan" (scale, balance). In the traditional muslim world they apply to most forms of aesthetic expressions. For example, to calligraphy, to patterns and even to the composition of poetry and music. They establish a method or design process which determines the correct approach to composition. To adhere to them is to confirm the correct traditional aesthetic values. Therefore, to "imitate" Islamic architectural styles without understanding of the fundamental concepts of their design is an outrage and distortion of traditional value.

In spite of the diversity of Islamic architectural styles that exist across the world from Spain to China in the form of the arches, minarets, domes or different building materials employed in their construction, all these

styles, whether Umayyad, Andalusian, Abbasid, Fatimid or Seljuq, show the same traditional geometric concepts and principles of design which give them unity, harmony and the unmistakable Islamic character.

Since ancient times and long before the introduction of the Hindu-Arab numerals and the present decimal system, compass and rule have been the two principle instruments used in design. They were ideal geometric means to determine the proportions and harmonic dimensions of a composition without the use of complicated mathematical calculations.

Therefore contemporary Islamic architecture should synthesize these inherited traditions - Islamic design principles and aesthetic values with modern technology - to fulfil the needs of our age without compromising the traditional identity or culture.

The State Mosque provides a rare and ideal opportunity to resurrect the traditional Islamic movement in arts and crafts. It will thus constitute a most needed realization of our true cultural heritage and artistic identity.

These now, are some advantages of the traditional geometric method of design which is based on an "open system". It accomodates new ideas to the traditional spirit, thus establishing a unity amongst the various traditional artistic expressions of the Moslem world. Islamic architecture, therefore, necessitates traditional ordering principles in design so that the whole and the parts of a composition achieves total harmony. This concurs with the Moslem belief that the whole universe is ordained to follow the divine laws and order.

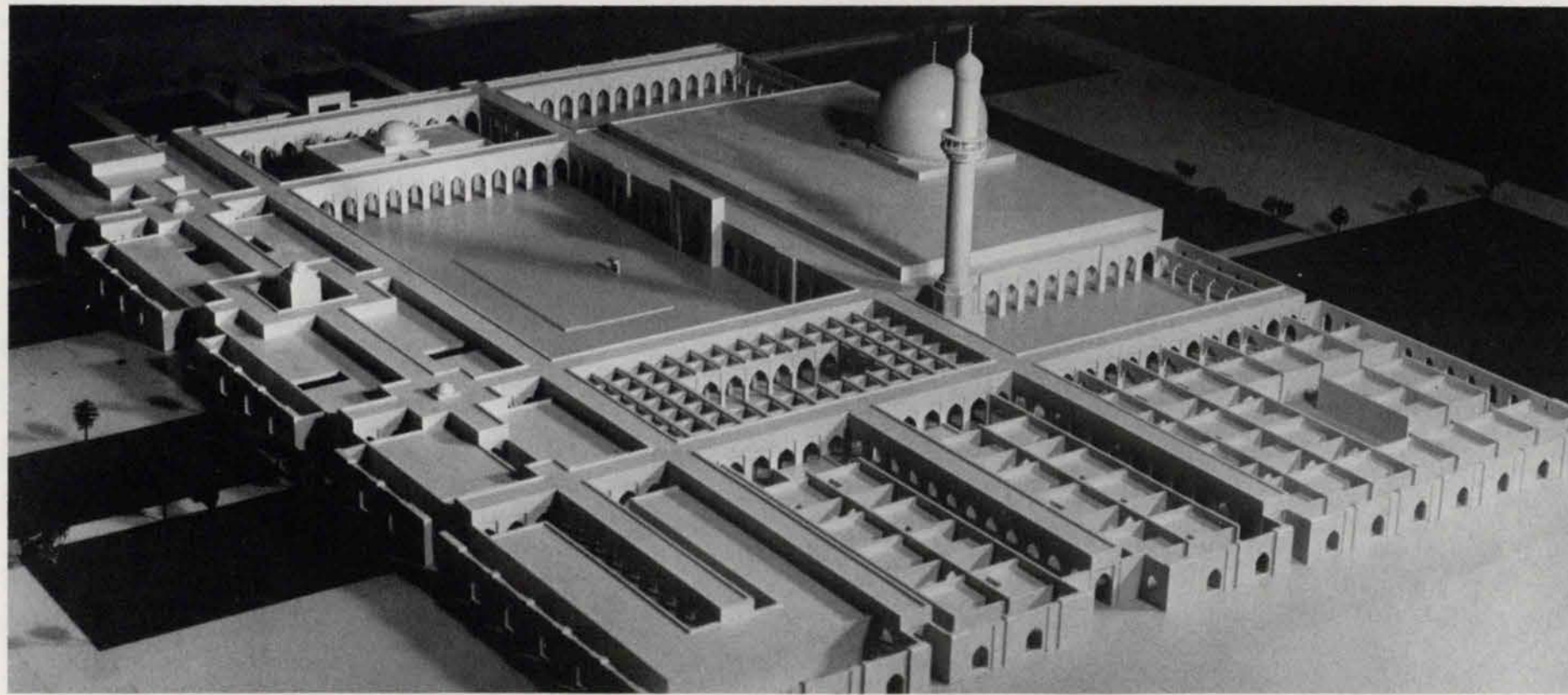
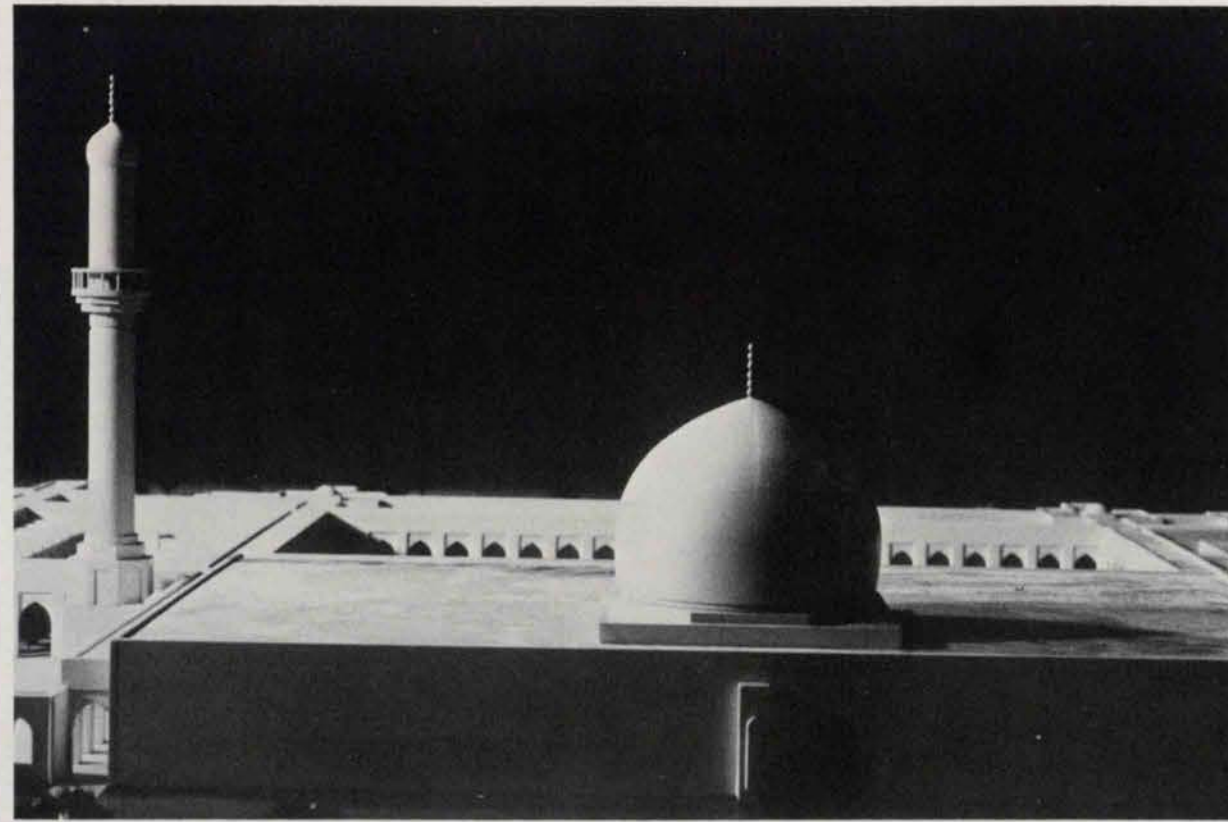

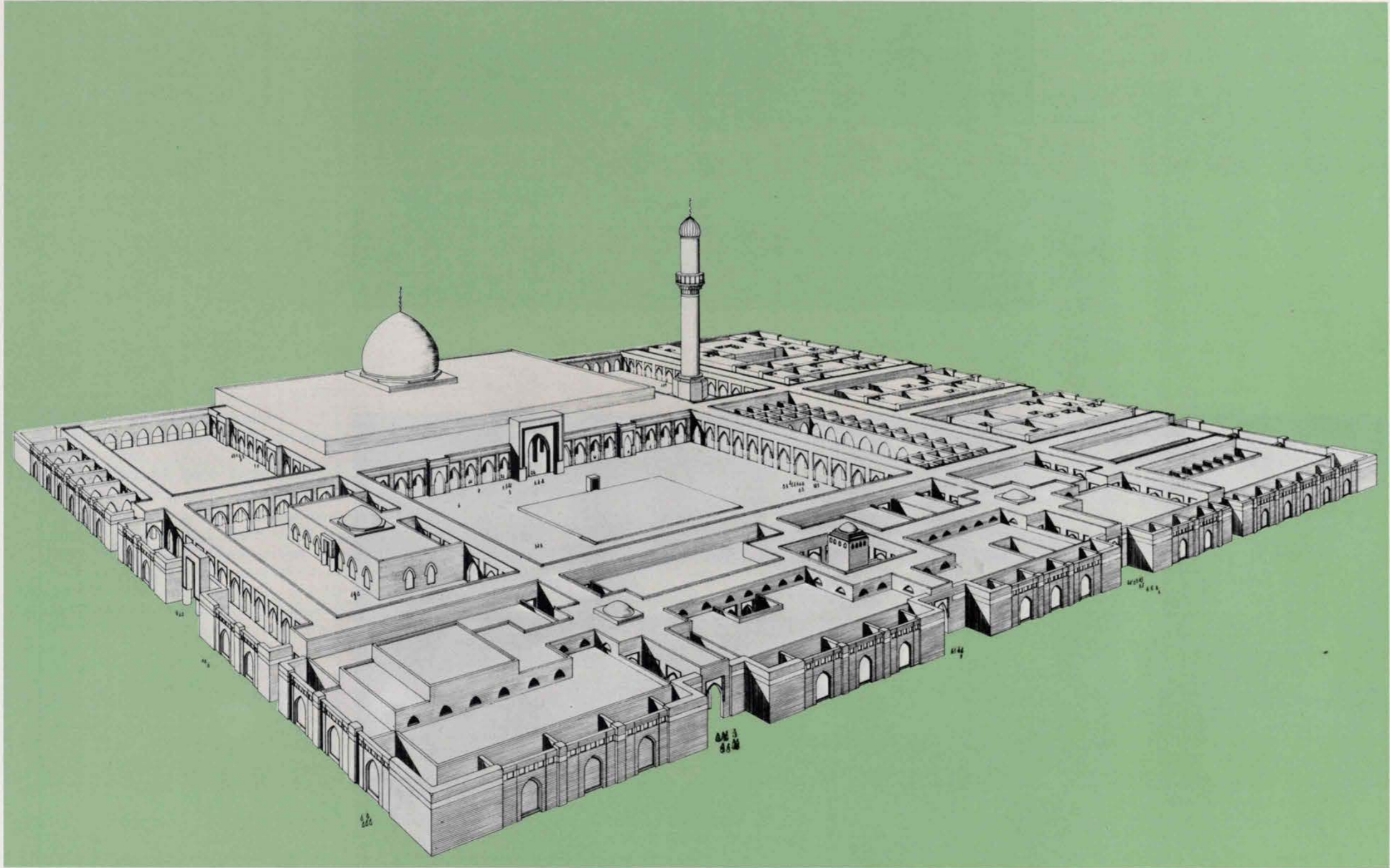



Plans

Details

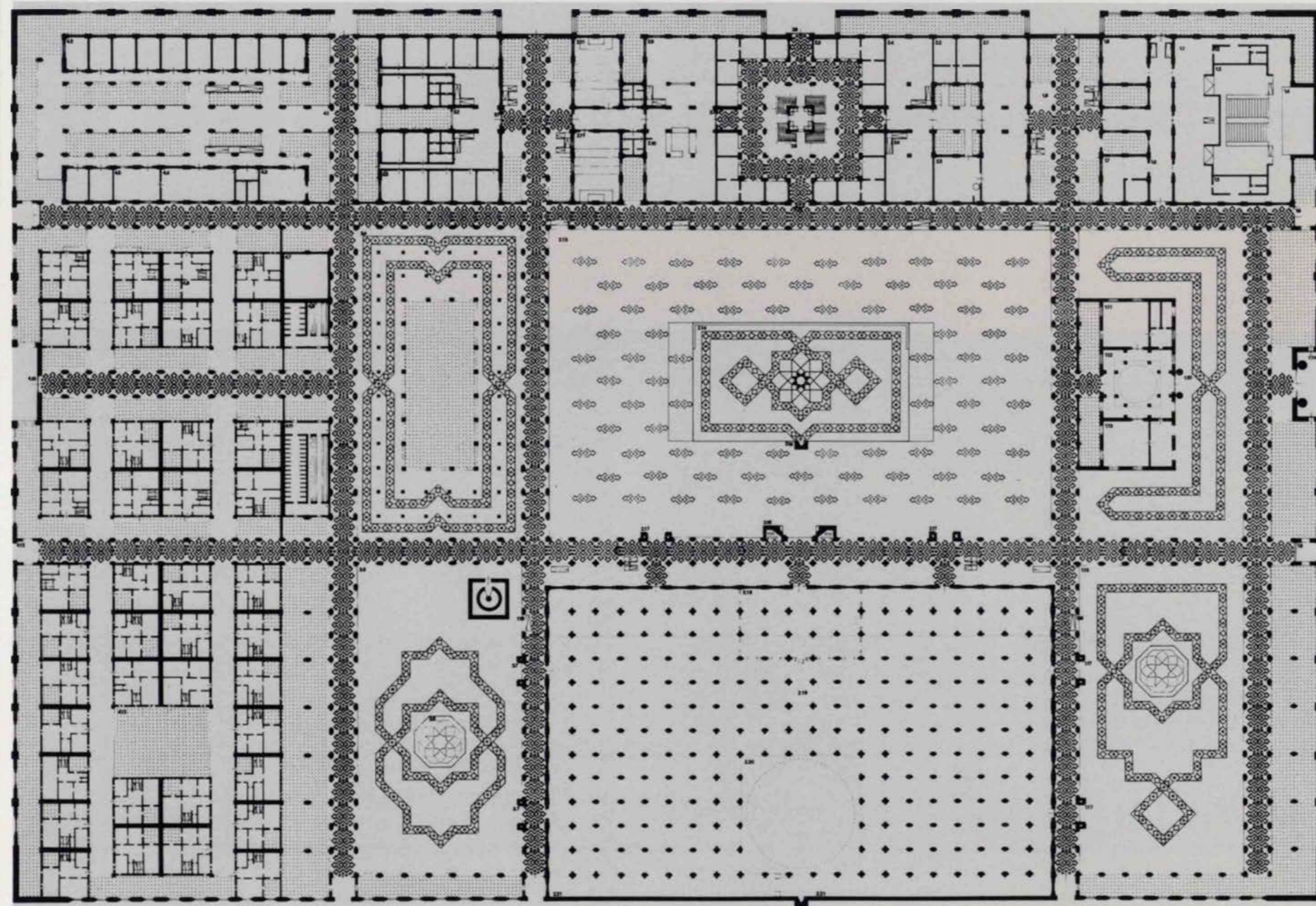

رسمان مسطحان  
تفاصيل

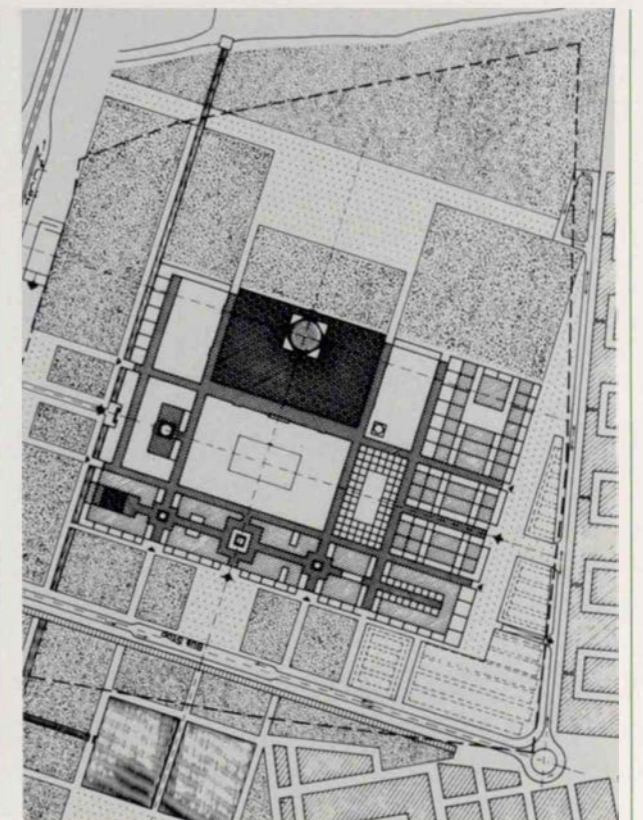
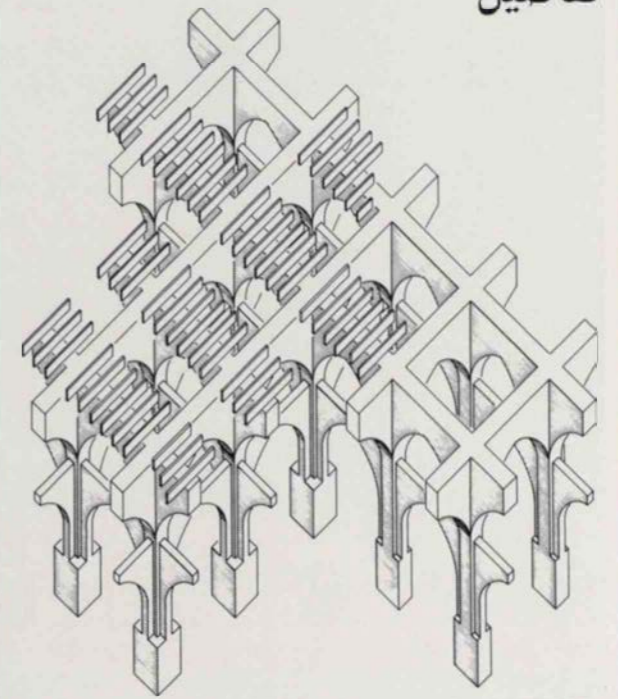

Elevations

الواجهات

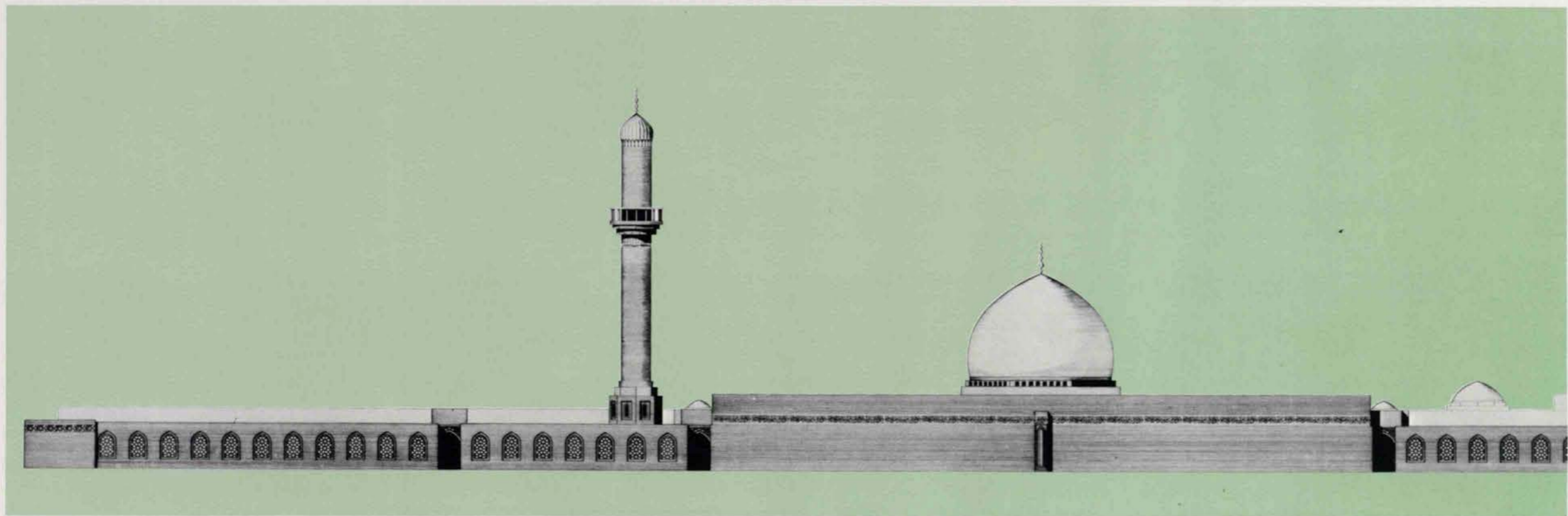
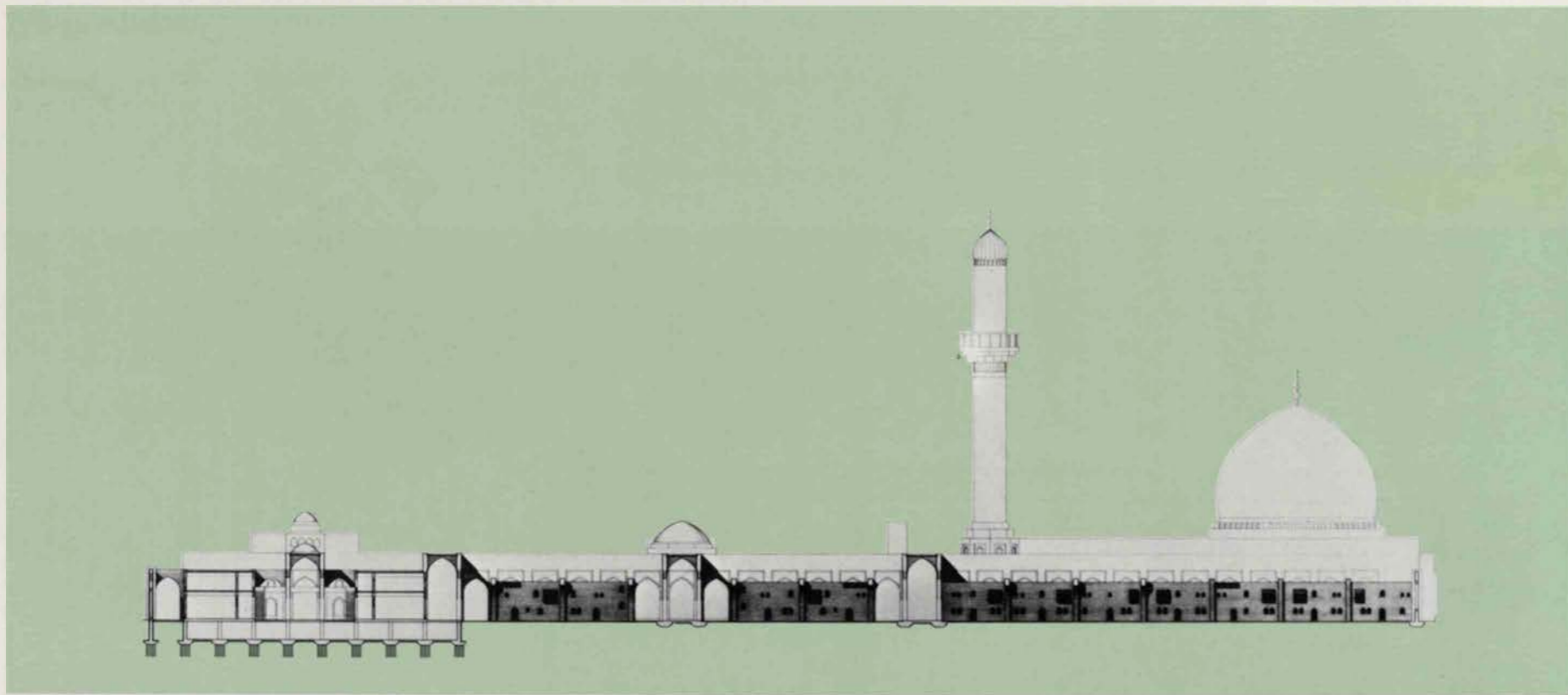

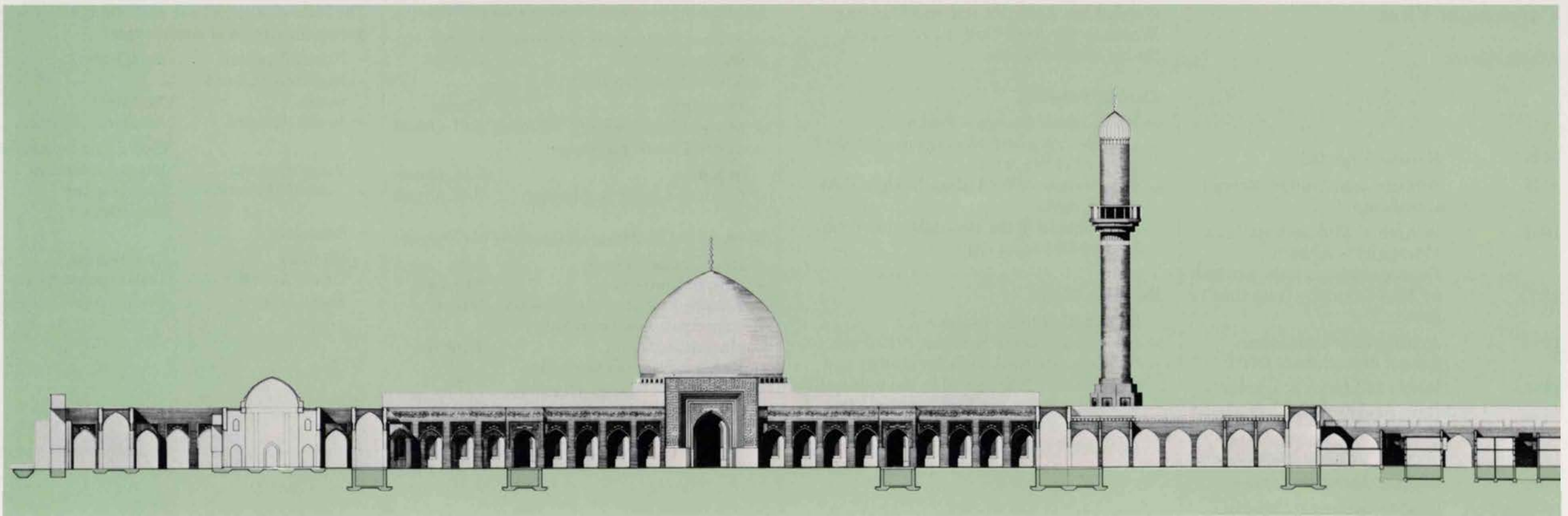
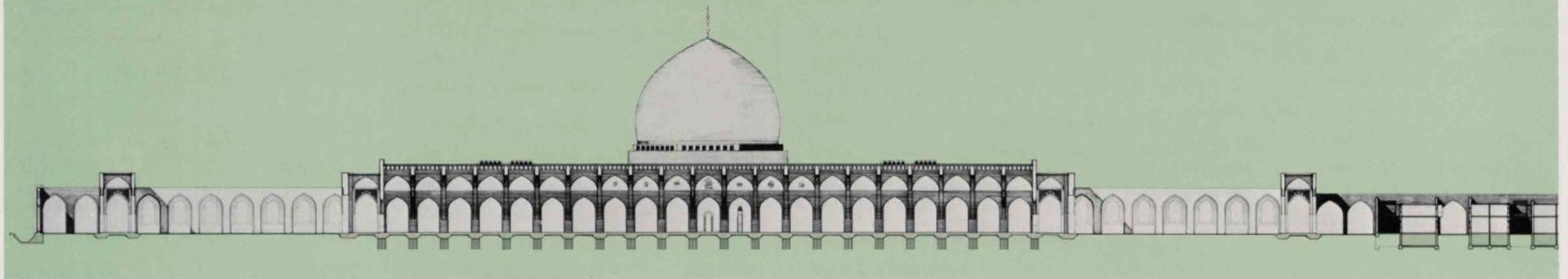

## بيان السيرة الذاتية

معاذ الألوسي

ولد في بغداد	١٩٣٨
تخرج في ثانوية الأعظمية	١٩٥٦
تخرج في جامعة الشرق الأوسط في انقره	١٩٦١
عمل لفترات متقطعة في المانيا الغربية خلال السنوات الدراسية.	
تخرج في مدرسة رابطة المعماريين البريطانية	١٩٦٤
قام بتحرير مجلة منار مجلة جمعية المعماريين العراقيين في	١٩٦٦
عمل مع مكتب الاستشاري العراقي (رفعة الجادرجي) وأصبح مشاركا	١٩٦١ - ١٩٧٤
أسس مكتبه الخاص	١٩٧٤ لحد الآن

قام بأعمال معمارية وتخطيطية في الخليج العربي والعربية السعودية والسودان ولبنان إضافة لأعماله في القطر .

يقوم حاليا بتقديم الخدمات الاستشارية :

- لتصميم مشروع شارع حيفا الجزء السادس
- التنسيق والإدارة لمشروع شارع حيفا بأجزائه التسعة
- تحضير التصميم الحضري لمنطقة الكرخ
- شارك في حملة تزيين مدينة صدام
- انتخب مؤخرا من بين مجموعة معماريين دوليين للاشتراك في مسابقة تصميم جامع الدولة الكبير في بغداد .

فاز مكتبه في المسابقات التالية :

- بناية البنك العربي الإفريقي دبي الكويت
- بناية الدراسات المصرفية دبي الكويت
- تخطيط كورنيش خور دبي سلطنة عمان
- بناية بلدية مسقط سلطنة عمان
- بناية البنك المركزي في صلالة سلطنة عمان
- المركز الثقافي في مسقط سلطنة عمان

بعض الأبنية التي قام مكتبه بتصميمها :

- وزارة التخطيط الكويتية الكويت
- الاتحاد العام لنقابات العمال العراق
- سفارة الإمارات العربية المتحدة مسقط
- سفارة دولة الكويت في الخرطوم السودان
- شارك في تخطيط منطقة حولي الكويت
- قدم الاستشارة لبنك التنمية الإسلامي المقاصد في الزيدانية بيروت

له بحوث في :

- تاريخ البيت البغدادي
- العارة العراقية بين ١٩٢٠ - ١٩٤٠
- كذلك تقوم المؤسسة العربية للدراسات والنشر لتحقيق كتاب عن تخطيطاته المعمارية باسم «يوميات بصرية لمعمار عربي» تقدم الأستاذ الناقد جبرا ابراهيم جبرا .
- يمارس إضافة لأعماله الرسم ، النحت ، التصوير الفوتغرافي والطبع بالحرير .

- عرضت بعض أعماله في اثينا - اليونان ، وبيتسبرغ وواشنطن - الولايات المتحدة .

- عضو نقابة المهندسين العراقيين
- عضو جمعية المعماريين البريطانيين
- عضو نقابة المهندسين الكويتية

اشترك في التصميم الخبرات التالية

- فيسل ابراهيم مهندس معماري
- مانفرسوندرهان مهندس معماري
- عصام السعيد مهندس معماري - اختصاص هندسة إسلامية
- د. فوكت كوكنيل تاريخ عمارة إسلامية
- يوسف ذنون خطوط وترث معماري إسلامي
- امان وهنتي هندسة إنشائية وخدمات
- ديفد جاريت هندسة مرور
- باري ليفر فر هندسة مرور

## Curriculum Vitae

Maath Alousi

1938	Born in Baghdad
1956	Adhamiya Secondary School Certificate
1961	B. Arch. - Middle-East Tech. University - Ankara During study periods, worked in West Germany from time to time.
1964	Architectural association School of Architect. DIP
1966	Editor of Manar Magazine - Iraqi Architects Society Magazine.
1961-1974	Worked with the Iraqi Consult
1965	Became Assistant Partner
1974 and on	Established private bureau

Carried out Architectural and Planning Works in the Arab Gulf, Saudi Arabia, Sudan and Lebanon.

### Current Projects:

- Haifa Street Design - Part 6
- Coordination and Management of the 8 parts of Haifa Street.
- Preparation of the Urban Design of Al-Karkh Area.
- Participated in the Beautification Campaign of Saddam City.

### Research Work:

- Baghdadi House History
- Iraqi Architecture between 1920-1940
- "Muassassat Al-Arabia for studies and publication" is involved in the publication of a book about his Architectural planings titled "Visual Diary of an Arab Architect" by the Critic Jabra I. Jabra.

### His Bureau won the following Competitions:

- Arab-African Bank Building Dubai
- Banking Studies Kuwait
- Khor Dubai Kornish Planning Dubai
- Mosqut Municipality Building S.O. Oman
- Central Bank Building in Salala S.O. Oman
- Cultural Center in Mosqut S.O. Oman

### Some of the Buildings designed by his Bureau:

- Iraqi Trade Unions Iraq
- U.A.E. Embassy Mosqut
- Kuwait Embassy - Khartoom Sudan
- Participated in Designing Hawali Area Kuwait
- Rendered Consultancy Services to the Islamic Development Bank. Beirut

### The following team have participated in preparing the design of the Mosque:

- Faisal Ibrahim Architect
- Manfred Sundermann Architect
- Issam Al-Saed Architect, Islamic Geometric Specialist
- Voegt-Göknil Islamic historian
- Yousuf Dhonoon Calligrapher historian
- Ammann & Whitney Engineering
- David Jarrett Traffic consultancy
- Barry Lefevre Traffic consultancy



